



Installation d'IP Office DECT R4

Avis

Toutes les mesures nécessaires ont été prises pour garantir l'exactitude et la pertinence des informations contenues dans ce document au moment de son impression. Avaya ne peut cependant être tenu responsable des éventuelles erreurs ou omissions. Avaya se réserve le droit de modifier et de corriger les informations contenues dans ce document, sans devoir en informer qui que ce soit, ni quelque organisation que ce soit.

Clause de non-responsabilité en matière de documentation

Le terme « Documentation » désigne toute information publiée sur différents supports, pouvant inclure des informations sur les produits, des descriptions d'abonnements ou de services, des instructions sur le fonctionnement et des spécifications de performance généralement mises à la disposition des utilisateurs de ces produits. Le terme Documentation n'inclut pas les supports marketing. Avaya n'est pas responsable des modifications, ajouts ou suppressions réalisés par rapport à la version originale publiée de la Documentation, sauf si ces modifications, ajouts ou suppressions ont été effectués par Avaya ou expressément en son nom. L'utilisateur final accepte d'indemniser et de ne pas poursuivre Avaya, ses agents et ses employés pour toute plainte, action en justice, demande et jugement résultant de ou en rapport avec des modifications, ajouts ou suppressions dans la mesure où ceux-ci sont effectués par l'utilisateur final.

Clause de non-responsabilité en matière de liens hypertextes

Avaya décline toute responsabilité quant au contenu et à la fiabilité des sites Web indiqués sur ce site ou dans la Documentation fournie par Avaya. Avaya décline toute responsabilité quant à l'exactitude des informations, des affirmations ou du contenu fournis par ces sites et n'approuve pas nécessairement les produits, services ou informations qui y sont décrits ou proposés. Avaya ne garantit pas que ces liens fonctionnent en toute circonstance et n'a aucun contrôle sur la disponibilité des pages qui y sont associées.

Garantie

Avaya offre une garantie limitée sur le matériel et les logiciels Avaya. Veuillez vous référer à votre contrat avec Avaya pour en connaître les termes. Les clients d'Avaya trouveront également les conditions générales de garantie pratiquées par Avaya, ainsi que des informations relatives à la prise en charge du produit, pendant la période de garantie, sur le site Web de l'assistance technique Avaya à l'adresse suivante : <https://support.avaya.com/helpcenter/getGenericDetails?detailId=C20091120112456651010> sous la rubrique « Garantie et cycle de vie du produit », ou sur le site successeur désigné par Avaya. Veuillez noter que si vous vous êtes procuré ce ou ces produits auprès d'un partenaire de distribution Avaya agréé en dehors des États-Unis et du Canada, la garantie vous est proposée par le partenaire de distribution Avaya agréé et non par Avaya.

Le terme « **Service hébergé** » désigne un abonnement à un service hébergé Avaya souscrit auprès d'Avaya ou d'un partenaire de distribution Avaya agréé (le cas échéant), décrit ci-après dans la section relative au SAS hébergé et dans tout autre document décrivant le service hébergé applicable. Si vous souscrivez un abonnement à un Service hébergé, la garantie limitée susmentionnée peut ne pas s'appliquer, mais vous pouvez avoir droit aux services d'assistance liés au Service hébergé, tels que décrits ci-après dans vos documents décrivant le Service hébergé applicable. Pour obtenir des informations complémentaires, contactez Avaya ou le partenaire de distribution Avaya (le cas échéant).

Service hébergé

LES CONDITIONS SUIVANTES S'APPLIQUENT UNIQUEMENT LORSQUE VOUS ACHETEZ UN ABBONNEMENT DE SERVICE HÉBERGÉ AVAYA AUPRÈS D'AVAYA OU D'UN PARTENAIRE AVAYA (LE CAS ÉCHÉANT). LES CONDITIONS D'UTILISATION DES SERVICES HÉBERGÉS SONT DISPONIBLES SUR LE SITE AVAYA, [HTTPS://SUPPORT.AVAYA.COM/LICENSEINFO](https://support.avaya.com/licenseinfo) SOUS LE LIEN « Avaya Terms Of Use For Hosted Services » OU UN AUTRE SITE SUCCESSIONNEL TEL QUE DÉSIGNÉ PAR AVAYA, ET SONT APPLICABLES À TOUTE PERSONNE QUI ACCÈDE AU SERVICE HÉBERGÉ OU L'UTILISE. EN ACCÉDANT AU SERVICE HÉBERGÉ OU EN L'UTILISANT, OU EN AUTORISANT D'AUTRES À LE FAIRE, VOUS, EN VOTRE NOM, ET L'ENTREPRISE AU NOM DE LAQUELLE VOUS LE FAITES (CI-APRÈS DÉNOMMÉ INDIFFÉREMMENT

COMME « VOUS » ET « UTILISATEUR FINAL »), ACCEPTEZ LES CONDITIONS D'UTILISATION. SI VOUS ACCEPTEZ LES CONDITIONS D'UTILISATION AU NOM D'UNE ENTREPRISE OU AUTRE ENTITÉ JURIDIQUE, VOUS DÉCLAREZ QUE VOUS ÊTES HABILITÉ À LIER CETTE ENTITÉ À CES CONDITIONS D'UTILISATION. SI VOUS N'ÊTES PAS HABILITÉ À LE FAIRE OU SI VOUS NE SOUHAITEZ PAS ACCEPTER CES CONDITIONS D'UTILISATION, VOUS NE DEVEZ NI ACCÉDER AU SERVICE HÉBERGÉ, NI L'UTILISER, NI AUTORISER QUICONQUE À Y ACCÉDER OU À L'UTILISER.

Licences

Les Conditions générales de licence de logiciel (les « Conditions de licence de logiciel ») sont disponibles sur le site Web suivant : <https://www.avaya.com/en/legal-license-terms/>, ou sur tout site successeur désigné par Avaya. Les présentes Conditions de licence de logiciel s'appliquent à toute personne qui installe, télécharge et/ou utilise le Logiciel et/ou la Documentation. En installant, en téléchargeant ou en utilisant le Logiciel, ou en autorisant d'autres personnes à le faire, l'utilisateur final accepte que les présentes Conditions de licence de logiciel le lient par contrat à Avaya. Si l'utilisateur final accepte les présentes Conditions de licence de logiciel au nom d'une société ou d'une autre entité juridique, l'utilisateur final déclare avoir le pouvoir de lier ladite entité aux présentes Conditions de licence de logiciel.

Copyright

Sauf mention contraire explicite, il est interdit d'utiliser les documents disponibles sur ce site ou dans la Documentation, les Logiciels, le Service hébergé ou le matériel fournis par Avaya. Tout le contenu de ce site, toute documentation, Service hébergé et tout produit fournis par Avaya, y compris la sélection, la disposition et la conception du contenu, appartient à Avaya ou à ses concédants de licences et est protégé par les droits d'auteur et autres droits sur la propriété intellectuelle, y compris les droits sui generis de protection des bases de données. Vous ne pouvez pas modifier, copier, reproduire, republier, charger, déposer, transmettre ou distribuer, de quelque façon que ce soit, tout contenu, partiel ou intégral, y compris tout code et logiciel sans l'autorisation expresse d'Avaya. La reproduction, la transmission, la diffusion, le stockage ou l'utilisation non autorisés de ce contenu sans l'autorisation expresse d'Avaya peuvent constituer un délit passible de sanctions civiles ou pénales en vertu des lois en vigueur.

Virtualisation

Ce qui suit s'applique si le produit est déployé sur une machine virtuelle. Chaque produit possède un code de commande et des types de licence spécifiques. Sauf mention contraire, chaque Instance de produit doit faire l'objet d'une licence distincte et être commandée séparément. Par exemple, si l'utilisateur final ou le partenaire de distribution Avaya souhaite installer deux Instances du même type de produits, il est nécessaire de commander deux produits de ce type.

Composants tiers

Les dispositions suivantes s'appliquent uniquement lorsque le codec H.264 (AVC) est fourni avec le produit. CE PRODUIT FAIT L'OBJET D'UNE LICENCE DE PORTEFEUILLE DE BREVETS AVC POUR L'UTILISATION PERSONNELLE ET NON COMMERCIALE PAR UN PARTICULIER POUR (i) ENCODER DE LA VIDÉO SELON LA NORME AVC (« VIDÉO AVC ») ET/OU (ii) DÉCODER DE LA VIDÉO AVC ENCODÉE PAR UN PARTICULIER ENGAGÉ DANS UNE ACTIVITÉ PERSONNELLE ET/OU OBTENUE AUPRÈS D'UN FOURNISSEUR DE VIDÉOS HABILITÉ À FOURNIR DES VIDÉOS AVC. AUCUNE LICENCE N'EST OCTROYÉE DE FAÇON EXPLICITE OU IMPLICITE POUR TOUTE AUTRE UTILISATION. DES INFORMATIONS SUPPLÉMENTAIRES SONT DISPONIBLES AUPRÈS DE MPEG LA, L.L.C. ([HTTP://WWW.MPEGLA.COM](http://www.mpegla.com)).

Fournisseur de service

CONCERNANT LES CODECS, SI LE PARTENAIRE DE DISTRIBUTION D'AVAYA HÉBERGE UN PRODUIT QUI UTILISE OU INCORPORE LE CODEC H.264 OU H.265, LE PARTENAIRE DE DISTRIBUTION D'AVAYA RECONNAÎT ET ACCEPTE QUE LE PARTENAIRE DE DISTRIBUTION D'AVAYA EST RESPONSABLE POUR TOUTS LES FRAIS ET/OU DROITS D'AUTEUR RELATIFS. LE CODEC H.264 (AVC) FAIT L'OBJET D'UNE LICENCE DE PORTEFEUILLE DE BREVETS AVC POUR L'UTILISATION PERSONNELLE ET NON COMMERCIALE PAR UN PARTICULIER POUR (i) ENCODER DE LA VIDÉO SELON LA NORME AVC (« VIDÉO AVC ») ET/OU (ii) DÉCODER DE LA VIDÉO AVC ENCODÉE PAR UN PARTICULIER ENGAGÉ DANS UNE ACTIVITÉ PERSONNELLE ET/OU OBTENUE

AUPRÈS D'UN FOURNISSEUR DE VIDÉOS HABILITÉ À FOURNIR DES VIDÉOS AVC. AUCUNE LICENCE N'EST OCTROYÉE DE FAÇON EXPLICITE OU IMPLICITE POUR TOUTE AUTRE UTILISATION. VOUS POUVEZ OBTENIR DES INFORMATIONS SUPPLÉMENTAIRES POUR LES CODECS H.264 (AVC) ET H.265 (HEVC) DEPUIS MPEG LA, L.L.C. ([HTTP://WWW.MPEGLA.COM](http://www.mpegla.com)).

Dans le respect des lois

Vous reconnaissez et acceptez être tenu responsable de vous conformer aux lois et règlements applicables, y compris, mais sans s'y limiter, les lois et règlements en lien avec l'enregistrement des appels, la confidentialité des données, la propriété intellectuelle, le secret commercial, la fraude et les droits d'interprétation musicale du pays ou du territoire dans lequel le produit Avaya est utilisé.

Lutte contre la fraude à la tarification

Le terme « fraude à la tarification » fait référence à l'usage non autorisé de votre système de télécommunication par un tiers non habilité (par exemple, une personne qui ne fait pas partie du personnel de l'entreprise, qui n'est ni agent, ni sous-traitant ou qui ne travaille pas pour le compte de votre société). Sachez que votre système peut faire l'objet d'une fraude à la tarification et qu'en cas de fraude, les frais supplémentaires pour vos services de télécommunications peuvent être importants.

Intervention en cas de fraude à la tarification

Si vous pensez être victime d'une fraude à la tarification et que vous avez besoin d'une assistance technique ou autre, veuillez contacter votre représentant commercial Avaya.

Faibles de sécurité

Vous trouverez plus d'informations concernant la politique d'assistance d'Avaya en matière de sécurité dans la rubrique Politique de sécurité et assistance (<https://support.avaya.com/security>).

Les failles sécuritaires suspectées du produit sont traitées conformément au processus d'assistance sécuritaire pour les produits Avaya (<https://support.avaya.com/css/P8/documents/100161515>).

Marques commerciales

Les marques commerciales, les logos et les marques de service (« Marques ») figurant sur ce site, sur toute documentation, sur le ou les Services hébergés et sur tout produit fournis par Avaya sont des marques déposées ou non déposées d'Avaya, de ses sociétés affiliées, de ses concédants de licences, de ses fournisseurs ou de parties tierces. Les utilisateurs ne sont pas autorisés à utiliser ces Marques sans autorisation écrite préalable d'Avaya ou dudit tiers qui peut être propriétaire de la Marque. Rien de ce qui est contenu dans ce site, la Documentation, le ou les Services hébergés et le ou les produits ne saurait être interprété comme accordant, par implication, préclusion ou autrement, toute licence ou tout droit sur les Marques sans l'autorisation écrite expresse d'Avaya ou du tiers applicable.

Avaya est une marque commerciale déposée d'Avaya LLC.

Toutes les marques commerciales autres qu'Avaya sont la propriété de leurs détenteurs respectifs.

Linux® est une marque de commerce déposée de Linus Torvalds aux États-Unis et dans d'autres pays.

Téléchargement de la documentation

Pour obtenir les versions les plus récentes de la Documentation, reportez-vous au site Web de l'assistance technique Avaya : <https://support.avaya.com>, ou au site successeur désigné par Avaya.

Contactez l'assistance Avaya

Consultez le site Web de l'assistance technique Avaya : <https://support.avaya.com> pour obtenir des avis et des articles portant sur les produits ou les services cloud, ou pour signaler tout problème que vous pourriez rencontrer avec votre produit ou service cloud Avaya. Pour connaître nos coordonnées et obtenir la liste des numéros d'assistance, consultez le site Web de l'assistance technique Avaya à l'adresse : <https://support.avaya.com> (ou le site successeur désigné par Avaya), faites défiler la page jusqu'en bas, puis sélectionnez Contacter l'assistance Avaya.

Sommaire

Partie 1 : DECT IP Office R4	10
Chapitre 1 : DECT R4	11
Composants du système DECT R4.....	11
Nouveautés.....	13
Commutateur de réinitialisation/redémarrage.....	14
Chapitre 2 : Stations de base	15
Types de station de base.....	15
Stations de base IP.....	17
Stations de base numériques.....	17
Caractéristiques de la station de base.....	18
Voyants d'état de la station de base.....	19
Stations de base IPBS1.....	19
Stations de base IPBS2/IPBS3.....	20
Station de base numérique.....	21
Antennes.....	21
Chapitre 3 : Passerelle numérique IP DECT (IPBL)	23
Passerelle IP DECTVoyants d'état.....	24
Voyant d'état de la Passerelle IP DECT.....	24
Voyants des ports de la station de base.....	24
Voyants des ports LAN.....	25
Chapitre 4 : Téléphones	26
3720.....	27
3725.....	28
3730.....	29
3735.....	30
3745.....	31
3749.....	32
3755.....	33
3759.....	36
Chargeurs.....	40
Chapitre 5 : Avaya In-Building Wireless Server	41
AIWS1.....	41
Voyant d'état de l'AIWS1.....	43
AIWS2.....	44
Panneau avant.....	46
Panneau arrière.....	46
Voyant d'état.....	47
Voyant d'alimentation.....	47
Voyant de mode.....	47
Partie 2 : Etude du site	48
Chapitre 6 : Enquête sur site et planification	49
Facteurs à considérer.....	49

Force du signal de la station de base.....	51
Transfert vers un autre téléphone.....	52
Synchronisation de la station de base.....	52
Scénario avancé : emplacements individuels.....	53
Réalisation d'une enquête.....	54
Mode Enquête sur site.....	54
Partie 3 : Installation avec approvisionnement.....	56
Chapitre 7 : Installation avec approvisionnement.....	57
Spécifications relatives à l'installation d'IP Office.....	58
Spécifications relatives à l'installation de la station de base IP.....	58
Spécifications relatives à l'abonnement de téléphones.....	59
Décompression du logiciel DECT.....	60
Gestion du dispositif.....	61
Chapitre 8 : Configuration d'IP Office	62
Configuration des paramètres de sécurité.....	62
Codecs VoIP du système IP Office.....	65
Création de Lignes IP DECT.....	65
Activation de l'abonnement.....	67
Ajout de licences.....	69
Réservation des licences.....	69
Configuration d'un numéro source.....	70
Chapitre 9 : Configuration de la station de base principale.....	72
Définition de la station de base par défaut.....	73
Accès à la configuration de la station de base.....	74
Paramétrage de l'adresse IP de la station de base.....	75
Configuration d'un réseau local virtuel (VLAN - Virtual Local Area Network).....	76
Configuration d'un réseau local virtuel (VLAN).....	76
Mise à jour du logiciel de la station de base.....	78
Sélection du Mode d'administration.....	80
Sélection du Mode principal.....	81
Définition du mot de passe DECT.....	82
Définition du fuseau horaire.....	83
Activation de l'approvisionnement.....	83
Activation des certificats HTTPS et de sécurité dans l'interface Web.....	85
Ajout de connexions radio.....	86
Intégration d'annuaire.....	87
Réalisation d'une analyse RFP.....	87
Saisie du PARI.....	88
Configuration de la fonction Sync radio.....	88
Scénario avancé : emplacements individuels.....	89
Configuration de la fonction Sync radio dans des emplacements distincts.....	90
Chapitre 10 : Configuration de la station de base esclave IP.....	92
Définition de la station de base par défaut.....	92
Accès à la configuration de la station de base.....	93
Paramétrage de l'adresse IP de la station de base.....	94
Mise à jour du logiciel de la station de base.....	95

Paramétrage de la station de base en tant que station esclave.....	97
Enregistrement de la station de base esclave.....	99
Chapitre 11 : Montage de la station de base.....	101
Montage mural d'une station de base.....	101
Montage de la station de base sur pilier/colonne.....	103
Chapitre 12 : Abonnement des téléphones	104
Abonnement de téléphone préconfiguré.....	105
Abonnement téléphone Auto-Créer.....	105
Autorisation de l'abonnement.....	106
Activation de l'abonnement IP Office.....	106
Station de base principale.....	107
Création manuelle de numéros de postes.....	108
Abonnement d'un téléphone.....	109
Téléphones de la série 3700.....	109
Mode d'abonnement Auto-créeer.....	112
Mode d'abonnement préconfiguré.....	112
Téléphones 3701/3711.....	112
Mise à niveau des téléphones.....	113
Installation de Gestionnaire de périphériques Windows en vue de la mise à niveau des téléphones.....	113
Démarrage du Gestionnaire de périphériques Windows.....	116
Mise à niveau du logiciel du téléphone.....	116
Affichage des utilisateurs abonnés.....	118
Utilisation de la station de base principale.....	118
Utilisation d'IP Office System Status.....	119
Désabonnement des téléphones.....	119
Désactivation de la fonction Abonnement.....	120
Partie 4 : Résilience de DECT R4.....	121
Chapitre 13 : Résilience du système DECT.....	122
Aperçu et contrôle de la résilience.....	122
Chapitre 14 : Configuration de la mise en miroir de la station de base.....	124
Configuration de l'IP Office.....	124
Configuration des stations de base mises en miroir.....	125
Activation de la station de base principale.....	125
Chapitre 15 : Configuration de la résilience du commutateur.....	127
Configuration de la station de base avec approvisionnement.....	128
Configuration de la station de base sans approvisionnement.....	128
Configuration de l'IP Office pour la résilience du commutateur.....	129
Configuration de la ligne IP Office pour la résilience du système DECT.....	130
Partie 5 : Informations sur l'emplacement de la station de base.....	132
Chapitre 16 : Utilisation des emplacements IP Office avec les stations de base DECT R4.....	133
Activation de la prise en charge de la localisation des stations de base.....	134
Définition des emplacements de la station de base.....	134
Importation d'ID d'emplacement de station de base à partir d'un fichier CSV.....	135

Partie 6 : Installation de la passerelle numérique.....	136
Chapitre 17 : Passerelle IP DECT Installation.....	137
Passerelle IP DECT Résumé de l'installation.....	137
Consommation électrique des stations de base numériques.....	138
Installation des stations de base numériques.....	139
Montage.....	139
Montage mural d'une station de base.....	140
Montage de la station de base sur pilier/colonne.....	141
Partie 7 : Fonctions utilisateur du téléphone d'IP Office.....	143
Chapitre 18 : Fonctions utilisateur d'IP Office.....	144
Écran de veille.....	144
Voyants d'état.....	144
Services d'appel.....	146
Options En appel.....	148
Options relatives à la fonction Appel en attente.....	150
Partie 8 : Gestion de l'appareil.....	151
Chapitre 19 : Gestion du dispositif.....	152
Démarrage d'AIWS Device Manager.....	152
Chargement des fichiers de définition des paramètres.....	153
Téléchargement des modèles de téléphones dans Device Manager.....	155
Appliquer des modèles aux téléphones.....	157
Éditer des modèles.....	158
Chapitre 20 : Mise à niveau du logiciel du téléphone.....	161
Installation de Gestionnaire de périphériques Windows en vue de la mise à niveau des téléphones.....	161
Démarrage du Gestionnaire de périphériques Windows.....	164
Mise à niveau du logiciel du téléphone.....	164
Partie 9 : Installation de l'AIWS.....	167
Chapitre 21 : Installation de l'AIWS.....	168
Conditions requises.....	169
Pièces requises.....	169
Informations.....	169
Outils.....	170
Retrait du couvercle de l'AIWS.....	170
Mode installation de l'image.....	172
Connexion de la batterie RTC.....	173
Connexion des câbles à un AIWS.....	173
Accès à l'interface AIWS.....	174
Exécution de l'Assistant de configuration.....	175
Activation de la connexion à la station de base ou à l'AIWS.....	181
Configuration de la connexion AIWS DECT (Station principale uniquement).....	181
Activation du Journal d'état (Station de base principale et esclave).....	182
Mise à niveau du micrologiciel de l'AIWS.....	183
Mise hors tension de l'AIWS.....	189
Montage mural de l'AIWS.....	189

Remise en place du couvercle de l'AIWS.....	190
Chapitre 22 : Installation de l'AIWS2	192
Accès à l'AIWS2.....	192
Test de la Connexion réseau.....	192
Utilisation du mode Gestion de connexion USB.....	193
Exécution de l'assistant de configuration.....	193
Activation de la connexion à la station de base ou à l'AIWS.....	199
Configuration de la connexion AIWS DECT (Station principale uniquement).....	199
Activation du Journal d'état (Station de base principale et esclave).....	200
Mise à niveau du micrologiciel de l'AIWS.....	201
Mise à niveau du logiciel AIWS2	201
Logiciel de commutation.....	202
Partie 10 : Installation sans approvisionnement.....	203
Chapitre 23 : Installation sans approvisionnement.....	204
Spécifications relatives à l'installation d'IP Office.....	204
Spécifications relatives à l'installation de la station de base IP.....	205
Spécifications relatives à l'abonnement de téléphones.....	206
Décompression du logiciel DECT.....	207
Chapitre 24 : Configuration de la ligne IP DECT.....	209
Ajout de licences.....	211
Réservation des licences.....	211
Chapitre 25 : Configuration de la station de base principale.....	213
Conditions requises.....	214
Informations.....	214
Pièces requises.....	214
Outils.....	215
Définition de la station de base par défaut.....	215
Accès à la configuration de la station de base.....	216
Mise à jour du micrologiciel de la station de base.....	217
Paramétrage de l'adresse IP de la station de base.....	220
Configuration d'un réseau local virtuel (VLAN - Virtual Local Area Network).....	221
Configuration d'un réseau local virtuel (VLAN).....	221
Définition de la source de synchronisation.....	223
Paramètres QoS/ToS.....	223
Définition d'une station de base en tant que station principale.....	224
Activation des Services supplémentaires.....	226
Définition du mode Commutation PBX.....	227
Configuration de lignes réseau IP	227
Saisie des paramètres radio.....	228
Réalisation d'une analyse RFP.....	229
Saisie du PARI.....	229
Saisie du SARI/PARK.....	230
Configuration de la fonction Sync radio.....	230
Scénario avancé : emplacements individuels.....	231
Intégration de l'annuaire IP Office	233
Réinitialisation de la station de base principale.....	233

Vérification de la radio de la station de base principale.....	234
Chapitre 26 : Configuration des stations de base esclaves IP	236
Conditions requises.....	236
Informations.....	236
Pièces requises.....	236
Définition de la station de base par défaut.....	238
Accès à la configuration de la station de base.....	239
Mise à jour du micrologiciel de la station de base.....	240
Définition de l'adresse IP de la station de base.....	242
Paramétrage de la station de base en tant que station esclave.....	243
Réinitialisation d'une station de base.....	244
Chapitre 27 : Vérification de la signalisation entre les stations de base.....	245
Station de base principale.....	245
Station de base esclave.....	246
Chapitre 28 : Montage d'une station de base	247
Montage mural d'une station de base.....	247
Montage de la station de base sur pilier/colonne.....	249
Chapitre 29 : Abonnement des téléphones.....	250
Conditions requises.....	250
Informations.....	250
Outils.....	251
Autorisation de l'abonnement.....	251
Activation de l'abonnement IP Office.....	251
Station de base principale.....	252
Création d'entrées utilisateur.....	253
Abonnement d'un téléphone.....	255
Abonnement de téléphones 3701/3711.....	257
Réalisation d'une connexion anonyme.....	258
Désactivation de la fonction Abonnement.....	258
Partie 11 : Aide supplémentaire.....	260
Chapitre 30 : Aide et documentation supplémentaires.....	261
Manuels et guides de l'utilisateur supplémentaires.....	261
Obtenir de l'aide.....	261
Recherche d'un partenaire commercial Avaya.....	262
Ressources IP Office complémentaires.....	262
Formation.....	263

Partie 1 : DECT IP Office R4

Chapitre 1 : DECT R4

Avaya DECT R4 est un système de téléphonie sans fil numérique améliorée (DECT - Digital Enhanced Cordless Telecommunications) selon lequel plusieurs stations de base sont connectées à l'aide d'un IP LAN afin de fournir un système IP de téléphonie et de messagerie sans fil. Ce manuel d'installation s'applique à l'installation des systèmes DECT R4 à l'aide du micrologiciel pris en charge par la version 11.1.3 d'IP Office.

Le présent document est un manuel de base traitant des méthodes d'installation les plus courantes de DECT R4 dans un système IP Office. Pour accéder aux options avancées et aux méthodes d'installation complexes, reportez-vous à l'ensemble des manuels d'Avaya DECT R4.

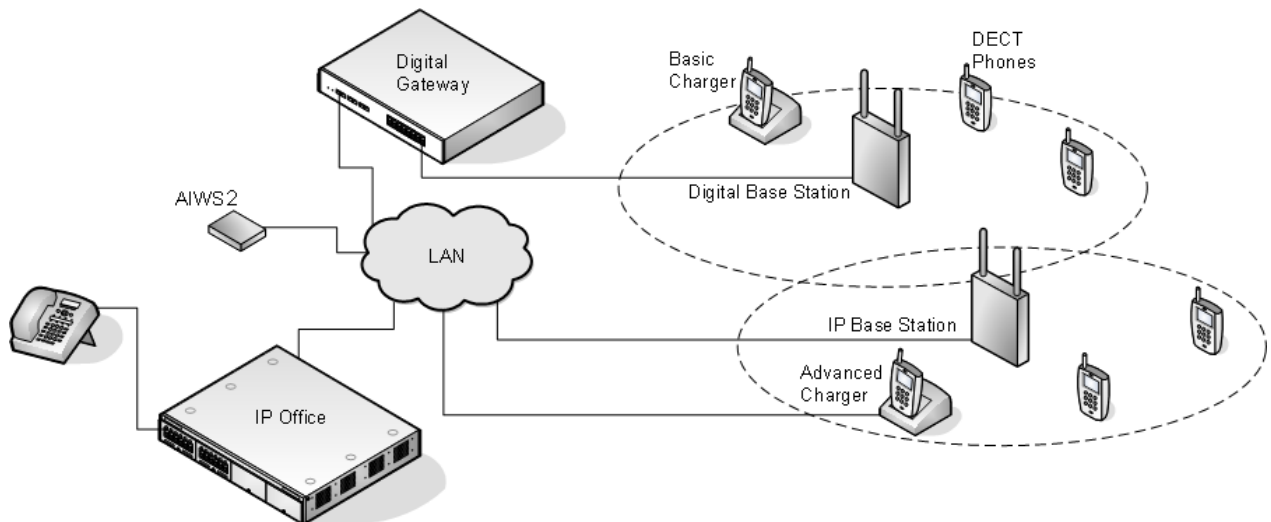

Liens connexes

[Composants du système DECT R4](#) à la page 11

[Nouveautés](#) à la page 13

[Commutateur de réinitialisation/redémarrage](#) à la page 14

Composants du système DECT R4

Le tableau suivant résume les composants utilisés dans un système DECT R4.

Composant	Détails
Stations de base	
256 stations de base maximum sont prises en charge. Il peut s'agir d'un mélange de stations de base IP et numériques, bien que les stations de base numériques soient limitées à un maximum de 128.	
Stations de base IP :	<p>Ces stations de base se connectent au système IP Office via le réseau IP du client.</p> <ul style="list-style-type: none"> • Station de base IP DECT (IPBS)standard à la page 15 <p>Les stations standards comportent huit canaux destinés à la téléphonie et à la messagerie, ainsi qu'un canal destiné aux messages de diffusion. Pendant l'installation, l'une est configurée en tant que station de base principale avec laquelle les autres stations de base se synchronisent en tant que stations de base esclaves. Chaque station de base peut accepter jusqu'à 8 conversations téléphoniques simultanées dans sa zone de couverture radio.</p> <ul style="list-style-type: none"> • Stations de base Compact : <p>Les stations de base Compact sont identiques aux stations de base standards, mais prennent uniquement en charge jusqu'à 4 appels simultanés.</p>
Stations de base numérique	<p>Ces stations de base se connectent à une Passerelle IP DECT (voir Passerelle numérique IP DECT (IPBL) à la page 23) à l'aide d'un câblage téléphonique traditionnel à 4 fils. La passerelle se connecte ensuite au système IP Office par le réseau IP du client.</p> <ul style="list-style-type: none"> • Jusqu'à 8 unités Passerelle IP DECT sont prises en charge pour chaque instance d'IP Office. • Jusqu'à 16 stations de base numériques peuvent être connectées à chaque Passerelle IP DECT, pour un maximum de 128 stations de base numériques. • Les stations de base numériques se déclinent en plusieurs variantes avec antennes internes ou externes. Il n'existe pas de version numérique de la station de base Compact.
Passerelle numérique IP DECT	<p>La Passerelle IP DECT permet aux stations de base numériques d'être connectées au système DECT (voir Stations de base numériques à la page 17). L'unité IPBL doit seulement être utilisée si les stations de base numériques sont déployées dans un système IP DECT. Jusqu'à 16 stations numériques de base peuvent être connectées à chaque passerelle à l'aide de câbles téléphoniques classiques à 4 fils.</p> <p>La passerelle se connecte à IP Office et aux autres éléments IP du système à travers un IP LAN. Reportez-vous à Passerelle numérique IP DECT (IPBL) à la page 23.</p>
Téléphones	
Sur les solutions sous Linux, jusqu'à 750 téléphones DECT sont pris en charge (sous réserve que la plateforme/solution du serveur prenne en charge ce nombre de postes, voir Directives d'Avaya IP Office™ Platform : capacité). Les systèmes IP500 V2 prennent en charge jusqu'à 384 postes.	
Téléphones de la série 3700	Les téléphones Avaya de la série 3700 actuellement disponibles sont pris en charge. Reportez-vous à Téléphones à la page 26. D'autres téléphones DECT sont pris en charge mais uniquement pour la téléphonie standard en utilisant les normes DECT GAP et DECT CAP.

Le tableau continue ...

Composant	Détails
Chargeurs	Divers types de chargeurs sont disponibles pour les téléphones de la série 3700. Reportez-vous à Chargeurs à la page 40. Certains chargeurs sont des chargeurs avancés qui permettent d'accéder au téléphone, lorsque celui-ci est placé sur le chargeur, via l'application Gestionnaire de périphériques (accès par navigateur via l'unité AIWS et le port LAN du chargeur, ou accès par l'application WinPDM via le port USB).
Système IP Office	
IP Office	DECT R4 est pris en charge sur les systèmes IP Office fonctionnant en mode autre que IP Office Basic Edition.
VCM Channels	Les systèmes IP500 V2/V2A nécessitent des cartes de base qui fournissent des canaux VCM pour prendre en charge la téléphonie VoIP.
Licences	Chaque téléphone abonné via les systèmes DECT R4 requiert une licence Avaya IP Endpoint pour la configuration d'IP Office.
Autres composants	
Outils de configuration	Le programme d'installation IP Office Manager comprend également les outils et applications pour DECT R4. <ul style="list-style-type: none"> • Ceci inclut la station de base et le micrologiciel du téléphone pour leur fonctionnement avec la version d'IP Office. • Le micrologiciel IP DECT est également téléchargeable sur le site Support Avaya.
AIWS	Cette unité permet d'envoyer des SMS entre les combinés, de configurer les combinés et d'intégrer le répertoire. Reportez-vous à Avaya In-Building Wireless Server (AIWS) à la page 41. <ul style="list-style-type: none"> • Sans l'unité AIWS, les combinés peuvent uniquement être mis à niveau et configurés lorsqu'ils sont placés sur un chargeur avancé. • L'intégration de répertoire peut être effectuée par la station de base principale mais la messagerie SMS n'est pas prise en charge. Si la fonction SMS et l'intégration de répertoire sont requises, une unité AIWS doit être utilisée.

Liens connexes

[DECT R4](#) à la page 11

Nouveautés

Les modifications suivantes ont été apportées pour la prise en charge de DECT R4 :

IP Office version 11.0

- **Capacité maximale de postes DECT augmentée sur les systèmes basés sur Linux** : pour les DECT R4 systèmes liés à un serveur sous Linux, la capacité maximale de postes DECT R4 est passée de 384 à 750. La limite maximum sur les systèmes IP500 V2 (y compris les extensions Server Edition) reste à 384.
- **Capacité maximum des stations de base augmentée** : le nombre maximum de stations de base prises en charge dans un système DECT R4 connecté à IP Office est passé de 128 à 256.
- **Limitations de capacité des stations de base Compact supprimées** : la limite maximale précédente de 5 pour les stations de base compactes a été supprimée. Toute

combinaison impliquant une station de base Compact et un autre type de station de base est prise en charge selon la limite générale indiquée ci-dessus. Veuillez noter que la mise en miroir entre une station de base Compact et un autre type de station de base n'est toujours pas prise en charge.

IP Office version 11.1 FP2 SP2

- **Informations sur l'emplacement de la station de base** : les stations de base peuvent être configurées avec des ID d'emplacement qui correspondent aux emplacements configurés sur le système IP Office. Cela permet d'appliquer les paramètres d'adresse et d'ARS d'urgence de l'emplacement approprié lorsqu'un poste DECT passe un appel d'urgence. Voir la section [Utilisation des emplacements IP Office avec les stations de base DECT R4](#) à la page 133.

IP Office version 11.1.3 SP1

- **Prise en charge des téléphones 3755/3759** : IP Office prend en charge ces nouveaux modèles de téléphones de la série 3700.

Liens connexes

[DECT R4](#) à la page 11

Commutateur de réinitialisation/redémarrage

Tous les types de station de base, la Passerelle IP DECT et l'AIWS2 sont dotés d'un commutateur de réinitialisation. Une pointe fine est nécessaire afin d'appuyer dessus. Le type de réinitialisation dépend de la durée de pression sur le commutateur.

Action	Durée	Effet
Pression courte	Moins d'1 seconde	Redémarrer
Pression moyenne	Environ 3 secondes	Redémarrage en mode TFTP. Ce mode est fourni uniquement à des fins de développement.
Appuyer longtemps	Environ 10 secondes	Réinitialisation des paramètres d'usine. Tous les paramètres de configuration seront réinitialisés aux valeurs par défaut.

Liens connexes

[DECT R4](#) à la page 11

Chapitre 2 : Stations de base

DECT R4 prend en charge plusieurs variantes de stations de base. Elles se distinguent par la connexion des antennes, le nombre d'appels simultanés pris en charge et le mode de connexion au système DECT. Pendant l'installation, l'une des stations de base est généralement configurée en tant que station de base principale de l'ensemble du système DECT R4. Toute autre station de base sera alors configurée en tant que station de base esclave.

La disponibilité des différentes variantes de stations de base varie selon les pays.

Types de station de base

Les types de station de base suivants peuvent être utilisés dans un système DECT R4. Ils sont disponibles en version IP et numérique. Chaque station de base est pourvue d'un support amovible permettant de la fixer au mur ou sur colonne. Ce support permet de retirer la station de base pour y exécuter des tâches de maintenance. Tous les types de station de base utilisent les mêmes supports, ce qui permet d'échanger rapidement différentes stations de base.

- **Stations de base avec antennes internes**

Ces stations de base standard sont pourvues de deux antennes internes non réglables. Les antennes produisent une couverture radio directionnelle. La station de base prend en charge jusqu'à huit appels simultanés. Ce type de station de base est disponible en version IP (IPBS1 et IPBS2/IPBS3) et numérique.



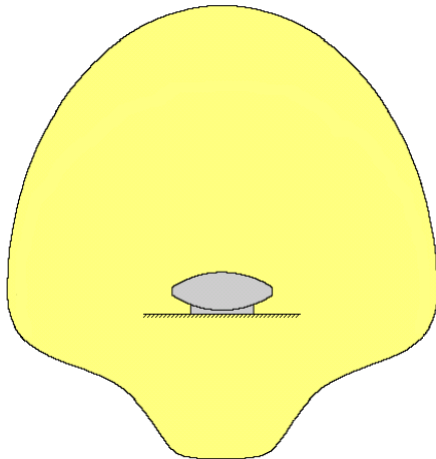

- **Station de base Compact**

Ce type de station de base, disponible pour IPBS1 et IPBS2/IPBS3, est physiquement similaire aux autres types de station de base avec antennes internes, mais ne prend en charge que 4 appels simultanés. Les stations Station de base Compact ne sont prises en charge que si toutes les autres stations de base fonctionnent avec un micrologiciel version 5.0.11 ou ultérieure.

- **Stations de base avec antennes externes**

Ces stations de base sont pourvues de deux antennes externes. Ces antennes produisent une couverture radio uniforme. La station de base prend en charge jusqu'à huit appels simultanés. Les antennes peuvent être déconnectées et remplacées par différentes antennes en fonction des différents types de couverture radio et des gammes de fréquence requis. Ce type de station de base est disponible en version IP (IPBS1 et IPBS2/IPBS3) et numérique. Veuillez noter que le positionnement des connecteurs d'antennes diffère entre IPBS1 et IPBS2/IPBS3.

Ce type de station de base n'est pas pris en charge en Amérique du Nord.

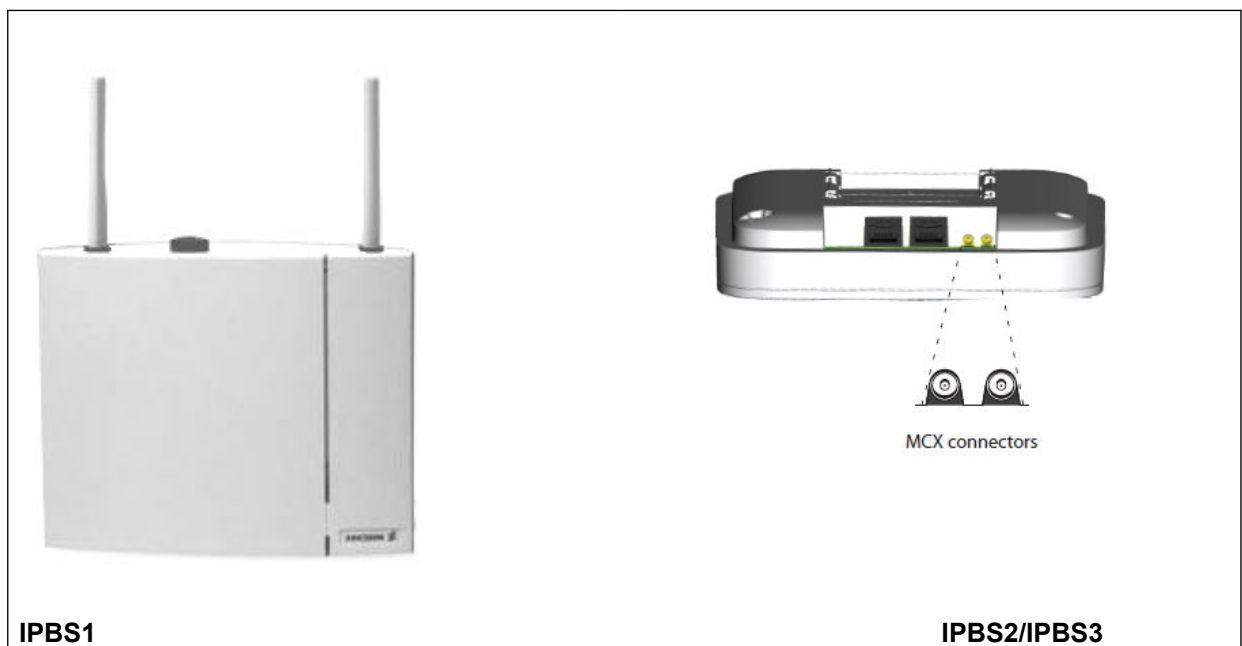

IPBS1

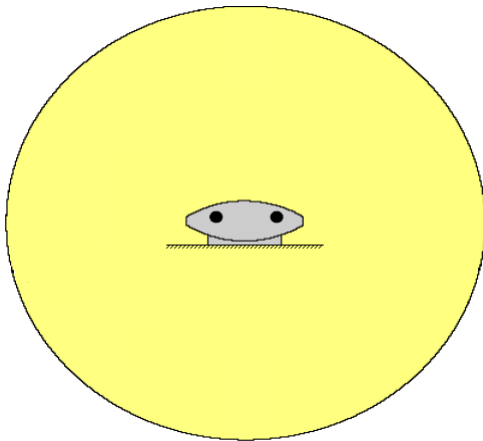

Stations de base IP

Les stations de base IP sont fournies avec un support de montage et un câble LAN de 1,2 m. La station peut être alimentée à l'aide d'une connexion IEEE 802.3af Power over Ethernet (PoE). La station de base peut également utiliser un bloc d'alimentation secteur externe (partie facultative dépendant de la région d'Avaya) si une prise secteur se trouve à moins de 8 mètres (26 feet).

Les versions IPBS1 d'origine de ces stations de base ont été remplacées par les versions IPBS2/IPBS3. Les deux sont identiques dans leur fonctionnement et peuvent être utilisées au sein de la même installation. Avaya continuera à offrir la même version de la station de base IPBS2/IPBS3 que celle actuellement offerte pour IPBS1.

! Important :

Pour IP Office version 10.0 et supérieures, les stations de base IPBS1 ne sont prises en charge que comme stations radio de base esclaves. Les stations de base IPBS1 ne sont plus prises en charge dans d'autres rôles, par exemple en tant que stations de base principales. Pour les systèmes en cours de mise à niveau, toute station de base IPBS1 existante utilisée dans un rôle non-esclave doit d'abord être remplacée dans ce rôle par une station IPBS2/IPBS3 ou IPBL1.

Les produits IPBS2/IPBS3 sont tout à fait interopérables avec les produits IPBS1 et la solution de passerelle IP DECT.

Stations de base numériques

Vous pouvez connecter des stations de base numériques au système DECT à l'aide d'une Passerelle IP DECT (voir [Passerelle numérique IP DECT \(IPBL\)](#) à la page 23). Ces stations de base sont physiquement similaires aux stations de base IPBS1, utilisant les mêmes boîtiers et supports de montage, mais se connectent directement à une Passerelle IP DECT à l'aide de câbles téléphoniques classiques à 4 fils.

Les stations de base numériques se déclinent en plusieurs variantes avec antennes internes ou externes. Il n'existe pas de version numérique de la station de base Compact.

- Station de base numérique avec antennes internes pour l'Union européenne, la Suisse, l'Islande, le Liechtenstein, la Norvège et la Russie.
- Station de base numérique avec antennes externes pour l'Union européenne, la Suisse, l'Islande, la Norvège et la Russie.
- Station de base numérique avec antennes internes pour les États-Unis et le Canada.

Les stations de base numériques peuvent être alimentées directement à partir de la Passerelle IP DECT ou à l'aide d'adaptateurs d'alimentation individuels pour chaque station de base. Le nombre des stations de base pouvant être alimentées à partir de la Passerelle IP DECT dépend de la longueur du câble reliant chaque station de base et du type de câble utilisé. Un tableau indiquant la consommation d'énergie des stations de base peut être trouvé dans [Consommation d'énergie des stations de base numériques](#) à la page 138. Vous pouvez utiliser le tableau pour voir si la passerelle IP DECT peut directement alimenter les stations de base numériques. Si la passerelle IP DECT ne peut pas alimenter directement toutes les stations de base numériques, certaines stations de base doivent être alimentées individuellement.

Caractéristiques de la station de base

Fonction	Détails	
Fréquences DECT	Brésil	Fréquences 1910-1920 MHz.
	Amérique latine	Fréquences 1910-1930 MHz.
	Amérique du Nord	Fréquences 1920-1930 MHz.
	Reste du Monde	Fréquences 1880-1900 MHz.
Physique	Dimensions (Hauteur x Largeur x Profondeur)	165 x 200 x 56 mm (support de fixation compris) Ajouter une hauteur de 95 mm pour les antennes externes.
	Poids	450 g
	Matériau	Moulage plastique ABS
	Couleur	Beige
	Connecteurs externes	2 x RJ45, 1 x RJ12
	Power (Stations de base IP)	Entrée
Tension en service		21 à 56 V dc.
Consommation d'énergie		Typique 4 W, maximale 5 W
Alimentation par câble Ethernet		PoE Classe 2 (7 W)
Réseau (Stations de base IP)	Ethernet	10/100baseT
	Voix sur IP	H.323 XMobile incl. QSig/DSS1.

Le tableau continue ...

Fonction	Détails	
	Codage de la voix	G.711 A-law / Mu-law (64 kbit/s) G.723.1 (5,3 kbit/s) G.729A et AB (16 kbit/s) * Remarque : Avaya recommande de ne pas utiliser le codec audio G.723,1 pour les installations mixtes contenant IPBS1 et IPBS2/IPBS3.
Radio	Puissance de sortie RF EU	Entre 23 dBm et 28 dBm (avec antenne interne) Entre 20 dBm et 25 dBm (avec antenne externe)
	Puissance de sortie RF US	Entre 17 dBm et 21,6 dBm (avec antenne interne)
Environnement	Température de fonctionnement	De -10 °C à +55 °C
	Température de stockage	De -40 °C à +70 °C
	Humidité relative en service	De 15 à 90 % (sans condensation)
	Humidité de stockage relative	De 5 à 95 % (sans condensation)
	Immunité aux champs électromagnétiques	3 V/m (EN61000-4-3)
	Immunité contre les décharges électrostatiques (ESD)	4 kV décharge par contact et 8 kV décharge sans contact (EN61000-4-2)

Voyants d'état de la station de base

Stations de base IPBS1

Chaque station de base IPBS1 est pourvue de deux voyants.

Diode	Couleur	Description
LED 2 - Activité	Désactivé	Inactif, aucun appel en cours.
	Vert	Appels en cours.
	Vert clignotant	Appels maximum en cours.
	Orange*	Synchronisation radio insuffisante et appel en cours.
	Orange clignotant*	Synchronisation radio insuffisante et aucun appel en cours.

Le tableau continue ...

Diode	Couleur	Description
	Orange clignotant lentement*	Synchronisation radio insuffisante et appels maximum en cours.
	Rouge clignotant	Aucune synchronisation radio. Recherche du signal de synchronisation.
	Rouge clignotant rapidement	Téléchargement du logiciel RFP en cours.
Voyant 1 - État Voyant LED inférieur situé sur le bas de la station de base.	Vert	Opérationnel
	Orange	Mode TFTP (<i>non utilisé</i>).
	Orange clignotant rapidement	Téléchargement du micrologiciel en cours.
	Clignotant Rouge/Vert	Aucune connexion Ethernet.
<p>* Remarque :</p> <p>* Tous les statuts orange avertissent que le signal de synchronisation radio s'estompe et risque d'être perdu, même s'il reste approprié. Le voyant rouge clignotant indique que le signal synchronisation radio est perdu.</p>		

Stations de base IPBS2/IPBS3

Les stations de base IPBS2/IPBS3 sont pourvues d'un voyant d'état.

Diode	Description
Bleu allumé	Inactif, aucun appel en cours.
Bleu clignotant rapidement	En cours de démarrage ou en attente de synchronisation radio.
Bleu allumé, clignotement régulier	Appels en cours.
Bleu allumé, rouge clignotant	Appels maximum en cours.
Bleu clignotant lentement	Téléchargement du micrologiciel en cours.
Jaune clignotant rapidement	L'IPBS2/IPBS3 est en mode mini-micrologiciel.
Jaune allumé	Mode TFTP (<i>non utilisé</i>).
Rouge clignotant rapidement	Aucune connexion Ethernet.
Rouge allumé	Erreur matérielle.
Bleu allumé, jaune clignotant	L'IPBS2/IPBS3 est en mode déploiement et reçoit le signal de synchronisation radio.
Rouge allumé, jaune clignotant	L'IPBS2/IPBS3 est en mode déploiement et ne reçoit pas de signal de synchronisation radio.
Bleu clignotant lentement/Jaune clignotant	L'IPBS2/IPBS3 est en mode déploiement et ne reçoit pas de signal de synchronisation radio approprié.
Vert	Bouton Réinitialiser enfoncé.

Station de base numérique

Les stations de base numériques sont pourvues de deux voyants.

Diode	Couleur	Description
LED 2 - Activité	Désactivé	Inactif, aucun appel en cours.
	Vert	Appels en cours.
	Vert clignotant	Appels maximum en cours.
	Orange	La station de base fonctionne correctement mais n'est pas opérationnelle (test automatique, pas de communication avec Passerelle IP DECT).
	Orange clignotant	Téléchargement du logiciel en cours.
Voyant 1 - État Voyant LED inférieur situé sur le bas de la station de base.	Vert	Opérationnel
	—	—
	—	—

Antennes

Les antennes suivantes peuvent être utilisées pour remplacer les antennes fournies avec les stations de base équipées d'antennes externes. Ces antennes contiennent des câbles pour un positionnement optimal.

* Remarque :

Ces antennes en option ne sont pas prises en charge en Amérique du Nord.

• Antenne simple omnidirectionnelle

Une paire d'antennes peut être utilisée afin de multiplier presque par deux la couverture radio de la station de base et obtenir ainsi une couverture omnidirectionnelle maximale de 600 mètres (2000 pieds).



• Antenne double directionnelle

Cette antenne offre une couverture directionnelle maximale de 750 mètres (2500 pieds). La connexion à la station de base ne requiert qu'une seule antenne.

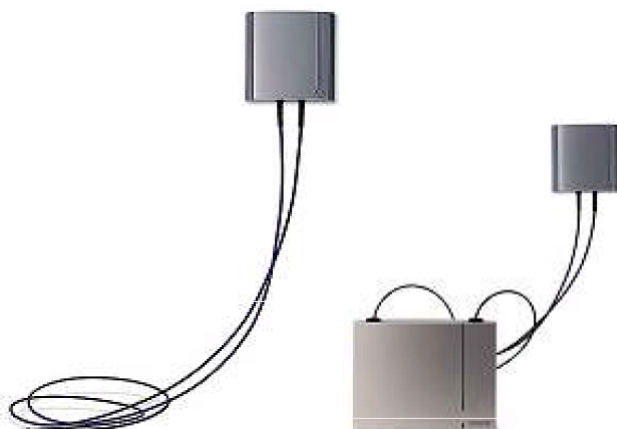

- **Antenne simple directionnelle**

Une paire d'antennes de ce type peut être utilisée pour obtenir une couverture directionnelle maximale de 1000 mètres (3300 pieds). Les antennes doivent être orientées dans la même direction à une distance intermédiaire d'1 mètre (3 pieds). Pour une couverture maximale, l'antenne devrait être élevée entre 4 et 8 mètres (de 13 à 26 pieds) au-dessus de la zone de couverture.



Chapitre 3 : Passerelle numérique IP DECT (IPBL)

La Passerelle IP DECT permet la connexion de stations de base numériques au système DECT. Jusqu'à 16 stations numériques de base peuvent être connectées à une passerelle à l'aide de câbles téléphoniques classiques à 4 fils. La passerelle se connecte à IP Office et aux autres éléments IP du système via un IP LAN.

Bien que la passerelle ne prenne pas en charge les appels téléphoniques si une station de base numérique n'est pas connectée, elle peut être configurée en tant que station de base principale de l'ensemble du système DECT. Elle peut se comporter en tant que station de base principale dans un système mixte contenant des stations de base IP et numériques.



Passerelle IP DECT fournit les fonctions suivantes :

- Jusqu'à 8 unités Passerelle IP DECT sont prises en charge pour chaque instance d'IP Office.
- Jusqu'à 16 stations de base numériques peuvent être connectées à chaque Passerelle IP DECT, pour un maximum de 128 stations de base numériques.
- La synchronisation des stations de base numériques reliées par des câbles UPN (notamment la mesure automatique du délai par câble).
- La synchronisation principale sans fil pour les stations de base IP. Les fonctions de synchronisation principale et de synchronisation de sauvegarde peuvent résider sur la passerelle. Elle ne peut être une synchronisation esclave.
- Itinérance et reprise des appels transparentes, même si une station de base IP est installée sur le même site.
- La Passerelle IP DECT peut se comporter en tant que station de base principale du système DECT. Ceci n'a aucune incidence sur le nombre réel de stations de base autorisées (IP et numériques).
- Configuration et mise à niveau logicielle à distance de la Passerelle IP DECT (via le Web).
- Mise à jour automatique à distance des stations de base connectées à la Passerelle IP DECT.
- Option de configuration pour la réutilisation des répéteurs UPN d'Avaya. Une option de configuration est disponible pour chaque port de la station de base, permettant de désactiver la mesure automatique du délai par câble et de définir manuellement une valeur de délai de câble pour un port donné.

- Alimentation à distance des stations de base numériques à l'aide des ports UPN. La longueur maximale du câble assurant la connexion entre la Passerelle IP DECT et chaque station de base numérique ne doit pas dépasser 1 500 mètres. La longueur et le type de câble utilisés affectent la consommation électrique. Si la capacité totale d'alimentation de la Passerelle IP DECT est dépassée, les autres stations de base numériques doivent être alimentées individuellement.
- L'unité IPBL dispose de huit canaux pour chaque RFP utilisé pour la téléphonie, la messagerie et l'alarme. L'unité IPBL comprend également deux canaux réservés à la messagerie et à l'alarme. Au total, l'unité IPBL dispose de 40 canaux de téléphonie.

Remarque : la Passerelle IP DECT ne prend pas en charge la reprise des appels lorsqu'une station de base numérique utilisée pour un appel est réinitialisée ou débranchée. Cela signifie que les appels manqués sur une station de base numérique ne seront pas transférés sur une autre station de base numérique.

Liens connexes

[Passerelle IP DECT Voyants d'état](#) à la page 24

Passerelle IP DECT Voyants d'état

Liens connexes

[Passerelle numérique IP DECT \(IPBL\)](#) à la page 23

[Voyant d'état de la Passerelle IP DECT](#) à la page 24

[Voyants des ports de la station de base](#) à la page 24

[Voyants des ports LAN](#) à la page 25

Voyant d'état de la Passerelle IP DECT

Ce voyant LED est situé sur le côté gauche du panneau avant de la Passerelle IP DECT.

Diode	Description
Désactivé	Absence d'alimentation.
Vert clignotant lentement	Bouton de réinitialisation enfoncé.
Vert en clignotement rapide	Mise à jour du micrologiciel en cours ou configuration effacée après la réinitialisation.
Vert allumé	OK.
Rouge allumé	Erreur
Orange allumé	Mode TFTP.

Liens connexes

[Passerelle IP DECT Voyants d'état](#) à la page 24

Voyants des ports de la station de base

Chaque port de la station de base est doté d'un voyant sur le côté gauche et d'un voyant sur le côté droit. Ils sont utilisés comme suit :

Voyant de gauche		Voyant de droite	
Diode	Description	Diode	Description
Désactivé	Aucune connexion à la station de base.	Désactivé	Aucun appel en cours.
Activé	Connexion établie et station de base opérationnelle.	Activé	Appels en cours.
Clignotant	Connexion établie, mais station de base non opérationnelle.	Clignotant	Appels maximum en cours.

Liens connexes

[Passerelle IP DECTVoyants d'état](#) à la page 24

Voyants des ports LAN

Chaque port LAN est doté d'un voyant sur le côté gauche et d'un voyant sur le côté droit. Ils sont utilisés comme suit :

Voyant de gauche		Voyant de droite	
Diode	Description	Diode	Description
Désactivé	Aucune connexion ou connexion Ethernet.	Désactivé	Aucune connexion ou connexion 10 Mbit/s.
Activé	Aucune activité réseau.	Activé	Connexion 100 Mbit/s
Clignotant	Activité réseau.	—	—

Liens connexes

[Passerelle IP DECTVoyants d'état](#) à la page 24

Chapitre 4 : Téléphones

DECT R4 prend en charge une gamme de téléphones Avaya de la série 3700.

Liens connexes

[3720](#) à la page 27

[3725](#) à la page 28

[3730](#) à la page 29

[3735](#) à la page 30

[3745](#) à la page 31

[3749](#) à la page 32

[3755](#) à la page 33

[3759](#) à la page 36

[Chargeurs](#) à la page 40

3720

Avaya 3720	Fonctions	
	<ul style="list-style-type: none"> • Téléphone DECT vocal de haute qualité, conforme GAP/CAP. • Accès facilité aux services PBX. • Messagerie vocale et icône de message. • Verrouillage manuel et automatique du clavier. • Répertoire local : 250 entrées. • Répertoire central d'IP Office. 	
	Dimensions	133 x 53 x 24 mm
	Poids	115 g
	Type de batterie	600 mAh, Lithium 3,7 V. Temps de charge 4 heures.
	Temps de conversation	> 16 heures.
	Autonomie en veille	> 160 heures.

- Pour les systèmes installés avec approvisionnement IP Office, la langue utilisée est définie par le système IP Office ou la langue définie pour l'utilisateur.
- Un fichier de langue supplémentaire peut être chargé sur un téléphone.

Liens connexes

[Téléphones](#) à la page 26

3725

Avaya 3725	Fonctions	
	<ul style="list-style-type: none"> • Similaires au 3720 plus : • Outil d'enquête sur site. • Nettoyable, IP 44. • Option : Bluetooth • 19 Langues Tchèque, danois, néerlandais, anglais, finlandais, français, allemand, grec, hongrois, italien, norvégien, polonais, portugais (brésilien), portugais, russe, slovaque, espagnol, suédois et turc. • SMS Longueur des messages : jusqu'à 160 caractères. 30 messages reçus/envoyés. Requiert l'AIWS. 	
	Dimensions	134 x 53 x 26 mm
	Poids	130 g
	Type de batterie	930 mAh, Li-Pol 3,7 V. Temps de charge 4 heures.
	Temps de conversation	> 20 heures (13 h avec l'option Bluetooth)
	Autonomie en veille	> 120 heures.

- Pour les systèmes installés avec approvisionnement IP Office, la langue utilisée est définie par le système IP Office ou la langue définie pour l'utilisateur.
- Un fichier de langue supplémentaire peut être chargé sur un téléphone.

Liens connexes

[Téléphones](#) à la page 26

3730

Avaya 3730	Fonctions	
	<ul style="list-style-type: none"> • Téléphone DECT vocal de haute qualité, conforme GAP/CAP • Accès facilité aux services PBX • Messagerie vocale et icône de message. • Verrouillage manuel et automatique du clavier • Répertoire local : 250 entrées. • Répertoire central d'IP Office. • Liste d'appels avec les 25 derniers appels • Vibreur • Haut-parleur/mains libres • Gestion centralisée et téléchargement de logiciel • Prise casque (3,5 mm). • 19 Langues Tchèque, danois, néerlandais, anglais, finlandais, français, allemand, grec, hongrois, italien, norvégien, polonais, portugais (brésilien), portugais, russe, slovaque, espagnol, suédois et turc. • Écran couleur (1,8", 128 x 160 pixels). 	
	Dimensions	136 x 53 x 21 mm
	Poids	115 g
	Type de batterie	600 mAh, Lithium 3,7 V. Temps de charge de 4 heures.
	Temps de conversation	> 16 heures.
	Autonomie en veille	> 160 heures.

- Pour les systèmes installés avec approvisionnement IP Office, la langue utilisée est définie par le système IP Office ou la langue définie pour l'utilisateur.
- Un fichier de langue supplémentaire peut être chargé sur un téléphone.

Liens connexes

[Téléphones](#) à la page 26

3735

Les téléphones série 3735 sont disponibles en deux versions : une version qui prend en charge les fonctions du bouton d'alarme intégré, et l'autre sans prise en charge du bouton d'alarme.

Avaya 3735	Fonctions	
	Similaires au 3730 plus : <ul style="list-style-type: none"> • Bouton d'alarme • Nettoyable, IP44. • Option : Bluetooth pour le casque • Écran couleur (2", 240 x 320 pixels). • SMS Longueur des messages : jusqu'à 160 caractères. 30 messages reçus/envoyés. Requiert l'AIWS.	
	Dimensions	136 x 53 x 21 mm
	Poids	130 g
	Type de batterie	920 mAh, Li-Pol 3,7 V. Temps de charge de 4 heures.
	Temps de conversation	> 20 heures (13 h avec l'option Bluetooth)
	Temps de veille	> 120 heures.

- Pour les systèmes installés avec approvisionnement IP Office, la langue utilisée est définie par le système IP Office ou la langue définie pour l'utilisateur.
- Un fichier de langue supplémentaire peut être chargé sur un téléphone.

Liens connexes

[Téléphones](#) à la page 26

3745

Avaya 3740	Fonctions		
	<ul style="list-style-type: none"> • Téléphone DECT vocal de haute qualité, conforme GAP/CAP • Accès facilité aux services PBX • Messagerie vocale et icône de message. • Verrouillage manuel et automatique du clavier • Répertoire local : 250 entrées. • Répertoire central d'IP Office. • Liste d'appels avec les 25 derniers appels • Vibreur • Haut-parleur/mains libres (duplex intégral) • Gestion centralisée et téléchargement de logiciel • Prise casque (prise IP65). • 19 Langues Tchèque, danois, néerlandais, anglais, finlandais, français, allemand, grec, hongrois, italien, norvégien, polonais, portugais (brésilien), portugais, russe, slovaque, espagnol, suédois et turc. • Robuste. • Classifié IP65. • Résistance aux écarts de température : de -10 °C à 55 °C. • Écran couleur (128 x 160 pixels). • SMS Longueur des messages : jusqu'à 160 caractères. 30 messages reçus/envoyés. Requiert l'AIWS. • Compatible avec GAP. 		
	<table border="1"> <tr> <td data-bbox="651 1429 879 1473">Dimensions</td> <td data-bbox="879 1429 1447 1473">143 x 59 x 29 mm</td> </tr> </table>	Dimensions	143 x 59 x 29 mm
	Dimensions	143 x 59 x 29 mm	
	<table border="1"> <tr> <td data-bbox="651 1473 879 1518">Poids</td> <td data-bbox="879 1473 1447 1518">180 g</td> </tr> </table>	Poids	180 g
	Poids	180 g	
	<table border="1"> <tr> <td data-bbox="651 1518 879 1592">Type de batterie</td> <td data-bbox="879 1518 1447 1592">920 mAh, Li-Ion 3,7 V. Temps de charge de 4 heures.</td> </tr> </table>	Type de batterie	920 mAh, Li-Ion 3,7 V. Temps de charge de 4 heures.
Type de batterie	920 mAh, Li-Ion 3,7 V. Temps de charge de 4 heures.		
<table border="1"> <tr> <td data-bbox="651 1592 879 1666">Temps de conversation</td> <td data-bbox="879 1592 1447 1666">> 12 heures avec l'option Bluetooth, 10 h sans l'option Bluetooth.</td> </tr> </table>	Temps de conversation	> 12 heures avec l'option Bluetooth, 10 h sans l'option Bluetooth.	
Temps de conversation	> 12 heures avec l'option Bluetooth, 10 h sans l'option Bluetooth.		
<table border="1"> <tr> <td data-bbox="651 1666 879 1736">Autonomie en veille</td> <td data-bbox="879 1666 1447 1736">> 90 heures.</td> </tr> </table>	Autonomie en veille	> 90 heures.	
Autonomie en veille	> 90 heures.		

- Pour les systèmes installés avec approvisionnement IP Office, la langue utilisée est définie par le système IP Office ou la langue définie pour l'utilisateur.
- Un fichier de langue supplémentaire peut être chargé sur un téléphone.

Liens connexes

[Téléphones](#) à la page 26

3749

Avaya 3749	Fonctions	
	<ul style="list-style-type: none"> • Téléphone DECT vocal de haute qualité, conforme GAP/CAP • Accès facilité aux services PBX • Messagerie vocale et icône de message. • Verrouillage manuel et automatique du clavier • Répertoire local : 250 entrées. • Répertoire central d'IP Office. • Liste d'appels avec les 25 derniers appels • Vibreur • Option : Bluetooth • Haut-parleur/mains libres (semi-duplex) • Gestion centralisée et téléchargement de logiciel • Prise casque (prise IP65). • 19 Langues Tchèque, danois, néerlandais, anglais, finlandais, français, allemand, grec, hongrois, italien, norvégien, polonais, portugais (brésilien), portugais, russe, slovaque, espagnol, suédois et turc. • Robuste. • Classifié IP65. • Sécurité intrinsèque. Conforme ATEX/IECEX • Résistance aux écarts de température : de -10 °C à 40 °C. • Écran couleur (128 x 160 pixels). • SMS Longueur des messages : jusqu'à 160 caractères. 30 messages reçus/envoyés. Requiert l'AIWS. • Compatible avec GAP. 	
	Dimensions	143 x 59 x 29 mm
	Poids	180 g
	Type de batterie	920 mAh, Li-Ion 3,7 V. Temps de charge de 4 heures.
	Temps de conversation	> 12 heures avec l'option Bluetooth, 10 h sans l'option Bluetooth.
	Autonomie en veille	> 90 heures.

- En raison des limitations de puissance imposées pour le fonctionnement intrinsèquement sécurisé du combiné, la luminosité de l'écran et le volume du haut-parleur sont réduits. La sonnerie audible et l'alerte par vibration ne peuvent pas être activées simultanément. Un fichier de langue supplémentaire peut être chargé sur un téléphone.

- Pour les systèmes installés avec approvisionnement IP Office, la langue utilisée est définie par le système IP Office ou la langue définie pour l'utilisateur.
- Un fichier de langue supplémentaire peut être chargé sur un téléphone.

Liens connexes

[Téléphones](#) à la page 26

3755

Physique	
Dimensions (L × l × p)	150 × 64 × 23 mm
Poids	175 g (batterie et clip compris)
Matériau	Boîtier : PC/ABS, Clavier : PC, Clip : PA
Couleur	<ul style="list-style-type: none"> • Combiné : gris ou noir • Revêtement : noir (standard), gris acier, turquoise, vert et orange
Affichage	<ul style="list-style-type: none"> • 40 x 50 mm (2,4 pouces), écran TFT • Couleurs multiples à haute résolution, 262 000 couleurs individuelles • LCD 240 x 320 pixels avec rétroéclairage blanc à LED
Clip	À charnière (standard), pivotant ou sans clip
Interface utilisateur	
Indicateur	<ul style="list-style-type: none"> • Voyant multicolore sur le dessus pour une indication visuelle de l'appel ou du message entrant • Le voyant peut également être utilisé pour une indication visuelle du fonctionnement normal
Vibreur	Appel entrant, message entrant ou alarme
Batterie et charge	
Remarque : toutes les durées de batterie sont basées sur des conditions optimales (pas d'itinérance ou de transfert et écran noir).	
Type	Li-ion 3,7 V 920 mAh
Autonomie de conversation	<ul style="list-style-type: none"> • Jusqu'à 18 heures (Bluetooth désactivé et fonctions de localisation désactivées) • Jusqu'à 12 heures (avec utilisation d'un casque Bluetooth et désactivation des fonctions de localisation) • Jusqu'à 16 heures (Bluetooth désactivé et fonctions de localisation activées) • Jusqu'à 10 heures (avec utilisation d'un casque Bluetooth et activation des fonctions de localisation)

Le tableau continue ...

Autonomie en veille	<ul style="list-style-type: none"> • Jusqu'à 120 heures (économiseur d'écran noir activé et fonctions de localisation désactivées) • Jusqu'à 60 heures (économiseur d'écran noir activé et fonctions de localisation activées)
Temps de charge	< 4 h
Connecteurs	
Connecteur multi-usages	Avec USB pour un téléchargement rapide du logiciel, la configuration et le chargement de la batterie
Connecteur du casque	Standard 3,5 mm, à vis 3,5 mm
Audio	
Sonnerie	<ul style="list-style-type: none"> • Niveau sonore maximum : 100 dBA à 10 cm • Réglable en 8 niveaux
Écouteur	Réglable en 8 niveaux de 3 dB chacun
Haut-parleur	Fonction haut-parleur duplex
Codecs vocaux	G.722.2 et G.726
Langues	
Langues des menus et des messages	Allemand, anglais, danois, espagnol, finnois, flamand, français, grec, hongrois, italien, néerlandais, norvégien, polonais, portugais (brésilien), portugais (européen), russe, slovaque, suédois, tchèque et turc + 1 téléchargeable
Annuaire	
Annuaire centralisé	40 caractères maximum dans un nom et 20 chiffres dans un numéro
Annuaire d'entreprise	<ul style="list-style-type: none"> • 24 caractères maximum dans un nom et 24 chiffres dans un numéro (1 numéro par nom) • 1 000 entrées
Annuaire local	<ul style="list-style-type: none"> • Nom à 48 caractères • Numéro professionnel à 24 chiffres • Numéro de téléphone mobile à 24 chiffres • Autre numéro à 24 chiffres • Sonneries attribuables à un contact • 250 entrées
Téléphonie	
Indication	14 sonneries, écran lumineux, vibreur et voyant LED
Répondre à un appel	Pression sur un bouton ou réponse automatique
Capacité de stockage de la liste d'appels	50 appels (reçus, composés et manqués) avec horodatage
Messagerie	
Longueur maximale du message	Jusqu'à 140 caractères depuis le combiné, selon la langue et les paramètres système
Capacité de stockage	30 messages reçus/envoyés (> 20 000 caractères)

Le tableau continue ...

Groupes en mode Multicast par combiné	Le combiné peut être membre de 8 groupes de messagerie différents au maximum.
Codage des caractères du message	<ul style="list-style-type: none"> • SMS standard • Latin-1 • UTF-8
Éléments supplémentaires	
	<ul style="list-style-type: none"> • Audio large bande • Haute qualité audio • Gestion centralisée • Accès facilité aux services PBX • Remplacement facile du combiné • Bouton du casque programmable • Restrictions programmables pour les combinés • Outil d'enquête sur site • Sons personnalisables • Menus personnalisables • Batterie facilement remplaçable • Touche Son désactivé • Bouton Désactiver le micro • Pivotement à 180 degrés des informations sur les messages ou les appels • Listes de messages et d'appels effacées dans le chargeur
Bluetooth	
Radio Bluetooth	ISM 2,4000–2,4835 GHz
Version prise en charge	5.0
Profils pris en charge	Casque et mode mains libres
Radio	
Détection automatique du protocole DECT	Détection et configuration automatiques pour DECT US et EU lors du premier enregistrement
Plage de fréquences	<ul style="list-style-type: none"> • 1 880–1 900 MHz : Europe, Afrique, Moyen-Orient, Australie, Nouvelle-Zélande et certaines régions d'Asie • 1 910 – 1 920 MHz : Brésil • 1 910 – 1 930 MHz : Amérique latine • 1 920 – 1 930 MHz : États-Unis
Modulation	GFSK
Écart des canaux	1,728 MHz
Antenne	2 antennes intégrales pour la diversité des antennes
Sensibilité	-93 dBm

Le tableau continue ...

Puissance moyenne maximale	<ul style="list-style-type: none"> • UE/AL/BR : 10 mW • États-Unis : 4 mW
Environnement	
Température de fonctionnement :	De -10 °C à +55 °C (de +14 °F à +131 °F)
Température de stockage	De -20 °C à +60 °C (de -4 °F à +140 °F)
Humidité relative en service	5 % à 95 % non condensée
Humidité de stockage relative	5 % à 95 % non condensée
Durée de stockage	Au moins 7 ans, en fonction de l'environnement de stockage
Durée de vie	Au moins 7 ans, en fonction des conditions de fonctionnement
Gestion du transport	Aucune exigence particulière pour le transport
Gestion de l'élimination	Le téléphone Avaya Wireless Handset 3735 ne contient pas de matériaux toxiques et coûteux. Ne jetez pas l'appareil dans les ordures ménagères non triées. Utilisez des points d'utilisation désignés pour l'élimination des déchets électroniques.

Liens connexes

[Téléphones](#) à la page 26

3759

Physique	
Dimensions (L × l × p)	150 × 64 × 23 mm
Poids	175 g (batterie et clip compris)
Matériau	Boîtier : PC/ABS, Clavier : PC, Clip : PA
Couleur	<ul style="list-style-type: none"> • Combiné : gris ou noir • Revêtement : noir (standard), gris acier, turquoise, vert et orange
Affichage	<ul style="list-style-type: none"> • 40 x 50 mm (2,4 pouces), écran TFT • Couleurs multiples à haute résolution, 262 000 couleurs individuelles • LCD 240 x 320 pixels avec rétroéclairage blanc à LED
Clip	À charnière (standard), pivotant ou sans clip
Interface utilisateur	
Indicateur	<ul style="list-style-type: none"> • Voyant multicolore sur le dessus pour une indication visuelle de l'appel ou du message entrant • Le voyant peut également être utilisé pour une indication visuelle du fonctionnement normal
Vibreur	Appel entrant, message entrant ou alarme

Le tableau continue ...

Batterie et charge	
Remarque : toutes les durées de batterie sont basées sur des conditions optimales (pas d'itinérance ou de transfert et écran noir).	
Type	Li-ion 3,7 V 920 mAh
Autonomie de conversation	<ul style="list-style-type: none"> • Jusqu'à 16 heures (Bluetooth désactivé et fonctions de localisation activées) • Jusqu'à 18 heures (Bluetooth désactivé et fonctions de localisation désactivées) • Jusqu'à 10 heures (avec utilisation d'un casque Bluetooth et activation des fonctions de localisation) • Jusqu'à 12 heures (avec utilisation d'un casque Bluetooth et désactivation des fonctions de localisation)
Autonomie en veille	<ul style="list-style-type: none"> • Jusqu'à 120 heures (économiseur d'écran noir activé ou fonctions de localisation désactivées) • Jusqu'à 60 heures (économiseur d'écran noir activé ou fonctions de localisation activées)
Temps de charge	Environ 3 heures dans un support de chargement CR3 et un chargeur de bureau DC3
Connecteurs	
Connecteur multi-usages	Avec USB pour un téléchargement rapide du logiciel, la configuration et le chargement de la batterie
Connecteur du casque	Standard 3,5 mm, à vis 3,5 mm
Audio	
Sonnerie	<ul style="list-style-type: none"> • Niveau sonore maximum : 90 dBA à 10 cm • Réglable en 8 niveaux
Écouteur	Réglable en 8 niveaux de 3 dB chacun
Haut-parleur	Fonction haut-parleur duplex
Codecs vocaux	G.722.2 et G.726
Langues	
Langues des menus et des messages	Allemand, anglais, danois, espagnol, finnois, flamand, français, grec, hongrois, italien, néerlandais, norvégien, polonais, portugais (brésilien), portugais (européen), russe, slovaque, suédois, tchèque et turc + 1 téléchargeable
Annuaire	
Annuaire centralisé	40 caractères maximum dans un nom et 20 chiffres dans un numéro
Annuaire d'entreprise	<ul style="list-style-type: none"> • 24 caractères maximum dans un nom et 24 chiffres dans un numéro (1 numéro par nom) • 1 000 entrées

Le tableau continue ...

Annuaire local	<ul style="list-style-type: none"> • Nom à 48 caractères • Numéro professionnel à 24 chiffres • Numéro de téléphone mobile à 24 chiffres • Autre numéro à 24 chiffres • Sonneries attribuables à un contact • 250 entrées
Téléphonie	
Indication	14 sonneries, écran lumineux, vibreur et voyant LED
Répondre à un appel	Pression sur un bouton ou réponse automatique
Capacité de stockage de la liste d'appels	50 appels (reçus, composés et manqués) avec horodatage
Messagerie	
Longueur maximale du message	Jusqu'à 140 caractères depuis le combiné, selon la langue et le système paramètres
Capacité de stockage	30 messages reçus/envoyés (> 20 000 caractères)
Groupes en mode Multicast par combiné	Le combiné peut être membre de 8 groupes de messagerie différents au maximum.
Codage des caractères du message	<ul style="list-style-type: none"> • SMS standard • Latin-1 • UTF-8
Éléments supplémentaires	
	<ul style="list-style-type: none"> • Audio large bande • Haute qualité audio • Gestion centralisée • Accès facilité aux services PBX • Remplacement facile du combiné • Bouton du casque programmable • Restrictions programmables pour les combinés • Outil d'enquête sur site • Pivotement à 180 degrés des informations sur les messages ou les appels • Sons personnalisables • Menus personnalisables • Batterie facilement remplaçable • Touche Son désactivé ou bouton Désactiver le micro • Pivotement à 180 degrés des informations sur les messages ou les appels • Listes de messages et d'appels effacées dans le chargeur
Bluetooth	
Radio Bluetooth	ISM 2,4000–2,4835 GHz

Le tableau continue ...

Version prise en charge	5.0
Profils pris en charge	Casque et mode mains libres
Protocole de balise BLE	iBeacon
Radio	
Détection automatique du protocole DECT	Détection et configuration automatiques pour DECT US et EU lors du premier enregistrement
Plage de fréquences	<ul style="list-style-type: none"> • 1 880–1 900 MHz : Europe, Afrique, Moyen-Orient, Australie, Nouvelle-Zélande et certaines régions d'Asie • 1 910 – 1 920 MHz : Brésil • 1 910 – 1 930 MHz : Amérique latine • 1 920 – 1 930 MHz : États-Unis
Modulation	GFSK
Écart des canaux	1,728 MHz
Antenne	2 antennes intégrales pour la diversité des antennes
Sensibilité	-93 dBm
Puissance moyenne maximale	<ul style="list-style-type: none"> • UE/AL/BR : 10 mW • États-Unis : 4 mW
Environnement	
Température de fonctionnement :	De -10 °C à +55 °C (de +14 °F à +131 °F)
Température de stockage	De -20 °C à +60 °C (de -4 °F à +140 °F)
Humidité relative en service	5 % à 95 % non condensée
Humidité de stockage relative	5 % à 95 % non condensée
Durée de stockage	Au moins 7 ans, en fonction de l'environnement de stockage
Durée de vie	Au moins 7 ans, en fonction des conditions de fonctionnement
Gestion du transport	Aucune exigence particulière pour le transport
Gestion de l'élimination	Le téléphone Avaya Wireless Handset 3759 ne contient pas de matériaux toxiques et coûteux. Ne jetez pas l'appareil dans les ordures ménagères non triées. Utilisez des points d'utilisation désignés pour l'élimination des déchets électroniques.

Liens connexes

[Téléphones](#) à la page 26

Chargeurs

Divers types de chargeurs sont disponibles pour les téléphones de la série 3700. Veuillez noter que les chargeurs ne sont pas nécessairement interchangeables entre les différents modèles de téléphone.

- **Chargeurs standards**

Chargeur simple uniquement réservé au chargement d'un seul téléphone.



- **Chargeurs avancés**

Chargeurs pour un seul téléphone doté d'une prise USB et LAN. Ces prises permettent d'accéder au téléphone, lorsque celui-ci est placé sur le chargeur, via l'application Device Manager (accès par navigateur via l'unité AIWS et le port LAN du chargeur, ou accès par l'application WinPDM PC via le port USB).

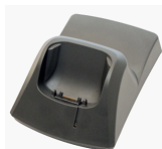

- **Multi-chargeur**

Chargeurs avancés pour 6 téléphones.



- **Chargeurs de batterie**

Permettent le chargement d'un maximum de 6 batteries indépendantes des téléphones.



Liens connexes

[Téléphones](#) à la page 26

Chapitre 5 : Avaya In-Building Wireless Server

L'unité AIWS (*Avaya In-Building Wireless Server*) prend en charge plusieurs fonctions :

- Elle permet l'envoi de SMS entre les combinés.
- Elle permet également les mises à niveau du logiciel des combinés et leur configuration. Sans unité AIWS, les combinés peuvent uniquement être mis à niveau et configurés lorsqu'ils sont placés sur un chargeur avancé ou un multichargeur.
- Pour la version 5 d'IP Office, l'AIWS assure l'intégration du répertoire entre IP Office et le système DECT R4.
 - Pour ce faire, les paramètres de sécurité d'IP Office doivent autoriser la fonction **Lire le répertoire TFTP (Interfaces non sécurisées)**.
 - Sur les serveurs IP Office basés sur Linux, les **Solution > ≡ > Affichage de la plateforme > Paramètres > Système > Paramètres du pare-feu** doivent autoriser l'accès à l'aide du port 69.
- Pour les versions 6 et ultérieures d'IP Office, la station de base principale effectue l'intégration du répertoire lorsqu'une unité AIWS n'est pas présente. Cependant, si la messagerie SMS est requise, l'unité AIWS est utilisée pour les deux fonctions.

L'unité est gérée à l'aide d'un navigateur Web et requiert une adresse IP fixe.

IP Office 8.0 prend en charge l'AIWS2. L'AIWS2 est le serveur d'applications pour le système DECT R4 qui a remplacé le modèle AIWS1.

Liens connexes

[AIWS1](#) à la page 41

[Voyant d'état de l'AIWS1](#) à la page 43

[AIWS2](#) à la page 44

AIWS1

Dans cette version d'IP Office, le modèle AIWS a été remplacé par l'AIWS2.



- Montage mural.
- Dimensions : 275x130x60 mm, 550 g.
- Fourni avec bloc et cordons d'alimentation.
- Jusqu'à 120 combinés.

Plusieurs variantes du serveur sont disponibles. Aucune mise à niveau n'est disponible entre ces variantes.

Fonction/Variante AIWS2	De base	Standard	Entreprise	OAP
Fonction/Variante AIWS2	De base	Standard	Entreprise	OAP
Annu. centralisé	Oui	—	Oui	Oui
Accès au répertoire d'entreprise	Oui <i>(TFTP uniquement)</i>	Oui <i>(TFTP et LDAP)</i>	—	—
Prise en charge de SMS	Oui	Oui	Oui	Oui
Messagerie web de base	Oui	Oui	Oui	Oui
Messagerie web Netpage	—	Oui	—	—
Téléchargement du logiciel du combiné sur liaison radio	—	Oui	Oui	—
Téléchargement de la configuration du combiné sur liaison radio	Oui	Oui	Oui	—
Téléchargement du logiciel du combiné par chargeur avancé/multi-chargeur	—	Oui	Oui	—

Le tableau continue ...

Fonction/Variante AIWS2	De base	Standard	Entreprise	OAP
Téléchargement de la configuration du combiné par chargeur avancé/multi-chargeur	—	Oui	Oui	—
Carte SIM virtuelle	—	Oui	Oui	—
AIWS comme convertisseur de protocole	—	—	—	Oui

Liens connexes

[Avaya In-Building Wireless Server](#) à la page 41

Voyant d'état de l'AIWS1

Couleur	État	Description
Vert	Sur le serveur	En cours
	Sur le serveur	Mode de configuration sécurité intégrée ou réseau
Orange	Clignotant (allumé/éteint 1 seconde)	Mode installation de l'image
	Clignotement rapide (allumé/éteint 100 ms)	Démarrer
	Clignotement intermittent (allumé 100 ms/éteint 1 seconde)	Redémarrer
	Clignotement lent (allumé 2 secondes/éteint 3 secondes)	Arrêté (redémarrage automatique après 10 minutes)
	Clignotement (allumé 5 secondes/éteint 100 ms)	Pas de licence
	Sur le serveur	Basse tension
Rouge	Clignotement intermittent (allumé 100 ms/éteint 1 seconde)	Erreur de licence
	Clignotant (allumé/éteint 1 seconde)	Réinitialisation Watchdog
	Clignotement lent (allumé 2 secondes/éteint 3 secondes)	Arrêter
	Clignotement très lent (allumé 3 secondes/éteint 3 secondes)	Erreur mémoire
	Clignotement (allumé 5 secondes/éteint 100 ms)	Erreur réseau/erreur clé module.
	Sur le serveur	Basse tension

Liens connexes

[Avaya In-Building Wireless Server](#) à la page 41

AIWS2

IP Office 8.0, prend en charge l'AIWS2. L'AIWS2 est un serveur d'applications pour le système. Il peut exécuter des services tels que la messagerie SMS, l'annuaire centralisé et l'accès au répertoire d'entreprise. Il prend en charge la gestion centralisée des périphériques, y compris les mises à niveau sur liaison radio du micrologiciel et de la configuration.

L'AIWS2 a remplacé l'AIWS1.



- L'unité est fournie avec des supports de fixation murale. Divers autres kits de montage sont disponibles.
- Alimentation comprise : l'AIWS est fourni avec plusieurs câbles d'alimentation qui conviennent dans la plupart des pays.
- Pour l'installation et la maintenance, ce serveur est administré par un PC utilisant Windows Internet Explorer (7.0 ou version ultérieure) et Java Runtime Environment de Sun.

Plusieurs variantes du serveur sont disponibles. Aucune mise à niveau n'est disponible entre ces variantes.

Fonction/Variante AIWS2	Elémentaire	Elémentaire+	Standard	OAP
Serveur NTP	Oui	Oui	Oui	Oui
Annuaire centralisé	Oui	Oui	Oui	Oui

Le tableau continue ...

Fonction/Variante AIWS2	Elémentaire	Elémentaire+	Standard	OAP
Accès au répertoire d'entreprise (via TFTP à partir d'IP Office)	Oui	Oui	Oui	—
Prise en charge de SMS	Oui	Oui	Oui	Oui
Messagerie web de base	Oui	Oui	Oui	Oui
Messagerie web Netpage	—	Oui[1]	Oui	—
Téléchargement du logiciel du combiné sur liaison radio	—	Oui[1]	Oui[2]	—
Téléchargement de la configuration du combiné sur liaison radio	—	Oui[1]	Oui[2]	—
Téléchargement du logiciel du combiné par chargeur avancé/multi-chargeur	—	Oui[1]	Oui[2]	—
Téléchargement de la configuration du combiné par chargeur avancé/multi-chargeur	—	Oui[1]	Oui[2]	—
Carte SIM virtuelle	—	Oui[1]	Oui[2]	—
AIWS comme convertisseur de protocole	—	—	—	Oui

1. Jusqu'à 32 combinés.
2. Jusqu'à 120 combinés.

Liens connexes

[Avaya In-Building Wireless Server](#) à la page 41

[Panneau avant](#) à la page 46

[Panneau arrière](#) à la page 46

[Voyant d'état](#) à la page 47

[Voyant d'alimentation](#) à la page 47

[Voyant de mode](#) à la page 47

Panneau avant



1. Voyant d'alimentation

Indique l'état de l'alimentation de l'unité. Voir la section [Voyant d'état](#) à la page 47.

2. Voyant d'état

Indique l'état de l'unité.

3. Commutateur et voyant de mode

Si vous appuyez deux fois sur ce commutateur, l'unité passe en mode stockage de masse. L'unité revient automatiquement en mode de fonctionnement normal au bout de 10 minutes. Le voyant du commutateur clignote lorsque le mode stockage de masse est activé. Le mode stockage de masse permet à un PC Windows de télécharger les pilotes adaptés pour la connexion par câble USB au port de gestion.

4. Commutateur de redémarrage

5. Emplacement pour carte SD

Non utilisé pour le fonctionnement d'IP Office.

6. Ports USB

Non utilisé pour le fonctionnement d'IP Office.

7. Port de gestion

Ce port permet d'établir une connexion USB à un PC afin de configurer l'unité. Pour installer les pilotes nécessaires à la connexion, l'unité doit être placée en mode stockage de masse à l'aide du commutateur de mode (voir ci-dessus). L'adresse suivante est utilisée pour ce port : 192.5.36.229

Liens connexes

[AIWS2](#) à la page 44

Panneau arrière



1. LAN 1

Ce port LAN doit être utilisé pour la connexion au réseau local (LAN) auquel sont connectés le système DECT et IP Office.

2. LAN 2

Non utilisé.

3. Connecteurs d'alimentation

L'unité prend en charge plusieurs méthodes d'alimentation. Si vous utilisez le port C10, plusieurs câbles d'alimentation sont fournis avec l'unité.

Liens connexes

[AIWS2](#) à la page 44

Voyant d'état

Couleur	État	Description
Bleu	Sur le serveur	OK. AIWS opérationnelle.
	Clignotement rapide	Démarrage ou arrêt en cours.
Rouge	Clignotement rapide	Erreur ou panne.
	Clignotement lent	Avertissement
Jaune	Double clignotement	En attente de démarrage automatique.

Liens connexes

[AIWS2](#) à la page 44

Voyant d'alimentation

Couleur	État	Description
Bleu	Sur le serveur	L'alimentation fonctionne correctement.
Rouge	Clignotement rapide	Arrêt en cours en raison d'une condition de sous-tension.
	Clignotement lent	Tension basse.

Liens connexes

[AIWS2](#) à la page 44

Voyant de mode

Ce voyant est intégré au bouton Mode situé à l'avant de l'unité.

Couleur	État	Description
Bleu	Clignotement lent	Mode stockage de masse.

Liens connexes

[AIWS2](#) à la page 44

Partie 2 : Etude du site

Chapitre 6 : Enquête sur site et planification

Il est difficile pour Avaya de fournir des recommandations précises pour une enquête sur site car chaque site est différent. Cependant, une enquête sur site est une condition préalable à l'installation dans tous les cas. Le positionnement correct et efficace des stations de base empêche les problèmes et optimise la couverture. Dans un système DECT, la plupart des problèmes sont liés au nombre et au positionnement des stations de base.

Le principal objectif est de garantir :

- la couverture par la station de base de toutes les zones où l'utilisation de téléphones DECT est prévue ;
- un nombre suffisant de stations de base afin de couvrir chaque zone en fonction du nombre d'utilisateurs simultanés prévus (jusqu'à 8 par station de base) ;
- un chevauchement de couverture suffisant entre stations de base permettant la reprise d'appel lorsque les utilisateurs des téléphones DECT sont en déplacement ;
- la synchronisation de chaque station de base avec plus d'une station supplémentaire, dans la mesure du possible.

Liens connexes

[Facteurs à considérer](#) à la page 49

[Force du signal de la station de base](#) à la page 51

[Transfert vers un autre téléphone](#) à la page 52

[Synchronisation de la station de base](#) à la page 52

[Scénario avancé : emplacements individuels](#) à la page 53

[Réalisation d'une enquête](#) à la page 54

Facteurs à considérer

Dans des conditions idéales, sans aucun obstacle, la portée maximale entre un téléphone et une station de base standard peut être de 600 mètres. Cependant, dans des conditions réelles, lorsque des obstacles réduisent la force des signaux et lorsque les signaux réfléchis transmettent de plus en plus d'erreurs, la portée est davantage de l'ordre de 30 mètres en intérieur et de 300 mètres en extérieur.

En pratique, la couverture de la station de base n'est définie par aucune règle ni garantie. Trop de facteurs uniques à chaque site affectent la qualité de la couverture. Voici un guide des facteurs qui peuvent affecter la couverture et qu'il convient de prendre en compte et de rechercher lors d'une enquête sur site.

Type	Facteurs potentiels
Causes évidentes des problèmes de signaux	<ul style="list-style-type: none"> • Surfaces métalliques • Épaisseur de béton supérieure à 1 mètre
Veillez tenir compte des éléments suivants	<ul style="list-style-type: none"> • Fenêtres dotées d'un film réfléchissant ou en verre spécialisé. Elles augmentent la réflexion des signaux et réduisent leur transfert. • Les grillages métalliques et grilles dont les mailles sont inférieures à 4 cm (1,5 pouces). Elles bloquent les signaux de la même façon qu'une feuille métallique pleine. • Portes coupe-feu Elles bloquent les signaux. Dans les bâtiments à plusieurs occupants tels que les hôtels, la quantité importante de portes coupe-feu peut présenter un problème. • Cages d'escalier Dans les immeubles de bureaux modernes, les cages d'escalier sont souvent pourvues de supports en béton, de portes coupe-feu et de matériaux de sol intermédiaires posant un problème particulier. • Pièces filtrées Cas des bureaux de production TV, vidéo et radio mais également des centres informatiques. • Sites vides Ne pas effectuer d'enquête sur un site inoccupé. Les résultats des enquêtes différeront de ceux effectués une fois que l'entreprise aura emménagé. De même, les tests doivent être réalisés pendant les heures ouvrées normales afin d'évaluer les zones de fréquentation et les effets de l'équipement utilisé et déplacé.
À considérer	<ul style="list-style-type: none"> • Direction du signal Le signal d'une station de base ne se propage pas de manière régulière dans toutes les directions. De manière générale, le signal se transmet plus fortement sur un plan horizontal. Cependant, la capacité d'une station de base à desservir les appelants situés aux étages supérieurs ou inférieurs ne doit pas être négligée. Ceci peut permettre d'étendre la couverture aux zones non fréquemment utilisées ne méritant pas une station de base locale dédiée. • Autres signaux radio La capacité à recevoir des signaux radio de diffusion normale dans une zone ne signifie pas nécessairement que les signaux DECT seront reçus et inversement. • Multi-chargeurs Un multi-chargeur (6 téléphones) crée immédiatement une zone où une station de base unique (8 appels) atteindrait presque sa capacité maximale. Tentez de fournir une prise en charge croisée des stations de base dans les zones où se situent les multi-chargeurs.

Liens connexes

[Enquête sur site et planification](#) à la page 49

Force du signal de la station de base

Le schéma ci-dessous indique les mesures générales permettant d'assurer la couverture entre une station de base et un téléphone DECT.

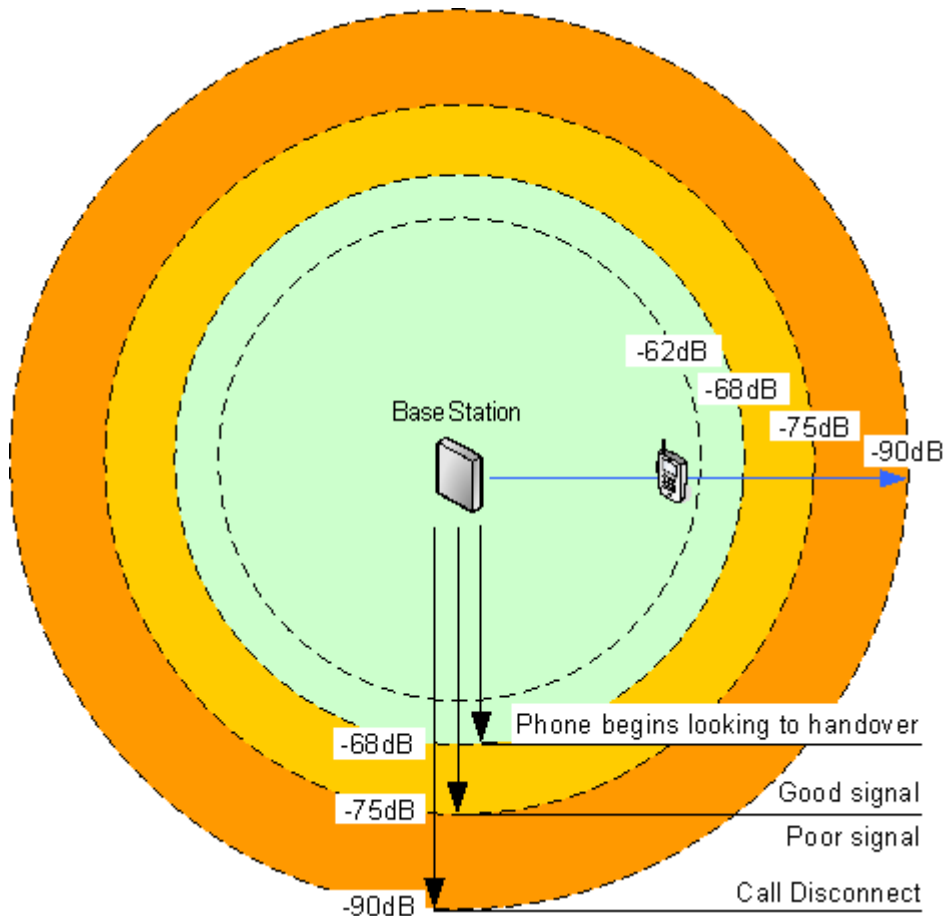

Signal	Description
-40 dB	Signal fort typique d'un positionnement du téléphone proche de la station de base.
-62 dB	Force de signal minimale permettant à une station de base d'accepter le transfert d'un téléphone depuis une autre station de base.
-68 dB	Force de signal en dessous de laquelle le téléphone commencera à rechercher une station de base pour s'y transférer.
-75 dB	Force de signal à laquelle l'augmentation du taux d'erreur commence à affecter la conversation.
-90 dB	Force de signal entraînant la déconnexion probable des appels. Cette valeur définit également la limite de la synchronisation d'une station de base avec une autre.

Bien que cette section traite principalement de la mesure de la force du signal, la signalisation DECT utilise plusieurs méthodes afin de contourner un signal faible. Le taux d'erreur est un autre facteur clé affectant la signalisation. Si l'augmentation du taux d'erreur est souvent liée à une diminution de la force du signal, dans certains cas, un taux d'erreur plus élevé que prévu peut survenir.

Liens connexes

[Enquête sur site et planification](#) à la page 49

Transfert vers un autre téléphone

Lorsqu'un téléphone est connecté à un appel via une certaine station de base, la connexion sera normalement maintenue avec cette station de base même si le téléphone est déplacé dans une zone où le signal d'une autre station de base est plus fort. Cependant, lorsque le signal transmis vers le téléphone diminue en dessous de -68 dB, le téléphone commencera à rechercher une autre station de base dont le signal est meilleur et sur laquelle il pourra être transféré (ceci est souvent désigné par le terme « itinérance »). Si le signal de l'autre station de base est de -62 dB ou plus, le téléphone sera transféré sur cette station de base si elle dispose des capacités disponibles.

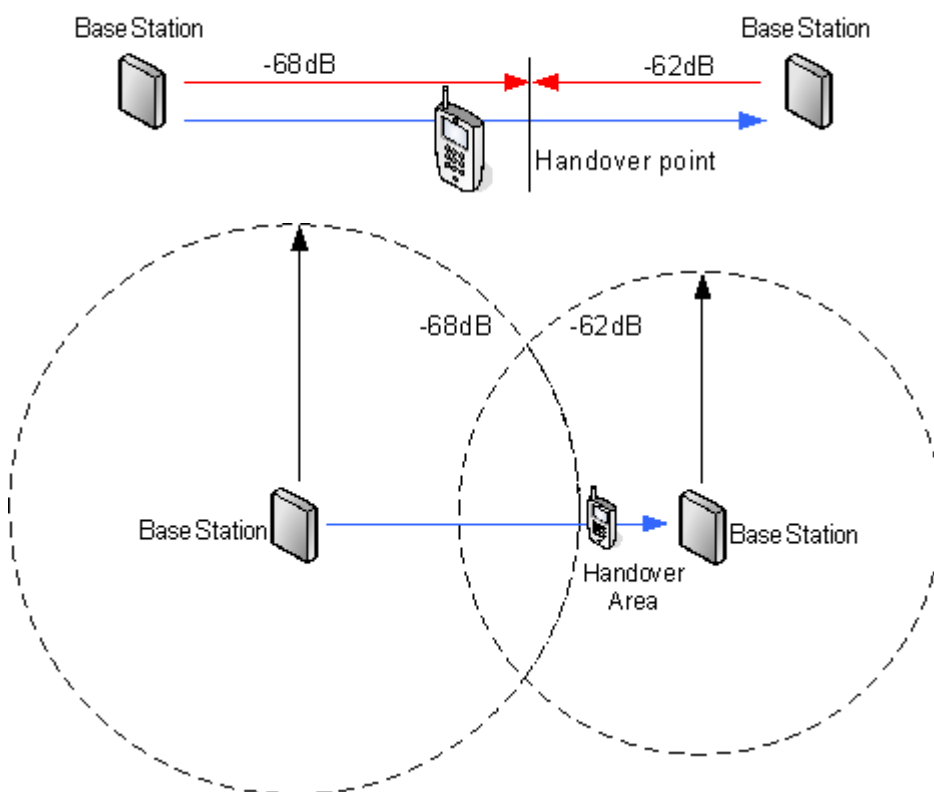

Liens connexes

[Enquête sur site et planification](#) à la page 49

Synchronisation de la station de base

Les stations de base du système DECT R4 doivent être synchronisées. Ceci peut être effectué avec un signal minimal de 90 dB entre stations de base.

L'une des stations de base est désignée en tant que « station principale de synchronisation radio ». Il s'agit généralement de la station de base principale. Chacune des autres stations de base peut se synchroniser directement avec cette station ou indirectement via la chaîne de synchronisation. Cependant, il est préférable que le nombre de « sauts » de synchronisation entre n'importe quelle station de base et la station de base principale soit aussi faible que possible. Pour cela, il est recommandé que la station principale de synchronisation radio soit placée au centre de l'ensemble des stations de base.

Dans la mesure du possible, chaque station de base doit être placée dans le champ de synchronisation de plusieurs stations de base, ce qui permet à ces dernières de maintenir la synchronisation en cas de panne ou de mise hors tension d'une station à des fins de maintenance. Lorsqu'il a lieu dans le champ de synchronisation de plusieurs stations de base, le processus de synchronisation via la distance la plus courte vers la station principale de synchronisation est automatique.

Pour plus d'informations, reportez-vous à la section [Configuration de la fonction Sync radio](#) à la page 88.

Liens connexes

[Enquête sur site et planification](#) à la page 49

Scénario avancé : emplacements individuels

Dans la plupart des cas, la station de base principale (standard ou compact) est également utilisée en tant que station principale de synchronisation pour toutes les autres stations de base esclaves et ce manuel traite précisément de ce scénario. Cependant, dans les cas où les stations de base se trouvent dans des emplacements individuels n'étant pas situés dans leur champ de synchronisation, il est possible d'assigner une station principale de synchronisation pour chaque emplacement. Pour cela, aucun chevauchement (< 90 dB) ne doit exister entre les groupes de stations de base individuels. Tout chevauchement pourrait entraîner des pertes fréquentes de synchronisation.

Vous pouvez définir des emplacements individuels et configurer la synchronisation de chacun de ces emplacements à l'aide des paramètres de l'onglet **DECT | Sync radio** de chaque station de base. Définissez l'option **Région de synchronisation** sur la même valeur pour toutes les stations de base figurant dans un emplacement, et sur une valeur différente pour chaque emplacement. Vous pouvez également utiliser le menu déroulant **Mode sync** pour configurer l'une des stations de base dans chaque emplacement en tant que station de base **principale**.

* Remarque :

Dans les déploiements des systèmes mixtes à l'aide de stations de base IP et de passerelles IP-DECT, les passerelles IP-DECT doivent être connectées physiquement pour la synchronisation radio. Lors de la configuration d'une passerelle IP-DECT en tant que station principale de synchronisation radio, utilisez la région de synchronisation 0. Toutes les autres stations de base doivent être configurées en tant que stations esclaves. Les systèmes dotés d'un IPBS dans les régions de synchronisation uniquement pourvues d'un IPBS doivent utiliser une région de synchronisation autre que 0 et doivent être configurés avec au moins une station de synchronisation principale dotée des IPBS restant configurés en tant qu'esclaves.

Liens connexes

[Enquête sur site et planification](#) à la page 49

[Configuration de la station de base principale](#) à la page 72

[Configuration de la fonction Sync radio dans des emplacements distincts](#) à la page 90

[Configuration de la fonction Sync radio](#) à la page 230

[Configuration de la fonction Sync radio dans des emplacements distincts](#) à la page 90

Réalisation d'une enquête

- Pour réaliser une enquête, vous aurez besoin des informations suivantes :

- **Disposition du bâtiment**

Les plans exacts du bâtiment sont une aide essentielle à l'enquête sur site et à l'analyse ultérieure des pannes. Veillez à disposer d'un plan exact des lieux du client, y compris des emplacements des prises de courant et des points de connexion réseau.

- **La zone de couverture requise**

Les zones des plans du client censées être couvertes. La couverture doit-elle s'appliquer à l'extérieur du bâtiment ou à des locaux annexes.

- **Le nombre d'utilisateurs simultanés pour les différentes zones**

Chaque station de base peut prendre en charge jusqu'à 8 appels simultanés (4 pour une Station de base Compact).

- Réalisez l'enquête pendant les heures normales de bureau. Le déplacement d'éléments mécaniques volumineux tels que les ascenseurs et les portes à volets articulés seront ainsi observables pendant l'enquête.
- Veillez à bien lire cette documentation et à comprendre les conditions du transfert de téléphone et de la synchronisation de la station de base.
- Pendant le déroulement de l'enquête, notez si des points de connexion réseau supplémentaires seront requis et vérifiez les prises électriques principales. Considérez l'utilisation du Power over Ethernet, si possible, afin de simplifier l'installation de la station de base.

Liens connexes

[Enquête sur site et planification](#) à la page 49

[Mode Enquête sur site](#) à la page 54

Mode Enquête sur site

À propos de cette tâche

La méthode suivante est utilisée pour placer un téléphone abonné en mode Enquête sur site.

Procédure

1. Accédez au menu **Heure d'appel (Menu | Appels | Heure d'appel)**.
2. Activez le menu **Admin** en appuyant sur ► * ◀◀ * ◀.

3. Dans le menu **Admin**, sélectionnez **Info DECT**.
4. Sélectionnez **Lien**. Le téléphone affichera les informations relatives à la station de base.



- **C7 S10**

Il s'agit du support du signal DECT et de son emplacement.

- **SS**

Il s'agit de la force du signal. Il s'agit de la valeur principale qui devrait être enregistrée et obtenue pendant la réalisation de l'enquête.

Signal	Description
-40 dB	Signal fort typique d'un positionnement du téléphone proche de la station de base.
-62 dB	Force de signal minimale permettant à une station de base d'accepter le transfert d'un téléphone depuis une autre station de base.
-68 dB	Force de signal en dessous de laquelle le téléphone commencera à rechercher une station de base pour s'y transférer.
-75 dB	Force de signal à laquelle l'augmentation du taux d'erreur commence à affecter la conversation.
-90 dB	Force de signal entraînant la déconnexion probable des appels. Cette valeur définit également la limite de la synchronisation d'une station de base avec une autre.

- **Taux d'erreur / taux d'erreur Q2**

Il s'agit des trames d'erreur (corrompues) par seconde sur les signaux depuis et vers la station de base.

- **PARI**

Le code PARI du système DECT.

- **Bear :**

Il s'agit de la puissance de sortie actuelle du téléphone.

- **Pwr** = raccrochage
- **LU** = décrochage, puissance faible
- **US** = décrochage, puissance normale
- **EU** = décrochage, puissance élevée

Liens connexes

[Réalisation d'une enquête](#) à la page 54

Partie 3 : Installation avec approvisionnement

Chapitre 7 : Installation avec approvisionnement

L'installation avec approvisionnement est la méthode recommandée pour une installation simplifiée et la prise en charge des fonctions des combinés. Utilisez l'installation avec approvisionnement pour tous les déploiements de systèmes uniquement composés de téléphones Avaya de la série 3700.

- **Quand utiliser l'approvisionnement IP Office**

L'approvisionnement IP Office simplifie l'installation et la maintenance et offre aux téléphones de la série 3700 des fonctions IP Office spécifiques supplémentaires (voir [Fonctions utilisateur d'IP Office](#) à la page 144). Avaya recommande cette méthode d'installation pour les nouvelles installations à chaque fois que cela est possible.

- L'installation avec approvisionnement en mode préconfiguré ou auto-créeur devrait uniquement être utilisée avec les téléphones de la série 3700.
- L'installation avec approvisionnement en mode préconfiguré devrait être utilisée dans les cas où les téléphones de la série 3700 sont utilisés avec d'autres téléphones DECT.
- L'installation avec approvisionnement ne devrait pas être utilisée pour les installations ne comprenant pas les téléphones de la série 3700. Pour plus d'informations sur les installations ne comprenant pas les téléphones de la série 3700, voir la section [Installation sans approvisionnement](#) à la page 204.

Pour de plus amples informations, consultez les sections suivantes.

1. [Décompression du logiciel DECT](#) à la page 60.
2. [Configuration d'IP Office](#) à la page 62.
3. [Configuration de la station de base principale](#) à la page 72.
4. [Configuration des stations de base esclaves](#) à la page 92.
5. [Montage des stations de base](#) à la page 101.
6. [Abonnement des téléphones](#) à la page 104.

 **Remarque :**

Le processus d'installation et les captures d'écran présents dans le document sont uniquement utilisés à titre d'exemple. D'autres méthodes peuvent être utilisées et l'ordre des périphériques installés peut être différent lorsque vous commencez à maîtriser le processus d'installation. Par exemple, l'installation de toutes les stations de base esclaves avant celle de la station principale.

Liens connexes

[Spécifications relatives à l'installation d'IP Office](#) à la page 58

[Spécifications relatives à l'installation de la station de base IP](#) à la page 58

[Spécifications relatives à l'abonnement de téléphones](#) à la page 59

[Décompression du logiciel DECT](#) à la page 60

[Gestion du dispositif](#) à la page 61

Spécifications relatives à l'installation d'IP Office

- Il est présumé que vous maîtrisez l'installation et la configuration des systèmes IP Office.

Informations

- Nom d'utilisateur du service et mot de passe pour accéder à la configuration IP Office.
- Nom d'utilisateur du service et mot de passe pour accéder aux paramètres de sécurité IP Office.
- Adresse IP d'IP Office.
- Licences des extrémités IP Avaya.

Accessoires

- DVD du logiciel IP Office ou image du logiciel administrateur IP Office.

Outils

- PC de programmation avec l'application IP Office Manager installée. Vous devez disposer des droits d'administrateur de ce PC pour changer les paramètres relatifs à son adresse IP à moins qu'il ne s'agisse d'un client DHCP.
- Logiciel d'extraction de fichiers compressés.

Liens connexes

[Installation avec approvisionnement](#) à la page 57

[Installation sans approvisionnement](#) à la page 204

Spécifications relatives à l'installation de la station de base IP

Informations

- DECT R4SARI.
- Adresses IP des stations de base.
- Plans détaillés issus de l'enquête sur site indiquant les emplacements prévus des stations de base, les prises LAN et les prises d'alimentation secteur si nécessaire.

Pièces requises

- Station de base

Elle comprend :

- la station de base ;
- deux vis de 3,5 mm et deux chevilles de 6 mm adaptées au montage sur un mur solide (brique ou similaire) ;

- un câble LAN d'1,2 mètre (4 pieds). En cas de remplacement par un câble plus long, le câble de remplacement devrait être un câble LAN Ethernet CAT5.

! Important :

Pour IP Office version 10.0 et supérieures, les stations de base IPBS1 ne sont prises en charge que comme stations radio de base esclaves. Les stations de base IPBS1 ne sont plus prises en charge dans d'autres rôles, par exemple en tant que stations de base principales. Pour les systèmes en cours de mise à niveau, toute station de base IPBS1 existante utilisée dans un rôle non-esclave doit d'abord être remplacée dans ce rôle par une station IPBS2/IPBS3 ou IPBL1.

- Si Power over Ethernet est utilisé :
 - la station de base prend en charge Power over Ethernet, IEEE 802.3af, classe 2.
- Si Power over Ethernet n'est pas utilisé :
 - un bloc d'alimentation de la station de base.

Requis si Power over Ethernet n'est pas utilisé pour alimenter la station de base. Les blocs d'alimentation de la station de base sont pourvus d'un câble de 8 mètres (26 pieds) pour connecter le bloc à la station de base. Vérifiez que vous disposez du type de bloc d'alimentation approprié à votre situation géographique.

- BSX-0013 : Europe (sauf Royaume-Uni)
- BSX-0014 : Royaume Uni
- BSX-0015 : USA/Canada
- BSX-0016 : Australie
- Une prise secteur.
- Prise LAN

Liens connexes

[Installation avec approvisionnement](#) à la page 57

Spécifications relatives à l'abonnement de téléphones

Informations

- Nom d'utilisateur du service et mot de passe pour la configuration IP Office.
- Noms d'utilisateur et numéros de poste des téléphones DECT.
- Numéros IPEI des téléphones si le mode d'installation préconfiguré est utilisé.

Outils

- **IP Office Manager.**
- **Gestionnaire de périphériques**

Le logiciel installé sur chaque combiné peut nécessiter une mise à niveau avec le logiciel DECT R4. Ceci est effectué en utilisant le logiciel Windows Device Manager pour mettre à niveau les téléphones via un chargeur avancé ou en utilisant AIWS Device Manager pour la mise à niveau sans fil des téléphones .

- Navigateur Web (Internet Explorer ou Firefox sont pris en charge).

Liens connexes

[Installation avec approvisionnement](#) à la page 57

Décompression du logiciel DECT

À propos de cette tâche

Avant d'installer DECT R4, en plus d'installer IP Office Manager, décompressez le logiciel DECT R4 sur votre PC de programmation.

- DECT R4 est pris en charge par divers systèmes Avaya. Pour le fonctionnement d'IP Office, vous devez utiliser un logiciel spécifiquement documenté comme étant testé et pris en charge par IP Office. Les détails du logiciel pris en charge figurent dans le bulletin technique d'IP Office pour chaque version.

Procédure

1. Sur le PC de programmation, créez un dossier dont le nom indique sa raison d'être, par exemple `c:\IP_DECT_R4`.
2. Dans l'appliquet de l'administrateur IP Office (c.-à-d. le logiciel depuis lequel IP Office Manager est installé), localisez le dossier `IPDECT`.
 - Le dossier contient un fichier `DECT R4.zip`. Il s'agit du fichier contenant le logiciel pour DECT R4.
 - Le fichier `IPDECT.zip` contient le logiciel qui s'applique à l'ancien produit IP DECT et n'est pas utilisé pour DECT R4.
3. Copiez le fichier `DECT R4.zip` dans le dossier créé sur le PC de programmation.
4. À l'aide de WinZip ou d'un outil similaire, extrayez le contenu du fichier zip dans le dossier en maintenant la structure du répertoire de fichiers zip.

L'ensemble de fichiers devrait apparaître comme suit.

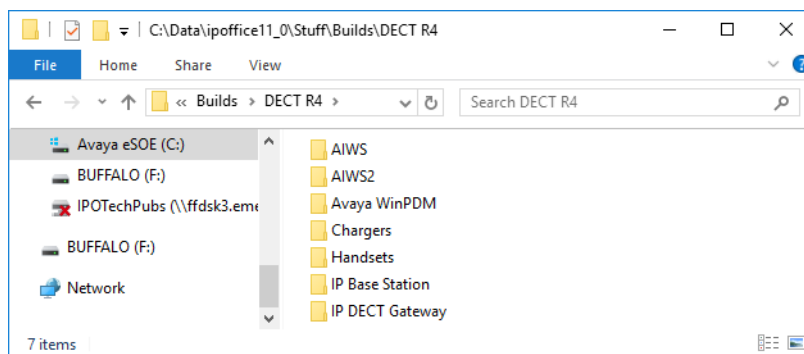

5. Vérifiez les versions du logiciel en procédant comme suit :
 - Ouvrez le dossier `IP Base Station`. Il existe des sous-dossiers distincts pour chaque modèle de station de base. Ouvrez chacun d'eux et notez la version du logiciel indiquée dans les noms de fichiers `.bin`. Il existe des fichiers distincts pour le fichier d'amorçage de la station de base et le fichier du micrologiciel. Toutes les stations de base installées dans le système fonctionnent avec la même version de logiciel.

- Ouvrez le dossier `Handsets` et notez le niveau du logiciel indiqué dans les noms de fichiers `.pkg`. Les combinés du système fonctionnent avec cette version de logiciel ou une version ultérieure.
- Ouvrez le dossier `IP DECT Gateway` et notez la version du logiciel indiquée dans les noms de fichiers `.bin`. Ces versions doivent être du même niveau que les stations de base IP.

Liens connexes

[Installation avec approvisionnement](#) à la page 57

Gestion du dispositif

Pendant l'installation (avec ou sans approvisionnement), il peut être nécessaire de mettre à niveau le logiciel utilisé par les téléphones de la série 3700. Ceci peut être effectué de deux manières :

- **Gestionnaire de périphériques Windows**

L'application Gestionnaire de périphériques Windows peut être utilisée pour mettre à niveau le logiciel des téléphones placés sur un chargeur avancé et connectés au PC via une prise USB ou LAN. Si vous optez pour cette méthode, installez l'application Gestionnaire de périphériques Windows et chargez les fichiers de définition des paramètres fournis avec le logiciel DECT R4.

- **Gestion de périphériques AIWS**

Le périphérique AIWS comprend une version intégrée de Gestionnaire de périphériques pouvant être utilisée pour effectuer des mises à niveau sans fil. Cette méthode est uniquement recommandée pour la maintenance d'un système existant. Pour les mises à niveau pendant l'installation d'un nouveau système, Avaya recommande l'utilisation du Gestionnaire de périphériques Windows.

Pour de plus amples informations, veuillez consulter [Mise à niveau du logiciel du téléphone](#) à la page 116

Liens connexes

[Installation avec approvisionnement](#) à la page 57

Chapitre 8 : Configuration d'IP Office

L'IP Office doit être configuré pour qu'il puisse communiquer avec le système DECT R4.

Liens connexes

[Configuration des paramètres de sécurité](#) à la page 62

[Codecs VoIP du système IP Office](#) à la page 65

[Création de Lignes IP DECT](#) à la page 65

[Activation de l'abonnement](#) à la page 67

[Ajout de licences](#) à la page 69

[Configuration d'un numéro source](#) à la page 70

Configuration des paramètres de sécurité

À propos de cette tâche

La connexion pour l'approvisionnement entre l'unité de contrôle IP Office et la station de base principale utilise le service HTTP/HTTPS configuré dans les paramètres de sécurité du système IP Office.

- Important : il est important de noter ce qui suit pour les nouveaux systèmes ainsi que pour le système sur lequel les paramètres de sécurité ont été définis par défaut :
- L'administrateur **IPDECTService** utilisé pour l'approvisionnement est désactivé par défaut.
- La fonction Lecture du répertoire TFTP utilisée par les combinés pour afficher l'annuaire système IP Office est désactivée par défaut.

Procédure

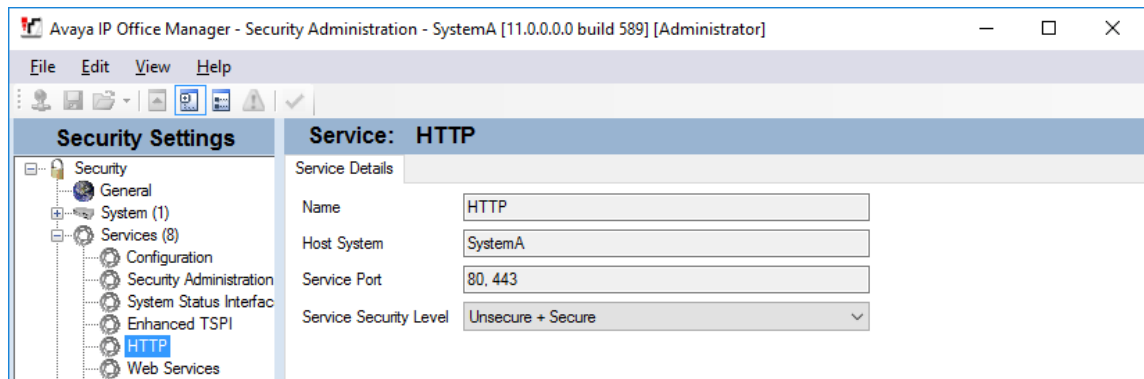

1. Dans le menu **Affichage** d'IP Office, sélectionnez **Avancé**.
2. Sélectionnez **Fichier | Avancé | Paramètres de sécurité**.
3. Dans le menu de découverte, sélectionnez IP Office et cliquez sur **OK**.
4. Saisissez le nom d'utilisateur et mot de passe système pour l'ouverture de session de l'utilisateur du service de sécurité. Ils sont différents du nom d'utilisateur et mot de passe utilisés pour accéder à la configuration d'IP Office.

5. Sélectionnez **Services** .



6. Sélectionnez l'onglet Service **HTTP**. Le service HTTP concerne toutes les connexions HTTP assurées par le système IP Office. Le fait de modifier ses paramètres affectera des applications autres que DECT R4. Seule l'option **Niveau de sécurité du service** peut être modifiée. La valeur par défaut est **Sécurisé + non sécurisé**, ce que signifie que les deux services http et https peuvent être utilisés entre la station de base et IP Office.

Valeur	Description
Non sécurisé uniquement	Port 80 HTTP disponible et utilisé pour les fichiers téléphoniques, le gestionnaire de fichiers intégré, la mise à niveau des fichiers système, les services de répertoire one-X Portal, l'approvisionnement DECT R4.
Sécurisé + non sécurisé	Ce mode (par défaut) permet d'utiliser à la fois des connexions HTTP non sécurisées (voir ci-dessus) et HTTPS sécurisées (voir ci-dessous).
Sécurisé, niveau bas	Port 443 HTTPS disponible et utilisé pour l'approvisionnement DECT R4 et IP Office Video Softphone. Cette option permet un accès sécurisé à ce service en utilisant TLS et exige un niveau faible (par exemple, DES_40 + MD5) de cryptage et d'authentification, ou un niveau supérieur. Le port TCP non sécurisé du service est désactivé.
Sécurisé, niveau moyen	Cette option permet un accès sécurisé à ce service en utilisant TLS et exige un niveau modéré (par exemple DES_56 + SHA-1) de chiffrement et d'authentification ou supérieur. Le port TCP non sécurisé du service est désactivé.
Sécurisé, niveau élevé	Cette option permet un accès sécurisé à ce service en utilisant TLS et exige un niveau élevé (par exemple 3DES+ SHA-1) de chiffrement et d'authentification ou supérieur. En outre, le client (en général IP Office Manager) doit fournir un certificat. Pour des informations plus détaillées sur les certificats de sécurité, reportez-vous à la section Mode de sécurité d'IP Office dans le manuel IP Office Manager.

7. Sélectionnez  **Groupes de droits**. La liste des groupes doit comprendre un groupe appelé **Groupe IPDECT**. Sélectionnez ce groupe. Si le groupe ne figure pas dans la liste, cliquez sur l'icône de la nouvelle entrée  et créez le groupe.

8. Sélectionnez l'onglet **HTTP**. Vérifiez que les options **Approvisionnement DECT R4** et **Lecture du répertoire** sont sélectionnées. Assurez-vous qu'aucune autre option d'autres onglets n'est sélectionnée.

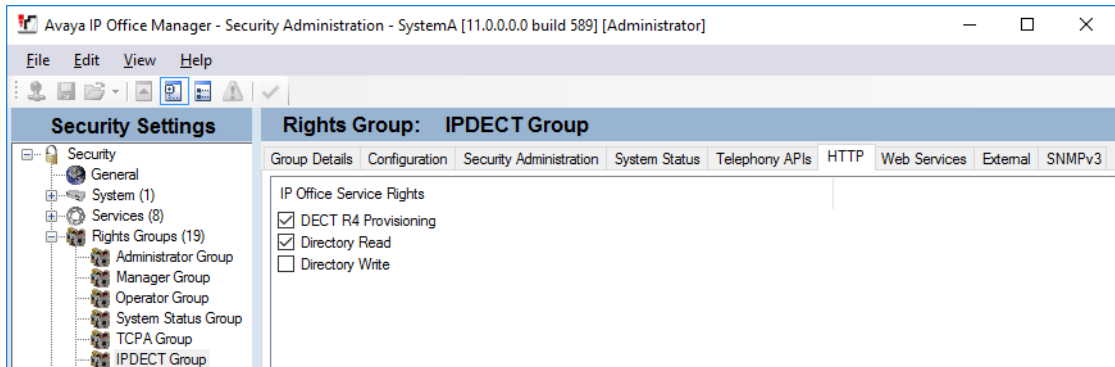

9. Sélectionnez **Utilisateur du service**.
 - a. Sélectionnez l'utilisateur du service **ServiceIPDect**.

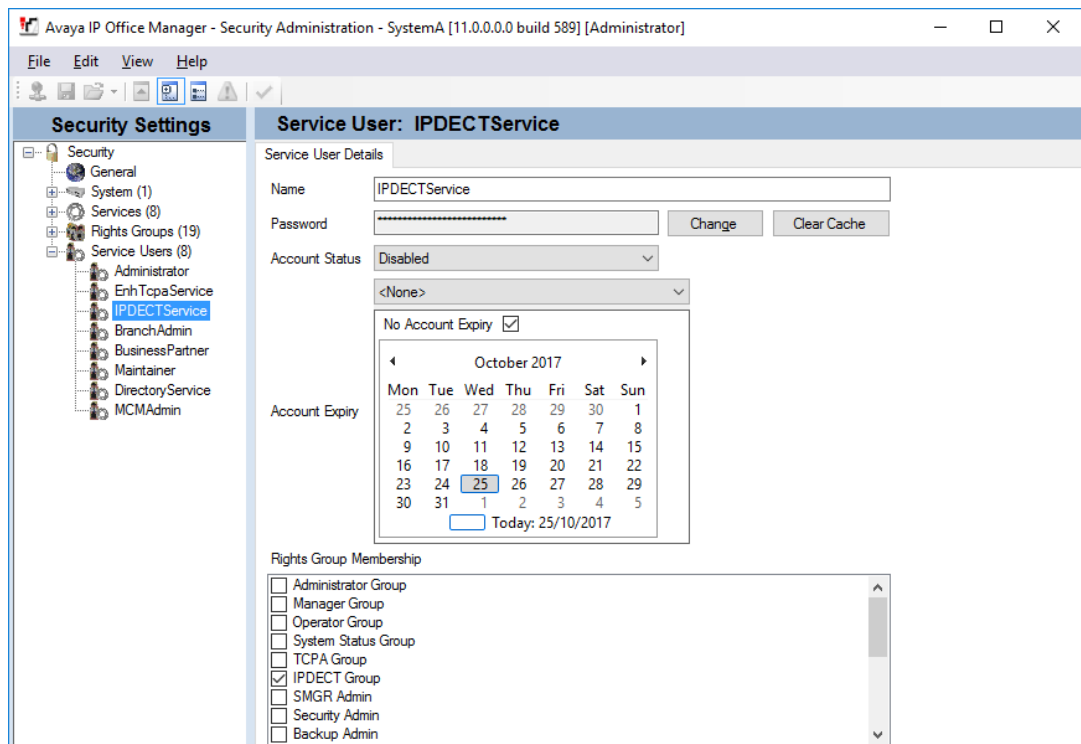

- b. Dans la liste **Membre groupe de droits**, vérifiez que l'utilisateur est défini en tant que membre du groupe IPDECT.
- c. Laissez l'option **Statut du compte** **Activée** et **Expiration du compte** définie sur **<Aucune>**.
- d. Cliquez sur l'icône  pour enregistrer toute modification apportée aux paramètres de sécurité.

*** Remarque :**

Avaya vous recommande de changer le mot de passe par défaut.

Codecs VoIP du système IP Office

Les codecs VoIP utilisés peuvent être définis sur chaque ligne IP DECT. Cependant, dans la mesure du possible, il est recommandé de définir les codecs au niveau du système, puis d'utiliser le même ensemble de codecs sur l'ensemble du système.

Même si vous souhaitez définir les codecs utilisés sur la ligne IP DECT, les codecs système définissent les codecs disponibles.

- Les téléphones de la série 3700 ne prennent pas en charge les codecs OPUS et G.723.
- Les téléphones 3755 et 3759 requièrent la prise en charge du codec G.722.

Procédure

1. À l'aide de IP Office Manager, récupérez la configuration du système IP Office.
2. Cliquez sur **Système** et sélectionnez l'onglet **VoIP**.
3. Utilisez la liste des **Codecs disponibles** pour sélectionner les codecs disponibles.
4. Ajustez la **Sélection du codec par défaut** pour vous assurer que les codecs requis sont disponibles.
5. Cliquez sur **OK** et enregistrez la configuration sur le système.

Liens connexes



[Configuration d'IP Office](#) à la page 62

Création de Lignes IP DECT

À propos de cette tâche

Veillez utiliser la procédure suivante pour créer une ligne IP DECT pour le trafic entre IP Office et le système DECT R4. La ligne est configurée avec l'adresse IP de la station de base principale. La configuration d'IP Office ne requiert qu'une seule ligne IP DECT.

Procédure

1. À l'aide de IP Office Manager, récupérez la configuration du système IP Office.
2. Cliquez sur **Ligne** . La liste des lignes existantes est affichée.
3. Cliquez sur l'icône  et sélectionnez **Ligne IP DECT**. Les paramètres de la ligne IP DECT sont affichés. Si l'option est grisée, la configuration contient déjà une ligne IP DECT.

4. Sous l'onglet **Ligne**, il n'existe aucun paramètre réglable. Une fois le système installé et opérationnel, cet onglet affiche la liste des postes DECT.

The screenshot shows the 'Line' configuration window. At the top, there are three tabs: 'Line', 'Gateway', and 'VoIP'. The 'Line' tab is active. Below the tabs, there is a 'Line Number' field with a dropdown arrow, currently showing '240'. To the right of this field is a list box titled 'Associated Extensions' containing the numbers '301' and '302'. Below the list box is a horizontal scrollbar. At the bottom of the window, there is a 'Description' field which is currently empty.

5. Sélectionnez l'onglet **VoIP**. Ce tableau est utilisé pour définir les détails de la station de base principale.

The screenshot shows the 'VoIP' configuration window. At the top, there are three tabs: 'Line', 'Gateway', and 'VoIP'. The 'VoIP' tab is active. Below the tabs, there are several configuration options:

- 'Gateway IP Address' field with the value '192 . 168 . 0 . 226'.
- 'Standby IP Address' field with the value '0 . 0 . 0 . 0'.
- 'Codec Selection' dropdown menu set to 'Custom'.
- Two list boxes: 'Unused' containing 'G.723.1 6K3 MP-MLQ' and 'Selected' containing 'G.711 ULAW 64K', 'G.711 ALAW 64K', and 'G.729(a) 8K CS-ACELP'. Between these boxes are navigation buttons: '>>>', '↑', '<<<', '↓', and '>>>'.
- 'VoIP Silence Suppression' checkbox, which is unchecked.
- 'Allow Direct Media Path' checkbox, which is checked.
- 'TDM->IP Gain' dropdown menu set to 'Default'.
- 'IP->TDM Gain' dropdown menu set to 'Default'.

6. Définissez la valeur du champ **Adresse IP de la passerelle** avec l'adresse IP qui sera assignée à la station de base principale.
7. Laissez le paramètre **Sélection du codec** défini sur **Configuration par défaut du système** si celle-ci inclut les codecs requis, sinon modifiez le paramètre sur **Personnalisé** et ajustez les codecs sélectionnés.
 - Les téléphones de la série 3700 ne prennent pas en charge les codecs OPUS et G.723.
 - Les téléphones 3755 et 3759 requièrent la prise en charge du codec G.722.
8. Sélectionnez l'onglet **Passerelle**.
9. Entrez le **SARI/PARK** et le **Code authentification** dans les champs appropriés. Ces valeurs sont utilisées pendant le processus d'abonnement des téléphones.

*** Remarque :**

- Pour identifier de manière unique un système unique (par ex. pour générer un code PARK), un certificat SARI (Identifiant des droits d'accès secondaire) est requis par installation DECT pour identifier le système.

Liens connexes

[Configuration d'IP Office](#) à la page 62

Activation de l'abonnement

À propos de cette tâche

Les paramètres Ligne IP DECT contrôlent la manière avec laquelle les combinés DECT s'abonnent. Pour obtenir des informations sur l'abonnement des combinés, consultez [Abonnement de téléphone](#) à la page 250

Procédure

1. L'onglet **Ligne** affichera la liste de tous les postes DECT déjà abonnés.

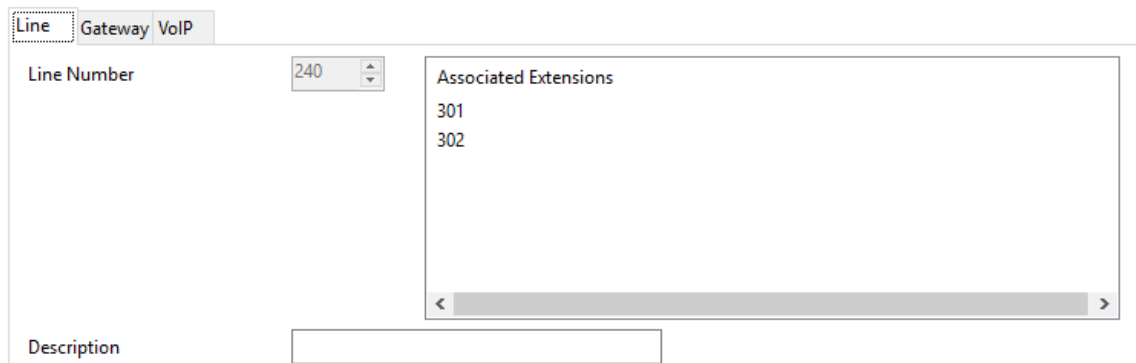

The screenshot shows the 'Line' configuration page in IP Office. The 'Line' tab is active, with 'Gateway' and 'VoIP' tabs also visible. The 'Line Number' is set to 240. The 'Associated Extensions' list contains 301 and 302. The 'Description' field is empty.

Line Number	Associated Extensions
240	301 302

2. Sélectionnez l'onglet **Passerelle**.

The screenshot shows the 'Gateway' configuration page in IP Office. At the top, there are three tabs: 'Line', 'Gateway', and 'VoIP', with 'Gateway' selected. Below the tabs, there are several sections of configuration options:

- Auto-Create Extension** and **Auto-Create User**: Both are unchecked.
- Enable DHCP Support**: Unchecked. Below it, there are fields for 'Boot File' (ADMM_RFP_1_1_13.tftp), 'ADMM MAC Address' (00 00 00 00 00 00), and 'VLAN ID'.
- Base Station Address List**: A large empty table area with 'Add...', 'Remove', and 'Edit...' buttons on the right.
- Enable Provisioning**: Checked. Below it, there are fields for 'SARI/PARK' (3110024377703), 'Subscriptions' (Preconfigured), and 'Authentication Code' (represented by dots).
- Enable Resiliency**: Unchecked. Below it, there are fields for 'Status Enquiry Period' (30), 'Prioritize Primary' (unchecked), and 'Supervision Timeout' (120).

3. Changez le mode d'abonnements en le définissant sur **Créer automatiquement** ou **Préconfiguré**.

• **Créer automatiquement**

Si vous sélectionnez cette option, les postes et entrées utilisateurs sont automatiquement créés dans la configuration d'IP Office lorsque les combinés sont abonnés. Utilisez cette option pour les abonnements anonymes. Assurez-vous qu'aucune instance de la configuration n'est ouverte dans Gestionnaire au moment de l'abonnement, car le renvoi d'une copie de la configuration au système IP Office écrasera les abonnements et vous obligera à réabonner les combinés. Après chaque abonnement de combinés, une nouvelle copie de la configuration devrait toujours être chargée dans IP Office Manager si une autre modification de la configuration est nécessaire.

• **Préconfiguré**

Si vous sélectionnez cette option, les combinés pourront uniquement être abonnés s'ils correspondent à un poste DECT IP existant dans la configuration IP Office.

Si le paramètre d'abonnement de la ligne IP DECT est défini sur **Préconfiguré**, vous devez ajouter manuellement des entrées de postes et d'utilisateurs pour chaque combiné dans la configuration IP Office. Pour ajouter manuellement des entrées de postes et d'utilisateurs, consultez [Création manuelle de postes](#) à la page 108

4. Enregistrez la configuration sur le système IP Office.

Liens connexes

[Configuration d'IP Office](#) à la page 62

Ajout de licences

À propos de cette tâche

Pour les systèmes IP Office utilisant une licence PLDS, chaque poste IP DECT nécessite une licence **Avaya IP Endpoint**. Ceci s'applique même si le combiné abonné au système IP DECT R4 n'est pas un téléphone Avaya.

Les téléphones sans licence peuvent toutefois être abonnés et enregistrés, mais seront uniquement limités aux appels urgents (appels correspondant à un code court **Numérotation d'urgence**). L'utilisateur associé est considéré comme déconnecté. Si une licence devient disponible, elle est tout d'abord assignée à n'importe quel combiné DECT ne disposant pas de licence, puis à n'importe quel autre téléphone IP Avaya sans licence afin de pouvoir enregistrer les téléphones.

- **Licences des terminaux IP Avaya**

Les licences sont ajoutées à la configuration d'IP Office et sont basées sur un numéro de série unique au système.

- Généralement, les licences sont automatiquement affectées aux extensions dans l'ordre d'enregistrement. Cependant, les numéros de postes existants peuvent être configurés de façon à réserver une licence. Ceci permet de s'assurer que les licences ne deviennent pas caduques lorsque des numéros de postes récemment ajoutés arrivent à s'enregistrer immédiatement après un redémarrage du système.

Liens connexes

[Configuration d'IP Office](#) à la page 62

[Réservation des licences](#) à la page 69

Réservation des licences

À propos de cette tâche

Les licences sont normalement automatiquement affectées aux numéros de postes dans l'ordre d'enregistrement. Cependant, les numéros de postes existant peuvent réserver une licence afin de s'assurer qu'elles restent valides lorsque de nouveaux numéros de postes ajoutés au système parviennent à s'enregistrer juste après un redémarrage du système.

Procédure

1. Dans IP Office Manager, sélectionnez **Extension** puis sélectionnez l'extension DECT.

- Sélectionnez l'onglet **DECT IP**. L'affichage de ce menu varie selon qu'il s'agit d'une installation avec ou sans attribution de privilèges d'accès.

- Le paramètre **Réserver une licence de terminal IP Avaya** est utilisé pour réserver une licence existante pour le numéro de poste. L'option est grisée s'il n'existe aucune licence disponible dans la configuration.
- Reproduisez la procédure pour tous les autres numéros de postes pour lesquels vous souhaitez réserver une licence.
- Enregistrez la configuration sur le système IP Office.

Liens connexes

[Ajout de licences](#) à la page 69

[Configuration de la ligne IP DECT](#) à la page 209

Configuration d'un numéro source

À propos de cette tâche

Le paramètre **Numéro source** permet de s'assurer que la fréquence du système DECT reste correctement configurée suite à un redémarrage de l'unité de contrôle IP Office. La chaîne **Numéro source** n'est requise dans la configuration d'IP Office que si la fréquence du système DECT R4 est définie sur **Amérique du Nord** ou **Amérique du Sud**.

Suivez la procédure suivante pour configurer la chaîne **Numéro source** dans IP Office Manager :

Procédure

- Dans IP Office Manager, récupérez la configuration d'IP Office.
- Accédez à l'utilisateur **Aucun utilisateur**.
- Cliquez sur l'onglet **Numéros source**.
- Cliquez sur le bouton **Ajouter**, saisissez le numéro source requis, puis cliquez sur **OK**.
 - Pour les installations en Europe, saisissez **IPBS_FR_EU**
 - Pour les installations en Amérique du Nord, saisissez **IPBS_FR_NA**
 - Pour les installations en Amérique du Sud, saisissez **IPBS_FR_SA**

5. Enregistrez la configuration sur le système IP Office.

Liens connexes

[Configuration d'IP Office](#) à la page 62

Chapitre 9 : Configuration de la station de base principale

Remarque :

Avaya recommande de configurer le Passerelle IP DECT en tant que station de base du système si un Passerelle IP DECT est installé. Pour obtenir des informations sur l'installation d'une passerelle IP DECT, consultez [Installation d'une passerelle IP DECT](#) à la page 137.

Important :

Pour IP Office version 10.0 et supérieures, les stations de base IPBS1 ne sont prises en charge que comme stations radio de base esclaves. Les stations de base IPBS1 ne sont plus prises en charge dans d'autres rôles, par exemple en tant que stations de base principales. Pour les systèmes en cours de mise à niveau, toute station de base IPBS1 existante utilisée dans un rôle non-esclave doit d'abord être remplacée dans ce rôle par une station IPBS2/IPBS3 ou IPBL1.

Liens connexes

[Définition de la station de base par défaut](#) à la page 73

[Accès à la configuration de la station de base](#) à la page 74

[Paramétrage de l'adresse IP de la station de base](#) à la page 75

[Configuration d'un réseau local virtuel \(VLAN - Virtual Local Area Network\)](#) à la page 76

[Mise à jour du logiciel de la station de base](#) à la page 78

[Sélection du Mode d'administration](#) à la page 80

[Sélection du Mode principal](#) à la page 81

[Définition du mot de passe DECT](#) à la page 82

[Définition du fuseau horaire](#) à la page 83

[Activation de l'approvisionnement](#) à la page 83

[Activation des certificats HTTPS et de sécurité dans l'interface Web](#) à la page 85

[Ajout de connexions radio](#) à la page 86

[Intégration d'annuaire](#) à la page 87

[Réalisation d'une analyse RFP](#) à la page 87

[Saisie du PARI](#) à la page 88

[Configuration de la fonction Sync radio](#) à la page 88

[Scénario avancé : emplacements individuels](#) à la page 53

Définition de la station de base par défaut

À propos de cette tâche

Cette procédure rétablira les paramètres par défaut d'une station de base ou de la Passerelle IP DECT, en effaçant sa configuration. Après le redémarrage de l'unité, l'adresse IP par défaut 192.168.0.1/255.255.255.0 sera rétablie.

* Remarque :

Les instructions suivantes vous servent à installer une station de base IPBS2/IPBS3, qui dispose d'un voyant d'état. La station de base IPBS1 dispose de deux voyants d'état. Pour plus d'informations sur les voyants d'état de la station de base et leur signification, reportez-vous à la section [Voyants d'état de la station de base](#) à la page 19.

Procédure

1. Avec l'alimentation branchée uniquement, allumez la station de base.
Le voyant DEL de la station de base clignote en rouge pour indiquer qu'aucune connexion Ethernet n'est détectée.
2. Patientez environ cinq secondes.
3. Appuyez de façon prolongée (environ 10 secondes) sur le bouton **Rétablir** de la station de base.
Le voyant DEL de la station de base clignote rapidement en bleu, s'éteint, puis clignote de nouveau normalement en bleu.
4. Relâchez le bouton **Rétablir** et patientez jusqu'à la réinitialisation complète de la station de base.
Le voyant doit de nouveau s'allumer en jaune de manière continue.
5. Appuyez rapidement une fois sur le bouton **Rétablir**.
La station de base redémarre avec des paramètres par défaut. L'adresse IP par défaut est 192.168.0.1, avec le DHCP branché, mais inactif. Si vous souhaitez activer le DHCP, réinitialisez de nouveau la station de base.

* Remarque :

Avaya recommande de désactiver le DHCP sur la station de base et de configurer le système avec des adresses IP statiques. Pour plus d'informations sur comment désactiver le DHCP de la station de base, voir [Définir l'adresse IP de la station de base](#) à la page 75.

Liens connexes

[Configuration de la station de base principale](#) à la page 72

Accès à la configuration de la station de base

Procédure

Selon l'utilisation d'un DHCP ou non :

- a. Connecter la station de base au réseau ou à un PC en utilisant un câble LAN.
- b. Si vous êtes directement connecté à la station de base, changez l'adresse réseau de votre PC de programmation par 192.168.0.200 et le masque de sous-réseau par 255.255.255.0.
- c. Si votre PC et la station de base sont tous deux connectés à un réseau LAN avec un serveur DHCP, veillez à ce que votre PC soit configuré pour agir en tant que client DHCP ou qu'il dispose d'une adresse fixe valide sur le réseau.
- d. Démarrez votre navigateur Web et entrez http:// ou https:// suivi de l'adresse IP de la station de base. L'adresse IP par défaut est 192.168.0.1. Si une alerte de type certificat de sécurité apparaît, sélectionner pour continuer vers ce site Internet.
- e. La station de base devrait répondre en affichant son menu de connexion.

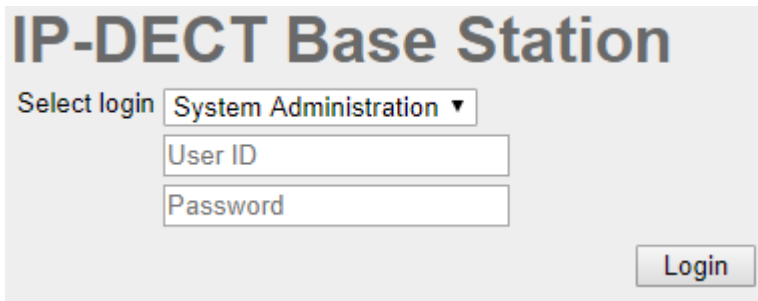

- f. Sélectionnez **Administration système**. Saisissez le nom d'utilisateur (**admin**) et le mot de passe par défaut (**changeme**), puis cliquez sur **Connexion**.
- g. Un résumé des connexions actuelles s'affiche. Cliquez sur **OK**.
- h. Le menu de configuration de la station de base est affiché.

Configuration	Info	Admin	EULA	Logout
General				
LAN	Version IPBS[10.0.5], Bootcode[10.0.5], Hardware[IPBS1-Y4/PD]			
Administration	Serial Number 09AD15300066			
Backup	MAC Address (LAN) 00-01-3e-01-6f-9c			
Update	DRAM 32 MB			
Diagnostics	FLASH 8 MB			
Reset	Coder 8 Channels of G.711,G.729,G.723			
	SNTP Server 192.168.0.214			
	Time ** ** ** **			
	Uptime 0d 1h 38m 42s			

- i. Veuillez noter que les niveaux de logiciel sont affichés dans le menu **Général | Info**. Ils détermineront si le logiciel de la station de base nécessite d'être mis à niveau.

* Remarque :

Les Stations de base Compact ont leurs options de menu avancées masquées par défaut. Pour activer ou désactiver les menus d'Administration avancée, voir [Sélection du mode d'administration](#) à la page 80.

Liens connexes

[Configuration de la station de base principale](#) à la page 72

Paramétrage de l'adresse IP de la station de base

À propos de cette tâche

Durant l'installation initiale, l'adresse IP de la station de base devient par défaut 192.168.0.1. Le processus ci-dessous peut être utilisé pour changer le mode DHCP et l'adresse IP de la station de base.

Procédure

1. Dans la fenêtre de configuration de la base de station, dans la colonne de gauche, sélectionnez **LAN**.
2. Sélectionnez l'onglet **IP**.

- a. Saisissez l'**Adresse IP** et le **Masque réseau** requis pour la station de base. Les autres paramètres sont facultatifs.
- b. Cliquez sur **OK**.

*** Remarque :**

Le menu affichera le message **Réinitialisation requise**. Ne cliquez pas sur ce message et ne réinitialisez pas la station de base pour l'instant.

- c. Sélectionnez l'onglet **DHCP**.

- d. Depuis le menu déroulant **Mode**, sélectionnez **Désactivé**.
- e. Cliquez sur **OK**.
- f. Sélectionnez **Réinitialisation** puis sélectionnez l'onglet **Réinitialisation**.
- g. Cliquez sur **OK**.
- h. En fonction de votre station de base, attendez que le voyant redevienne bleu ou vert fixe.
- i. Connectez-vous de nouveau à l'aide de la nouvelle adresse IP.

Liens connexes

[Configuration de la station de base principale](#) à la page 72

Configuration d'un réseau local virtuel (VLAN - Virtual Local Area Network)

Les unités IPBS1 et IPBS2/IPBS3 prennent en charge la fonctionnalité VLAN. L'ID du réseau VLAN doit être identique à l'ID configuré dans l'unité IPBS/IPBL, faute de quoi l'accès à cette dernière sera impossible.

Sur les systèmes qui ne prennent pas en charge le balisage VLAN (IEEE 802.1q), procédez à une [mise à jour du logiciel de la station de base](#) à la page 78. Veuillez noter que la configuration VLAN requiert l'activation du mode menu **Administration avancée**.

* Remarque :

si le réseau VLAN est défini sur 0, la qualité de service sera inactive conformément à la norme 802.1q. Évitez également de définir le réseau VLAN sur 1 car ce paramètre est souvent utilisé comme paramètre VLAN par défaut.

Liens connexes

[Configuration de la station de base principale](#) à la page 72

[Configuration d'un réseau local virtuel \(VLAN\)](#) à la page 76

Configuration d'un réseau local virtuel (VLAN)

À propos de cette tâche

Suivez la procédure suivante pour configurer une ID VLAN sur un système composé de commutateurs et de points d'extrémité qui ne prennent pas en charge le balisage VLAN (IEEE 802,1q).

Procédure

1. Dans le menu **Configuration**, accédez au réseau **LAN**, puis sélectionnez l'onglet **VLAN**.

2. Dans le champ **ID**, saisissez le paramètre configuré dans l'unité IPBS/IPBL.
3. Cliquez sur **OK**.

Liens connexes

[Configuration d'un réseau local virtuel \(VLAN - Virtual Local Area Network\)](#) à la page 76

[Affichage des statistiques du réseau LAN](#) à la page 77

[Désactivation du port LAN \(IPBL uniquement\)](#) à la page 77

[Configuration d'un réseau local virtuel \(VLAN - Virtual Local Area Network\)](#) à la page 221

[Affichage des statistiques du réseau LAN](#) à la page 77

[Désactivation du port LAN \(IPBL uniquement\)](#) à la page 77

Affichage des statistiques du réseau LAN

À propos de cette tâche

Pour afficher les statistiques des événements LAN.

Procédure

1. Sur une unité IPBS, sélectionnez **LAN > Statistiques**. Sur une unité IPBL, sélectionnez **LAN1 > Statistiques**.

Configuration	DHCP	IP	VLAN	Link	802.1X	Statistics	LLDP	Logout
General								
LAN								
Administration								
Backup								
Update								
Diagnostics								
Reset								

tx-good
tx-unicast
tx-broadcast
tx-multicast
tx-lostcarrier
tx-deferred
tx-collision
tx-excesscol

2. Appuyez sur **Effacer** pour réinitialiser les compteurs de statistiques Ethernet. Vous devrez peut-être faire défiler l'écran vers le bas pour afficher le bouton **Effacer**.

Liens connexes

[Configuration d'un réseau local virtuel \(VLAN\)](#) à la page 76

[Configuration d'un réseau local virtuel \(VLAN\)](#) à la page 76

Désactivation du port LAN (IPBL uniquement)

À propos de cette tâche

La passerelle IP DECT (IPBL) possède deux ports LAN. Le port LAN2 est destiné à des fins d'administration uniquement. Si nécessaire, vous pouvez désactiver ce port.

Procédure

1. Sélectionner **LAN2 > IP**.

Remarque : le port LAN2 est destiné à des fins d'administration uniquement. Il s'agit précisément du port que vous souhaitez désactiver.

Configuration	System	Suppl. Serv.	Master	Trunks	Radio	Radio config	PARI	SARI	Air Sync	Logout
General										
LAN										
IP										
LDAP										
DECT										
VoIP										
Unite										
Services										
Administration										
Users										
Device Overview										
DECT Sync										
Traffic										

Active Settings

IP Address 192.168.1.1

Network Mask 255.255.255.0

Default Gateway 172.29.40.254

DNS Server

Alt. DNS Server

Check ARP

Disable

No IP protocol data will be sent/received via this interface

2. Cochez la case **Désactiver**.
3. Cliquez sur **OK**.

Liens connexes

- [Configuration d'un réseau local virtuel \(VLAN\) à la page 76](#)
[Configuration d'un réseau local virtuel \(VLAN\) à la page 76](#)

Mise à jour du logiciel de la station de base

À propos de cette tâche

Il se peut que la station de base doive être mise à niveau avec la version de logiciel fournie pour utiliser IP Office. Cette station de base est composée de deux éléments, un fichier micrologiciel et un fichier de démarrage. Toutes les stations de base d'un système DECT devraient utiliser la même version du logiciel.

Procédure

1. Accédez à la configuration de la station de base et notez les niveaux de logiciel affichés à côté de la ligne **Version**.

Configuration	Info	Admin	EULA	Logout
General				
LAN				
Administration				
Backup				
Update				
Diagnostics				
Reset				
	Version	IPBS[10.0.5], Bootcode[10.0.5], Hardware[IPBS1-Y4/PD]		
	Serial Number	09AD15300066		
	MAC Address (LAN)	00-01-3e-01-6f-9c		
	DRAM	32 MB		
	FLASH	8 MB		
	Coder	8 Channels of G.711,G.729,G.723		
	SNTP Server	192.168.0.214		
	Time	** ** ** ** **		
	Uptime	0d 1h 38m 42s		

2. Vérifiez que ces niveaux correspondent aux versions fournies avec le logiciel d'administration IP Office.

Comparez avec le dossier correct pour une station de base IPBS1, IPBS2 ou IPBS3. Dans le cas contraire, vous devrez procéder à la mise à niveau de la station de base.

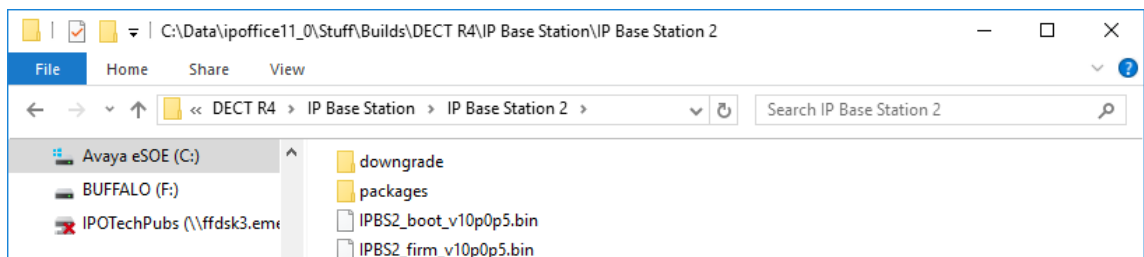

Si les deux fichiers de logiciel nécessitent une mise à niveau, le fichier de démarrage doit d'abord être mis à niveau.

3. Dans la colonne de gauche, sous l'option du menu **Administration**, sélectionnez **Mettre à jour**, puis sélectionnez l'onglet **Démarrage**.

4. Cliquez sur le bouton **Parcourir** et accédez au sous-dossier **Station de base IP** du logiciel IP DECT R4.
5. Sélectionnez le fichier de démarrage approprié pour la mise à niveau que vous réalisez.
6. Cliquez sur **OK**.
7. Cliquez sur le bouton **Charger**.

Le navigateur affiche la progression du téléchargement et de la mise à niveau. Il indiquera quand le processus sera terminé.

8. Si nécessaire, reprenez l'ensemble du processus pour mettre à niveau les stations de base restantes.
9. Pour mettre à niveau le fichier de la station de base, sélectionnez **Mettre à jour** puis sélectionnez l'onglet **Micrologiciel**.

10. Cliquez sur le bouton **Parcourir** et accédez au sous-dossier **Station de base IP** du logiciel IP DECT R4 précédemment extrait sur le PC de programmation.
11. Sélectionnez le fichier micrologiciel approprié pour la mise à niveau que vous réalisez.
12. Cliquez sur **OK**.
13. Cliquez sur le bouton **Charger**.

Le navigateur affiche la progression du téléchargement et de la mise à niveau. Il indiquera quand le processus sera terminé.

14. Cliquez sur **Rétablir**.
15. Veuillez vous reconnecter. L'onglet **Général > Infos** devrait à présent afficher le nouveau micrologiciel.

Si nécessaire, répétez la procédure pour les stations de base restantes à l'aide du menu **Mettre à jour > Micrologiciel**.

Si nécessaire, procédez à la mise à jour du micrologiciel de la station de base pour les stations qui seront connectées à une passerelle IP DECT à l'aide du menu **Mettre à jour > Demande de proposition**.

Liens connexes

[Configuration de la station de base principale](#) à la page 72

Sélection du Mode d'administration

À propos de cette tâche

Par défaut, tous les menus et toutes les options de menu de la station de base sont visibles, y compris de nombreux paramètres non applicables au fonctionnement d'IP Office. La station de base Compact contient des options avancées masquées par défaut. Cette option n'est pas prise en charge sur une Passerelle IP DECT.

Pour activer ou désactiver le mode d'administration avancé, suivez la procédure décrite ci-dessous.

Procédure

1. Sélectionnez **Général | Admin**.

The screenshot shows the 'Admin' configuration page. On the left is a navigation menu with 'Admin' selected. The main area is titled 'Local Admin' and contains the following fields:

- Device Name: []
- User Name: admin
- Password: [] (A maximum of 15 characters are allowed.)
- Confirm Password: []
- Login Banner: []

Below this is the 'Password Policy' section with the following settings:

- Minimum length: 8
- Number of character types: 2
- Number of previous passwords not allowed: 1
- Do not allow repeated characters:
- Do not allow sequential characters:

At the bottom is the 'Administration Mode' section with a 'Show Advanced Options' checkbox (unchecked). 'OK' and 'Cancel' buttons are located at the bottom of the form.

2. Cochez ou décochez la case **Afficher les options avancées** selon vos besoins.

Administration Mode

Show Advanced Options

3. Cliquez sur **OK**.

Liens connexes

[Configuration de la station de base principale](#) à la page 72

Sélection du Mode principal

À propos de cette tâche

La station de base doit être configurée de façon à se comporter en tant que station de base principale et savoir avec quel type de système téléphonique elle va fonctionner.

Procédure

1. Sélectionnez **DECT**, puis sélectionnez l'onglet **Station principale**.

2. Définissez le paramètre **Mode** sur **Actif** et cliquez sur **OK**. Un avertissement s'affiche si le mot de passe DECT n'a pas été défini. Pour obtenir des informations sur la définition du mot de passe DECT, reportez-vous à [Définir le mot de passe DECT](#) à la page 82.
3. Sélectionnez **Réinitialiser** dans la colonne Configuration.
4. Réinitialisez la station de base.
5. Sélectionnez **DECT**, puis de nouveau l'onglet **Station principale**.

6. Définissez le paramètre **PBX** sur **IPO** et cliquez sur **OK**.
7. Sélectionnez **Réinitialiser** dans la colonne Configuration.
8. Réinitialisez la station de base.

Liens connexes

[Configuration de la station de base principale](#) à la page 72

Définition du mot de passe DECT

À propos de cette tâche

Le nom et le mot de passe du système DECT sont utilisés par d'autres stations de base pour se connecter à la station principale. Le nom apparaît également sur d'autres menus et sur les écrans de téléphone.

Procédure

1. Sélectionnez **DECT** puis sélectionnez l'onglet **System**.

The screenshot shows a web-based configuration interface for a DECT system. The 'System' tab is selected, and the 'DECT' menu item is highlighted in the left sidebar. The main configuration area contains the following fields and options:

- System Name:** IPBS2
- Password:** [masked]
- Confirm Password:** [masked]
- Subscriptions:** With System AC (dropdown)
- Authentication Code:** 50428950
- Default Language:** English (dropdown)
- Frequency:** 1880-1900 MHz (Europe) (dropdown)
- Enabled Carriers:** A row of checkboxes for carriers 9 through 0, all of which are checked.
- Early Encryption:** [unchecked]
- Coder:** G729A (dropdown), **Frame (ms):** 30 (input), **Exclusive:** [unchecked], **SC:** [unchecked]
- Secure RTP Key Exchange:** No encryption (dropdown)

At the bottom of the form, there are 'OK' and 'Cancel' buttons, and a red text indicator that reads 'reset required'.

2. Saisissez puis confirmez le mot de passe que vous souhaitez utiliser.
3. Les champs **Abonnements** et **Code d'authentification** ne devraient pas être modifiés. Ils seront définis par IP Office une fois que la station de base est en mode d'attribution de privilèges d'accès.
4. Vérifiez que le champ **Fréquence** du système DECT est correctement défini pour votre situation géographique.
5. Cliquez sur **OK**.

Liens connexes

[Configuration de la station de base principale](#) à la page 72

Définition du fuseau horaire

À propos de cette tâche

En cas d'installation avec approvisionnement, les paramètres NTP (Network Time Protocol) sont grisés car IP Office est automatiquement défini en tant que serveur temporel. Si vous ne définissez pas le fuseau horaire avant l'approvisionnement, la date et l'heure de tous les postes seront incorrectes.

Procédure

1. Sélectionnez **Général**, puis l'onglet **NTP**.

Configuration	Info	Admin	NTP	Kerberos Server	Certificates	EULA	Logout
General							
LAN							
IP							
LDAP							
DECT							
VoIP							
Unite							
Services							
Administration							
Users							
Device Overview							

Time Server	192.168.0.50	Active Settings	192.168.0.50
Alt. Time Server			
Interval [min]	60		60
Timezone	Europe - Central European Time (UTC+1)		
String	CET-1CEST-2.M3.5.0/2,M10.5.0/3		CET-1CEST-2.M3.5.0/2,M10.5.0/3
Current Server	192.168.0.50 -> 192.168.0.50		
Last Sync			

2. À l'aide du menu déroulant **Fuseau horaire**, sélectionnez le fuseau horaire correspondant à votre région.
3. Cliquez sur **OK**.

Liens connexes

[Configuration de la station de base principale](#) à la page 72

Activation de l'approvisionnement

À propos de cette tâche

Vous pouvez maintenant configurer la station de base principale pour l'approvisionnement à IP Office. Une fois cette fonction activée, plusieurs champs relatifs à la configuration de la station de base seront définis par le système IP Office. Les autres champs sont grisés et / ou automatiquement définis selon les valeurs requises pour le fonctionnement d'IP Office.

Avant d'activer l'approvisionnement à IP Office, veuillez à configurer le fuseau horaire, faute de quoi l'heure et la date de tous les postes seront incorrectes puisqu'IP Office est automatiquement défini en tant que serveur horaire.

Procédure

1. Sélectionnez **Services**, puis sélectionnez l'onglet **Provisioning** (Approvisionnement). Cet onglet est uniquement disponible lorsque le paramétrage de la **Station principale**

est **Actif** et les paramètres **PBX** sont définis sur **IPO** (voir [Sélectionner mode principal](#) à la page 81).

The screenshot shows a configuration window with a sidebar on the left containing menu items: Configuration, Update, Logging, HTTP, HTTP Client, SNMP, Provisioning, Phonebook, and Logout. The main area is titled 'Current view Primary' and contains several sections:

- Enable** (checked)
- Use HTTPS** (checked)
- PBX IP Address**: 192.168.0.210
- General HTTP settings**
 - Base directory**: /system/ipdect/
 - User Name**: IPDECTService
 - Password**:
- Update service sub directory and file name**
 - Command File**: update_service
- Provisioning sub directory and file name**
 - System data**: system_data
 - User data**: extension_data?id=
- Status**: Inactive

Buttons for 'OK' and 'Cancel' are at the bottom.

2. Sélectionnez l'option **Activer**.
3. Les paramètres de sécurité d'IP Office contrôlent la prise en charge d'HTTPS entre l'unité de contrôle IP Office et la station de base principale (connexions prises en charge par défaut). Pour configurer le système IP DECT de sorte qu'il utilise à la fois les certificats auto-signés et approuvés d'un emplacement fiable, cochez la case **Utiliser HTTPS** et reportez-vous aux [Paramètres de sécurité](#) à la page 62.
4. Définissez l'**adresse IP PBX** en fonction du système IP Office sur lequel la ligne IP DECT a été configurée.
5. Dans les champs Nom d'utilisateur et Mot de passe, entrez les valeurs qui correspondent à l'administrateur du système IP Office configuré pour IP DECT. Reportez-vous à [Paramètres de sécurité](#) à la page 62.
6. Cliquez sur **OK**.
7. Réinitialisez la station de base.
8. Sélectionnez à nouveau l'onglet **Services | Approvisionnement**. L'état devrait indiquer **Connecté**. Si ce n'est pas le cas, une discordance entre le nom d'utilisateur et le mot de passe peut avoir désactivé le compte de l'administrateur IP Office. Vérifiez les paramètres et réactivez l'utilisateur.
9. Sélectionnez **DECT | SARI**. La valeur du SARI saisie dans la configuration IP Office devrait à présent être visible dans la configuration de la station de base.
10. Sélectionnez **DECT | Système**.

Liens connexes

[Configuration de la station de base principale](#) à la page 72

Activation des certificats HTTPS et de sécurité dans l'interface Web

À propos de cette tâche

Selon la configuration de votre site, il est possible que vous deviez activer l'attribution de privilèges d'accès dans la configuration du périphérique, qui permet par exemple au système IP DECT d'autoriser à la fois les certificats auto-signés et approuvés d'un emplacement fiable. Vous pouvez également configurer cette option dans IP Office Manager. Reportez-vous à la section [Activation des certificats HTTPS et de sécurité dans IP Office Manager](#) à la page 62.

Procédure

1. Commencez par activer la vue avancée dans l'interface Web. Reportez-vous à la section [Sélection du mode d'administration](#) à la page 80.
2. Assurez-vous que l'approvisionnement HTTPS est activé.
3. Enregistrez la configuration, puis réinitialisez le périphérique.
4. Sélectionnez **Général | Certificats**, puis attendez que le certificat d'IP Office s'affiche dans la liste **Certificats non approuvés**.

5. Sous **Certificats rejetés**, sélectionnez le certificat de votre choix dans la liste **Certificats non approuvés**, puis appuyez sur le bouton **Approuver**.

Le certificat doit s'afficher dans la section **Liste de certificats approuvés**. Aucune réinitialisation n'est requise.

Liens connexes

[Configuration de la station de base principale](#) à la page 72

Ajout de connexions radio

À propos de cette tâche

Chaque station de base est pourvue d'une interface radio qui doit se connecter à la station de base principale. Cela implique l'interface radio des stations de base principales.

Procédure

1. Sélectionnez **Présentation périphériques** puis sélectionnez l'onglet **Radios**.

2. La liste affiche les stations de base pouvant être détectées par la station de base principale. Cliquez sur **Ajouter**.
3. Dans la fenêtre contextuelle, cliquez sur **OK**.
4. Attendez l'actualisation de l'onglet **Radios**. Veuillez noter que cette opération peut prendre plusieurs minutes.

Liens connexes

[Configuration de la station de base principale](#) à la page 72

Intégration d'annuaire

À propos de cette tâche

Dans le cadre d'une installation avec approvisionnement, les paramètres de l'annuaire sont automatiquement définis par le système IP Office. Cependant, pour que le répertoire du téléphone DECT comprenne les utilisateurs, groupes et répertoires IP Office, ces paramètres doivent être activés. Dans le cas contraire, les fonctions de l'annuaire central des téléphones DECT ne fonctionneront pas.

Pour les systèmes DECT utilisant une unité AIWS, l'attribution de privilèges d'accès à l'annuaire centralisé est fourni via l'AIWS. (voir [Activer les connexions Station de base/AIWS](#) à la page 199).

Procédure

1. Sélectionnez **Services**.
2. Sélectionnez **Annuaire**.
3. Sélectionnez **Activer**.

The screenshot shows the 'Phonebook' configuration window. On the left is a navigation menu with 'Services' selected. The main window has an 'Enable' checkbox checked. Below it are two sections: 'General Settings' with a dropdown for 'Search Direction Numbers' set to 'Right to left' and a text field for 'Phonebook Number' containing '999999'; and 'TFTP Settings' with a text field for 'Server IP Address' containing '192.168.0.210'. At the bottom are 'OK' and 'Cancel' buttons.

4. Cliquez sur **OK**.

Liens connexes

[Configuration de la station de base principale](#) à la page 72

Réalisation d'une analyse RFP

À propos de cette tâche

Les processus suivants sont uniquement requis si le système DECT opère dans la même zone que les autres systèmes DECT.

Le PARI (Primary Access Rights Identifier) fait partie de l'identité de diffusion IPBS qui identifie uniquement chaque système DECT. Le PARI est automatiquement attribué à chaque station principale dans le système. Cependant, si plusieurs systèmes DECT opèrent dans la même zone de couverture, chaque système doit avoir un PARI unique attribué afin d'être différencié.

Pour voir les ID de système occupés des autres systèmes IP DECT Avaya dans la zone de couverture, réalisez une analyse RFP en suivant la procédure décrite ci-dessous :

Procédure

1. Sélectionnez **Diagnostics**

2. Sélectionnez **Analyse RFP**
3. Cliquez sur **Démarrer l'analyse**

*** Remarque :**

L'exécution de l'analyse RFP mettra un terme à tous les appels sur l'unité IPBS.

Liens connexes

[Configuration de la station de base principale](#) à la page 72

[Configuration de la station de base principale](#) à la page 213

Saisie du PARI

À propos de cette tâche

Les processus suivants sont uniquement requis si le système DECT opère dans la même zone que les autres systèmes DECT. Après une analyse RFP, assurez-vous que la station de base principale dispose d'un identificateur de droits d'accès principal (PARI) unique pour l'identifier et identifier le système DECT.

Procédure

1. Dans le panneau de gauche, sélectionnez **DECT**. Sélectionnez l'onglet **PARI**.



The screenshot shows a web-based configuration interface. At the top, there is a navigation bar with tabs: Configuration, System, Suppl. Serv., Master, Trunks, Radio, Radio config, PARI, SARI, Air Sync, and Logout. The 'PARI' tab is currently selected. On the left side, there is a sidebar menu with options: General, LAN, IP, LDAP, and DECT. The 'DECT' option is selected. The main content area displays a form for entering the 'System ID'. The field contains the number '30'. Below the field are two buttons: 'OK' and 'Cancel'.

2. Entrez une valeur numérique comprise entre 1 et 35. Cette valeur doit être différente des autres stations de base principales DECT R4 de la zone.
3. Cliquez sur **OK**.

Liens connexes

[Configuration de la station de base principale](#) à la page 72

Configuration de la fonction Sync radio

À propos de cette tâche

Le processus suivant est uniquement requis si le système DECT opère dans la même zone que les autres systèmes DECT ou bien si l'emplacement de la station de base principale indique que celle-ci ne peut pas être utilisée en tant que station de synchronisation radio principale pour toutes les autres stations de base.

Les stations de base du système DECT R4 doivent être synchronisées. Ceci peut être effectué avec un signal minimal de 90 dB entre stations de base.

L'une des stations de base est désignée en tant que « station principale de synchronisation radio ». Il s'agit généralement de la station de base principale. Chacune des autres stations de base peut se synchroniser directement avec cette station ou indirectement via la chaîne de synchronisation. Cependant, il est préférable que le nombre de « sauts » de synchronisation entre n'importe quelle station de base et la station de base principale soit aussi faible que possible. Pour cela, il est recommandé que la station principale de synchronisation radio soit placée au centre de l'ensemble des stations de base.

Dans la mesure du possible, chaque station de base doit être placée dans le champ de synchronisation de plusieurs stations de base, ce qui permet à ces dernières de maintenir la synchronisation en cas de panne ou de mise hors tension d'une station à des fins de maintenance. Lorsqu'il a lieu dans le champ de synchronisation de plusieurs stations de base, le processus de synchronisation via la distance la plus courte vers la station principale de synchronisation est automatique.

Procédure

1. Dans le panneau de gauche, sélectionnez **DECT**. Sélectionnez l'onglet **Sync radio**.

Configuration	System	Suppl. Serv.	Master	Trunks	Radio	Radio config	PARI	SARI	Air Sync	Logout
General										
LAN										
IP										
LDAP										
DECT										
VoIP										
Unite										
Services										
Administration										
Users										
Device Overview										

Sync Mode:

Reference RFPI:

Alternative reference RFPI:

Sync Region:

Action at reference sync failure: Resynchronize on command
 Resynchronize every day at
 Resynchronize every at

2. Définissez le **Mode sync** sur **Station principale**.
3. Cliquez sur **OK**.

Liens connexes

[Configuration de la station de base principale](#) à la page 72

Scénario avancé : emplacements individuels

Dans la plupart des cas, la station de base principale (standard ou compact) est également utilisée en tant que station principale de synchronisation pour toutes les autres stations de base esclaves et ce manuel traite précisément de ce scénario. Cependant, dans les cas où les stations de base se trouvent dans des emplacements individuels n'étant pas situés dans leur champ de synchronisation, il est possible d'assigner une station principale de synchronisation pour chaque emplacement. Pour cela, aucun chevauchement (< 90 dB) ne doit exister entre les groupes de stations de base individuels. Tout chevauchement pourrait entraîner des pertes fréquentes de synchronisation.

Vous pouvez définir des emplacements individuels et configurer la synchronisation de chacun de ces emplacements à l'aide des paramètres de l'onglet **DECT | Sync radio** de chaque station de base. Définissez l'option **Région de synchronisation** sur la même valeur pour toutes les stations de base figurant dans un emplacement, et sur une valeur différente pour

chaque emplacement. Vous pouvez également utiliser le menu déroulant **Mode sync** pour configurer l'une des stations de base dans chaque emplacement en tant que station de base **principale**.

*** Remarque :**

Dans les déploiements des systèmes mixtes à l'aide de stations de base IP et de passerelles IP-DECT, les passerelles IP-DECT doivent être connectées physiquement pour la synchronisation radio. Lors de la configuration d'une passerelle IP-DECT en tant que station principale de synchronisation radio, utilisez la région de synchronisation 0. Toutes les autres stations de base doivent être configurées en tant que stations esclaves. Les systèmes dotés d'un IPBS dans les régions de synchronisation uniquement pourvues d'un IPBS doivent utiliser une région de synchronisation autre que 0 et doivent être configurés avec au moins une station de synchronisation principale dotée des IPBS restant configurés en tant qu'esclaves.

Liens connexes

- [Enquête sur site et planification](#) à la page 49
- [Configuration de la station de base principale](#) à la page 72
- [Configuration de la fonction Sync radio dans des emplacements distincts](#) à la page 90
- [Configuration de la fonction Sync radio](#) à la page 230
- [Configuration de la fonction Sync radio dans des emplacements distincts](#) à la page 90

Configuration de la fonction Sync radio dans des emplacements distincts

Procédure

1. Pour chaque station de base du système, configurez un numéro de **Région de synchronisation** sous l'onglet **DECT | Sync radio** du Gestionnaire de périphériques, puis cliquez sur **OK**.

Toutes les stations de base d'une région doivent contenir le même numéro de **Région de synchronisation**, mais chaque région doit avoir son propre numéro. Par défaut, la **Région de synchronisation = 0**, ce qui signifie qu'aucune région n'est définie.
2. Pour chaque nouvelle région de synchronisation créée, configurez une station de base en tant que **Station principale** à l'aide du menu déroulant **Mode sync**, puis cliquez sur **OK**.

Vous devez configurer au moins une station de base principale par région.

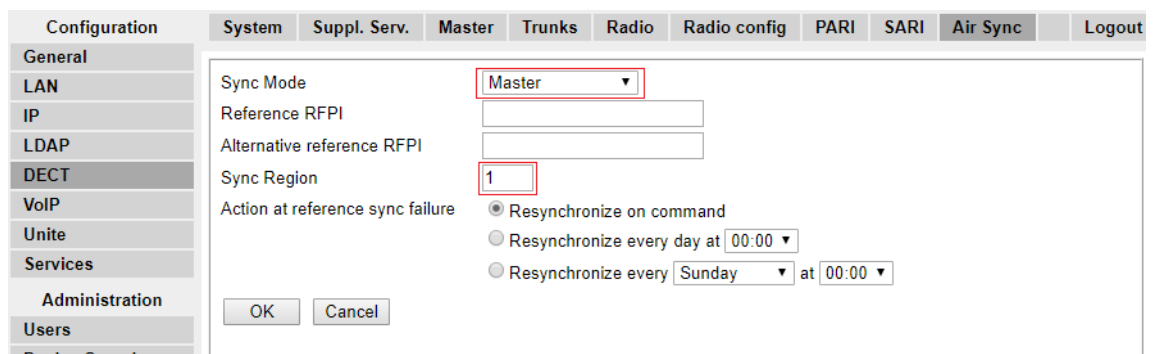

Liens connexes

[Scénario avancé : emplacements individuels](#) à la page 53

[Scénario avancé : emplacements individuels](#) à la page 53

Chapitre 10 : Configuration de la station de base esclave IP

Une fois la configuration de la station de base principale DECT terminée, procédez à la configuration des stations de base esclaves du système.

Liens connexes

[Définition de la station de base par défaut](#) à la page 92

[Accès à la configuration de la station de base](#) à la page 93

[Paramétrage de l'adresse IP de la station de base](#) à la page 94

[Mise à jour du logiciel de la station de base](#) à la page 95

[Paramétrage de la station de base en tant que station esclave](#) à la page 97

[Enregistrement de la station de base esclave](#) à la page 99

Définition de la station de base par défaut

À propos de cette tâche

Cette procédure rétablira les paramètres par défaut d'une station de base ou de la Passerelle IP DECT, en effaçant sa configuration. Après le redémarrage de l'unité, l'adresse IP par défaut 192.168.0.1/255.255.255.0 sera rétablie.

Remarque :

Les instructions suivantes vous servent à installer une station de base IPBS2/IPBS3, qui dispose d'un voyant d'état. La station de base IPBS1 dispose de deux voyants d'état. Pour plus d'informations sur les voyants d'état de la station de base et leur signification, reportez-vous à la section [Voyants d'état de la station de base](#) à la page 19.

Procédure

1. Avec l'alimentation branchée uniquement, allumez la station de base.
Le voyant DEL de la station de base clignote en rouge pour indiquer qu'aucune connexion Ethernet n'est détectée.
2. Patientez environ cinq secondes.
3. Appuyez de façon prolongée (environ 10 secondes) sur le bouton **Rétablir** de la station de base.
Le voyant DEL de la station de base clignote rapidement en bleu, s'éteint, puis clignote de nouveau normalement en bleu.

4. Relâchez le bouton **Rétablir** et patientez jusqu'à la réinitialisation complète de la station de base.

Le voyant doit de nouveau s'allumer en jaune de manière continue.

5. Appuyez rapidement une fois sur le bouton **Rétablir**.

La station de base redémarre avec des paramètres par défaut. L'adresse IP par défaut est 192.168.0.1, avec le DHCP branché, mais inactif. Si vous souhaitez activer le DHCP, réinitialisez de nouveau la station de base.

*** Remarque :**

Avaya recommande de désactiver le DHCP sur la station de base et de configurer le système avec des adresses IP statiques. Pour plus d'informations sur comment désactiver le DHCP de la station de base, voir [Définir l'adresse IP de la station de base](#) à la page 75.

Liens connexes

[Configuration de la station de base esclave IP](#) à la page 92

Accès à la configuration de la station de base

Procédure

Selon l'utilisation d'un DHCP ou non :

- a. Connecter la station de base au réseau ou à un PC en utilisant un câble LAN.
- b. Si vous êtes directement connecté à la station de base, changez l'adresse réseau de votre PC de programmation par 192.168.0.200 et le masque de sous-réseau par 255.255.255.0.
- c. Si votre PC et la station de base sont tous deux connectés à un réseau LAN avec un serveur DHCP, veillez à ce que votre PC soit configuré pour agir en tant que client DHCP ou qu'il dispose d'une adresse fixe valide sur le réseau.
- d. Démarrez votre navigateur Web et entrez http:// ou https:// suivi de l'adresse IP de la station de base. L'adresse IP par défaut est 192.168.0.1. Si une alerte de type certificat de sécurité apparaît, sélectionner pour continuer vers ce site Internet.
- e. La station de base devrait répondre en affichant son menu de connexion.

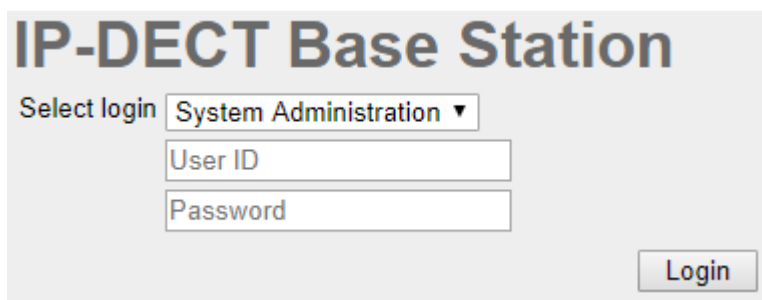

The screenshot shows a web interface for an IP-DECT Base Station. At the top, the title 'IP-DECT Base Station' is displayed in a large, bold font. Below the title, there is a 'Select login' dropdown menu with 'System Administration' selected. Below this are three input fields: 'User ID', 'Password', and a 'Login' button.

- f. Sélectionnez **Administration système**. Saisissez le nom d'utilisateur (**admin**) et le mot de passe par défaut (**changeme**), puis cliquez sur **Connexion**.

- g. Un résumé des connexions actuelles s'affiche. Cliquez sur **OK**.
- h. Le menu de configuration de la station de base est affiché.

Configuration	Info	Admin	EULA	Logout																		
General																						
LAN	<table border="0"> <tr> <td>Version</td> <td>IPBS[10.0.5], Bootcode[10.0.5], Hardware[IPBS1-Y4/PD]</td> </tr> <tr> <td>Serial Number</td> <td>09AD15300066</td> </tr> <tr> <td>MAC Address (LAN)</td> <td>00-01-3e-01-6f-9c</td> </tr> <tr> <td>DRAM</td> <td>32 MB</td> </tr> <tr> <td>FLASH</td> <td>8 MB</td> </tr> <tr> <td>Coder</td> <td>8 Channels of G.711,G.729,G.723</td> </tr> <tr> <td>SNTP Server</td> <td>192.168.0.214</td> </tr> <tr> <td>Time</td> <td>** ** * ** ** **</td> </tr> <tr> <td>Uptime</td> <td>0d 1h 38m 42s</td> </tr> </table>				Version	IPBS[10.0.5], Bootcode[10.0.5], Hardware[IPBS1-Y4/PD]	Serial Number	09AD15300066	MAC Address (LAN)	00-01-3e-01-6f-9c	DRAM	32 MB	FLASH	8 MB	Coder	8 Channels of G.711,G.729,G.723	SNTP Server	192.168.0.214	Time	** ** * ** ** **	Uptime	0d 1h 38m 42s
Version	IPBS[10.0.5], Bootcode[10.0.5], Hardware[IPBS1-Y4/PD]																					
Serial Number	09AD15300066																					
MAC Address (LAN)	00-01-3e-01-6f-9c																					
DRAM	32 MB																					
FLASH	8 MB																					
Coder	8 Channels of G.711,G.729,G.723																					
SNTP Server	192.168.0.214																					
Time	** ** * ** ** **																					
Uptime	0d 1h 38m 42s																					
Administration																						
Backup																						
Update																						
Diagnostics																						
Reset																						

- i. Veuillez noter que les niveaux de logiciel sont affichés dans le menu **Général | Info**. Ils détermineront si le logiciel de la station de base nécessite d'être mis à niveau.

*** Remarque :**

Les Stations de base Compact ont leurs options de menu avancées masquées par défaut. Pour activer ou désactiver les menus d'Administration avancée, voir [Sélection du mode d'administration](#) à la page 80.

Liens connexes

[Configuration de la station de base esclave IP](#) à la page 92

Paramétrage de l'adresse IP de la station de base

À propos de cette tâche

Durant l'installation initiale, l'adresse IP de la station de base devient par défaut 192.168.0.1. Le processus ci-dessous peut être utilisé pour changer le mode DHCP et l'adresse IP de la station de base.

Procédure

1. Dans la fenêtre de configuration de la base de station, dans la colonne de gauche, sélectionnez **LAN**.
2. Sélectionnez l'onglet **IP**.

Configuration	DHCP	IP	802.1X	LLDP	Logout																																								
General																																													
LAN	<table border="0"> <tr> <td></td> <td colspan="4" style="text-align: right;">Active Settings</td> </tr> <tr> <td>IP Address</td> <td><input type="text" value="192.168.0.226"/></td> <td colspan="3"><input type="text" value="192.168.0.226"/></td> </tr> <tr> <td>Network Mask</td> <td><input type="text" value="255.255.255.0"/></td> <td colspan="3"><input type="text" value="255.255.255.0"/></td> </tr> <tr> <td>Default Gateway</td> <td><input type="text" value="192.168.0.1"/></td> <td colspan="3"><input type="text" value="192.168.0.1"/></td> </tr> <tr> <td>DNS Server</td> <td><input type="text"/></td> <td colspan="3"></td> </tr> <tr> <td>Alt. DNS Server</td> <td><input type="text"/></td> <td colspan="3"></td> </tr> <tr> <td>Check ARP</td> <td><input type="checkbox"/></td> <td colspan="3"></td> </tr> <tr> <td colspan="5" style="text-align: center;"> <input type="button" value="OK"/> <input type="button" value="Cancel"/> </td> </tr> </table>						Active Settings				IP Address	<input type="text" value="192.168.0.226"/>	<input type="text" value="192.168.0.226"/>			Network Mask	<input type="text" value="255.255.255.0"/>	<input type="text" value="255.255.255.0"/>			Default Gateway	<input type="text" value="192.168.0.1"/>	<input type="text" value="192.168.0.1"/>			DNS Server	<input type="text"/>				Alt. DNS Server	<input type="text"/>				Check ARP	<input type="checkbox"/>				<input type="button" value="OK"/> <input type="button" value="Cancel"/>				
	Active Settings																																												
IP Address	<input type="text" value="192.168.0.226"/>	<input type="text" value="192.168.0.226"/>																																											
Network Mask	<input type="text" value="255.255.255.0"/>	<input type="text" value="255.255.255.0"/>																																											
Default Gateway	<input type="text" value="192.168.0.1"/>	<input type="text" value="192.168.0.1"/>																																											
DNS Server	<input type="text"/>																																												
Alt. DNS Server	<input type="text"/>																																												
Check ARP	<input type="checkbox"/>																																												
<input type="button" value="OK"/> <input type="button" value="Cancel"/>																																													
Administration																																													
Backup																																													
Update																																													
Diagnostics																																													
Reset																																													

- a. Saisissez l'**Adresse IP** et le **Masque réseau** requis pour la station de base. Les autres paramètres sont facultatifs.
- b. Cliquez sur **OK**.

*** Remarque :**

Le menu affichera le message **Réinitialisation requise**. Ne cliquez pas sur ce message et ne réinitialisez pas la station de base pour l'instant.

- c. Sélectionnez l'onglet **DHCP**.

Configuration	DHCP	IP	802.1X	LLDP	Logout
General	Mode disabled Currently - disabled				
LAN					
Administration	OK Cancel				
Backup					

- d. Depuis le menu déroulant **Mode**, sélectionnez **Désactivé**.
- e. Cliquez sur **OK**.
- f. Sélectionnez **Réinitialisation** puis sélectionnez l'onglet **Réinitialisation**.
- g. Cliquez sur **OK**.
- h. En fonction de votre station de base, attendez que le voyant redevienne bleu ou vert fixe.
- i. Connectez-vous de nouveau à l'aide de la nouvelle adresse IP.

Liens connexes

[Configuration de la station de base esclave IP](#) à la page 92

Mise à jour du logiciel de la station de base

À propos de cette tâche

Il se peut que la station de base doive être mise à niveau avec la version de logiciel fournie pour utiliser IP Office. Cette station de base est composée de deux éléments, un fichier micrologiciel et un fichier de démarrage. Toutes les stations de base d'un système DECT devraient utiliser la même version du logiciel.

Procédure

1. Accédez à la configuration de la station de base et notez les niveaux de logiciel affichés à côté de la ligne **Version**.

Configuration	Info	Admin	EULA	Logout
General	Version IPBS[10.0.5], Bootcode[10.0.5], Hardware[IPBS1-Y4/PD]			
LAN	Serial Number 09AD15300066			
Administration	MAC Address (LAN) 00-01-3e-01-6f-9c			
Backup	DRAM 32 MB			
Update	FLASH 8 MB			
Diagnostics	Coder 8 Channels of G.711,G.729,G.723			
Reset	SNTP Server 192.168.0.214			
	Time ** ** ** **			
	Uptime 0d 1h 38m 42s			

2. Vérifiez que ces niveaux correspondent aux versions fournies avec le logiciel d'administration IP Office.

Comparez avec le dossier correct pour une station de base IPBS1, IPBS2 ou IPBS3. Dans le cas contraire, vous devrez procéder à la mise à niveau de la station de base.

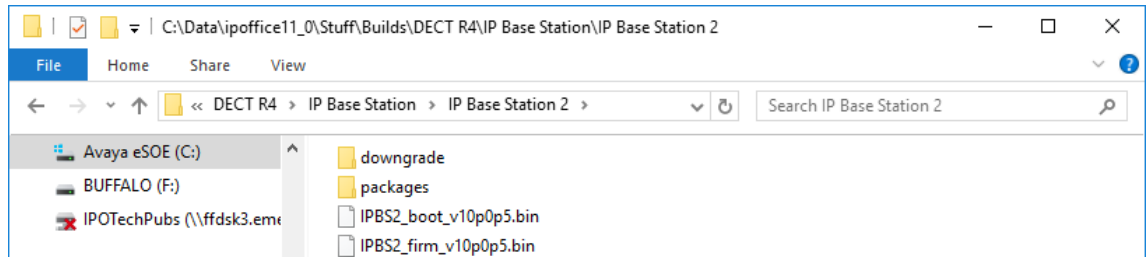

Si les deux fichiers de logiciel nécessitent une mise à niveau, le fichier de démarrage doit d'abord être mis à niveau.

3. Dans la colonne de gauche, sous l'option du menu **Administration**, sélectionnez **Mettre à jour**, puis sélectionnez l'onglet **Démarrage**.

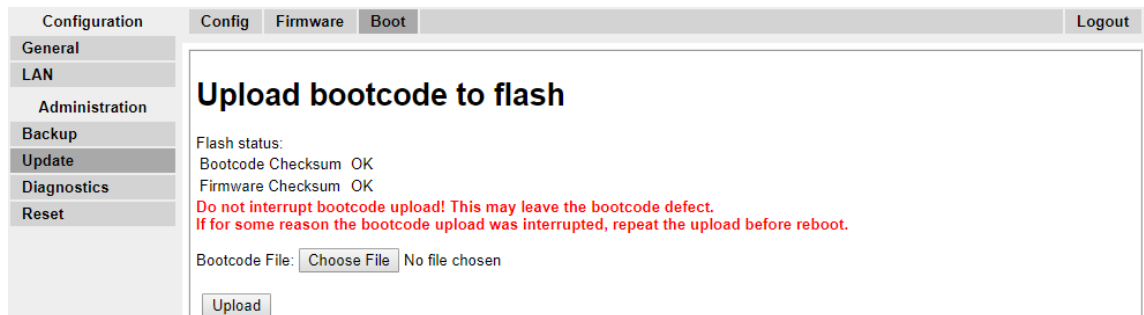

4. Cliquez sur le bouton **Parcourir** et accédez au sous-dossier **Station de base IP** du logiciel IP DECT R4.
5. Sélectionnez le fichier de démarrage approprié pour la mise à niveau que vous réalisez.
6. Cliquez sur **OK**.
7. Cliquez sur le bouton **Charger**.

Le navigateur affiche la progression du téléchargement et de la mise à niveau. Il indiquera quand le processus sera terminé.



8. Si nécessaire, reprenez l'ensemble du processus pour mettre à niveau les stations de base restantes.

- Pour mettre à niveau le fichier de la station de base, sélectionnez **Mettre à jour** puis sélectionnez l'onglet **Micrologiciel**.

- Cliquez sur le bouton **Parcourir** et accédez au sous-dossier **Station de base IP** du logiciel IP DECT R4 précédemment extrait sur le PC de programmation.
- Sélectionnez le fichier micrologiciel approprié pour la mise à niveau que vous réalisez.
- Cliquez sur **OK**.
- Cliquez sur le bouton **Charger**.

Le navigateur affiche la progression du téléchargement et de la mise à niveau. Il indiquera quand le processus sera terminé.

- Cliquez sur **Rétablir**.
- Veillez vous reconnecter. L'onglet **Général** > **Infos** devrait à présent afficher le nouveau micrologiciel.

Si nécessaire, répétez la procédure pour les stations de base restantes à l'aide du menu **Mettre à jour** > **Micrologiciel**.

Si nécessaire, procédez à la mise à jour du micrologiciel de la station de base pour les stations qui seront connectées à une passerelle IP DECT à l'aide du menu **Mettre à jour** > **Demande de proposition**.

Liens connexes

[Configuration de la station de base esclave IP](#) à la page 92

Paramétrage de la station de base en tant que station esclave

À propos de cette tâche

Il ne peut exister qu'une seule station de base principale dans le système DECT R4 IP Office. Cette procédure consiste à vérifier que la station de base ne se comporte pas en tant que station de base principale et à configurer ses paramètres radio pour l'accès à la station de base principale.

Procédure

1. Dans la colonne de gauche, sélectionnez **DECT**. Sélectionnez l'onglet **Station principale**.

The screenshot shows a configuration window with a sidebar on the left containing 'Configuration', 'General', 'LAN', 'IP', 'LDAP', and 'DECT'. The 'DECT' option is selected. The main area has tabs for 'System', 'Suppl. Serv.', 'Master', 'Trunks', 'Radio', 'Radio config', 'PARI', 'SARI', 'Air Sync', and 'Logout'. The 'Master' tab is active, displaying a 'Mode' dropdown menu set to 'Off' and two buttons: 'OK' and 'Cancel'.

2. Vérifiez que **Mode** est défini sur **désactivé**.
3. Cliquez sur **OK**.
4. Sélectionnez l'onglet **Radio**.

The screenshot shows the 'Radio' tab selected in the configuration window. The 'Disable' checkbox is unchecked. The 'Master' section includes fields for Name (IPBS2), Password (masked with dots), Master IP Address (192.168.0.227), and Alt. Master IP Address (192.168.0.226). The status is 'Connected to Master 192.168.0.227'. Below this is the 'Max RTP Streams' section with a 'Number of Streams' input field. The 'Received Configuration' section lists various parameters: SARI (3110024377703), RFPI (9014AC1008), Subscriptions (Disable), Authentication Code, Default Language (English), Frequency (1920-1930 MHz (North America)), Enabled Carriers (23, 24, 25, 26, 27 with checkboxes), Early Encryption (disabled), ICE (enabled), and Coders (20 ms). The 'Secure RTP Key Exchange' is set to 'No encryption'. There are 'OK' and 'Cancel' buttons at the bottom.

5. Définissez les valeurs suivantes :

- **Nom**

Définissez ce champ en fonction du **Nom du système** défini sous l'onglet **DECT | Système** de la station de base principale.

- **Mot de passe**

Définissez ce champ en fonction du **Mot de passe** défini sous l'onglet **DECT | Système** de la station de base principale.

- **Adresse IP primaire**

Saisissez l'adresse IP de la station de base principale définie sous l'onglet **LAN | IP**.

- Cliquez sur **OK**.

- Sélectionnez l'onglet **Sync radio**.

Configuration	System	Suppl. Serv.	Master	Trunks	Radio	Radio config	PARI	SARI	Air Sync	Logout
General										
LAN										
IP										
LDAP										
DECT										
VoIP										
Unite										
Services										

Sync Mode: Slave

Sync RFPI:

Alternative sync RFPI:

Sync Region:

- Définissez le **Mode sync** sur **Esclave**.
- Cliquez sur **OK**.

Liens connexes

[Configuration de la station de base esclave IP](#) à la page 92

Enregistrement de la station de base esclave

À propos de cette tâche

La station de base esclave nécessite d'être enregistrée et synchronisée à la station de base principale. Utilisez le mode de configuration de la station de base principale pour enregistrer la station de base esclave.

* Remarque :

Les instructions suivantes vous servent à installer une station de base IPBS2/IPBS3, qui dispose d'un voyant d'état. La station de base IPBS1 dispose de deux voyants d'état. Pour plus d'informations sur les voyants d'état de la station de base et leur signification, reportez-vous à la section [Voyants d'état de la station de base](#) à la page 19.

Procédure

1. Connectez-vous à la station de base principale.
2. Sélectionnez **Présentation de l'appareil**, puis l'onglet **Radios**.

Static Registrations							
Name ↑	RFPI	IP Address	Sync	Region	Device Name	Version	Connected
IPBS2-12-87-b1	9015001008	192.168.42.151	Master OK	9	IP-DECT Base Station [-/-/2022-02-01T10:23:23]	[11.5.11/11.5.11/IPBS2-C4/1A]	12d 21h 9f
Import location id's							
Radios: 1, Registrations: 1							
Uninitialized Registrations							
Name ↑	IP Address	Device Name	Version	Connected Time			
IPBS-01-6f-9c	192.168.0.226	IP-DECT Base Station	[10.0.5/10.0.5/IPBS1-Y4/PD]	0d 0h 0m 26s	Add		

La nouvelle station de base esclave est affichée comme dispositif non enregistré.

3. Cliquez sur **Ajouter**.
4. Sur le menu contextuel, cliquez sur **OK**.

La station de base esclave sera affichée comme dispositif enregistré.

Configuration de la station de base esclave IP

Configuration		Radios							Logout
General	Static Registrations								
LAN	Name ↑	RFPI	IP Address	Sync	Region	Device Name	Version	Connected	
IP4	IPBS2-12-87-b1	9015001008	192.168.42.151	Master	OK 9	IP-DECT Base Station [-/-/2022-02-01T10:23:23]	[11.5.11/11.5.11/IPBS2-C4/1A]	12d 21h 9m	
IP6	IPBS-01-6f-9c	9015001000	192.168.0.226	Slave	OK 0	IP-DECT Base Station	[10.0.5/10.0.5/IPBS1 Y4/PD]	0d 0h 2m	
LDAP	Import location id's								
DECT	Radios: 2, Registrations: 2								
Unite									

Remarque :

La synchronisation de la station de base esclave à la station de base principale peut prendre jusqu'à deux minutes. Pendant ce temps, le voyant d'état clignote rapidement en bleu et l'état passe sur **Non synchronisé**. Une fois synchronisée, le voyant d'état s'affiche en bleu avec un clignotement jaune et l'état passe sur **OK**.

Liens connexes

[Configuration de la station de base esclave IP](#) à la page 92

Chapitre 11 : Montage de la station de base

La station de base peut à présent être mise hors tension et montée selon sa position opérationnelle prévue. Le support de fixation amovible situé au dos des stations de base peut être utilisé pour un montage mural à l'aide de deux vis adaptées à la surface de fixation, ou pour un montage sur colonne à l'aide de deux bandes métalliques.

Liens connexes

[Montage mural d'une station de base](#) à la page 101

[Montage de la station de base sur pilier/colonne](#) à la page 103

Montage mural d'une station de base

À propos de cette tâche

Retirez le support de fixation de la station de base. Utilisez-le comme modèle pour marquer les trous des vis de fixation. Le schéma ci-dessous indique l'espace nécessaire pour accrocher la station de base au support de fixation.

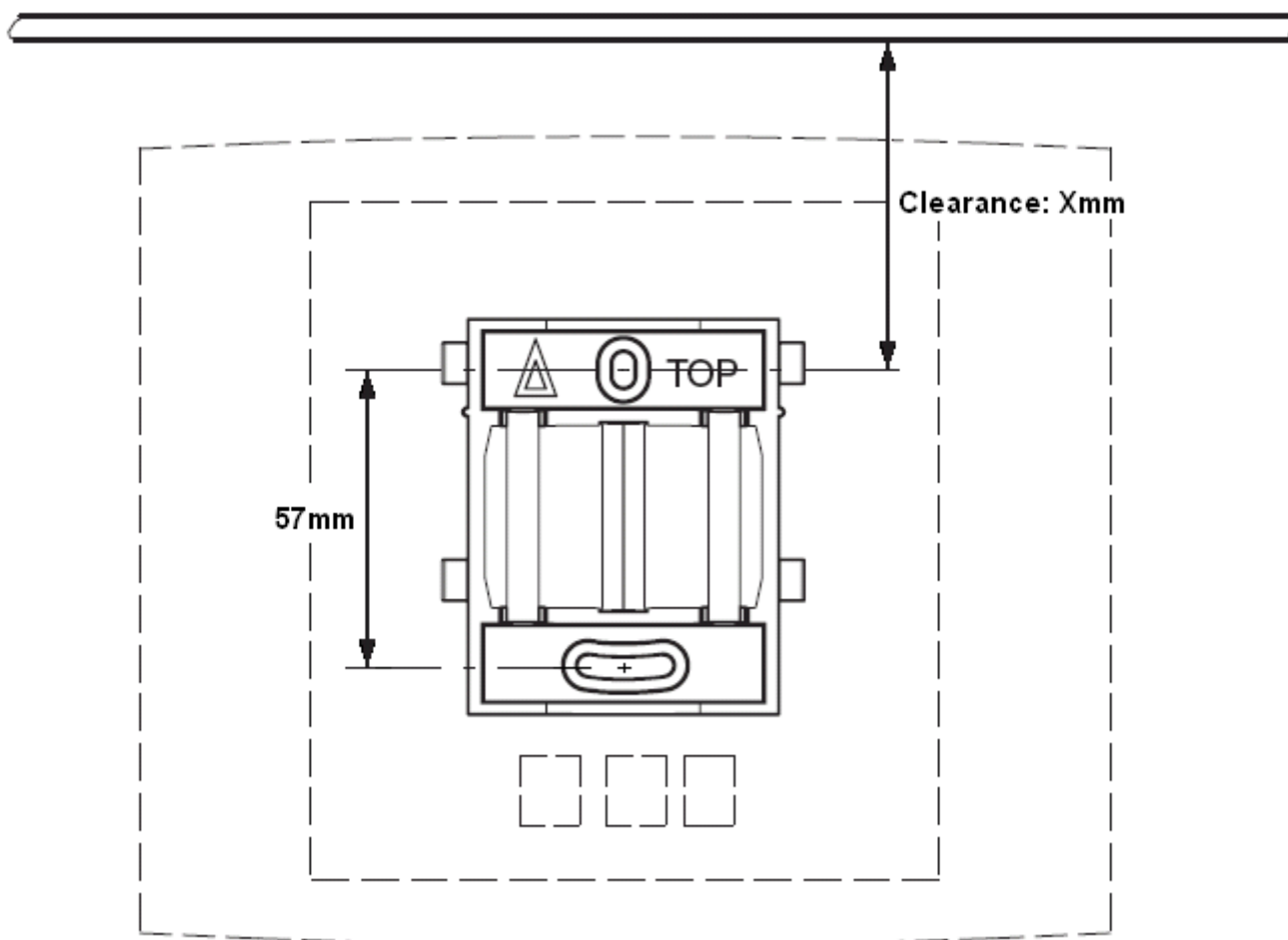

Procédure

1. Maintenez le support de fixation côté plat contre le mur de façon à ce que le texte « HAUT » soit vers le haut puis marquez les deux trous. Respectez la distance minimale entre le trou de la vis supérieure et le plafond. Cette distance dépend du type de station de base, comme indiqué dans le tableau suivant :

Type de station de base	Antennes internes	Antennes externes
IPBS1 Station de base numérique	65 mm	160 mm
IPBS2/IPBS3	100 mm	195 mm

2. Percez les deux trous à l'aide d'un foret de 6 mm de diamètre puis insérez les chevilles fournies.
3. Positionnez le support de fixation côté plat contre le mur et fixez-le à l'aide des deux vis de 3,5 mm de diamètre.

Liens connexes

[Montage de la station de base](#) à la page 101

[Montage](#) à la page 139

[Montage d'une station de base](#) à la page 247

Montage de la station de base sur pilier/colonne

Le support de fixation peut être fixé sur un pilier de 45 mm de diamètre ou plus, ou sur une poutre d'une largeur minimale de 50 mm à l'aide d'une sangle ou d'une bande métallique flexible d'une largeur de moins de 30 mm. La sangle ou bande métallique flexible adaptée n'est pas fournie avec la station de base.

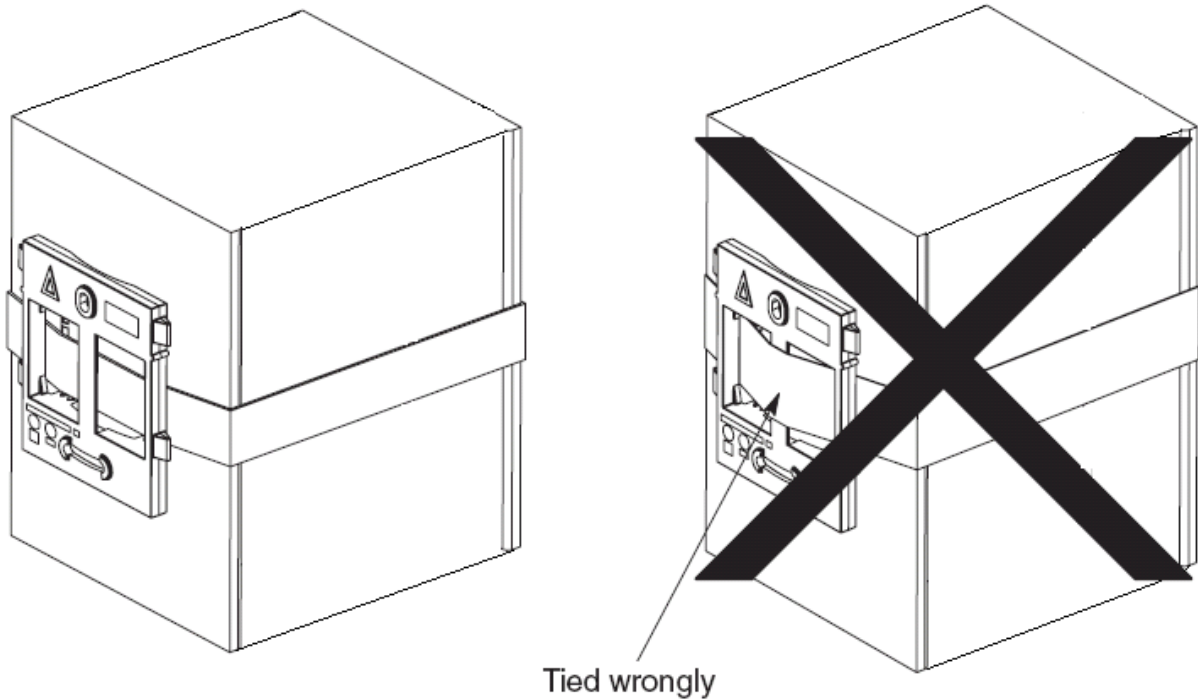

Remarque : monter une station de base sans fil directement sur une poutre ou un pilier en acier peut entraîner des interruptions de signal, comme des zones mortes ou des réflexions. Si monter la station de base sur une surface métallique est indispensable, utilisez des entretoises pour séparer la station de base de la surface de 20 à 25 cm.

Liens connexes

[Montage de la station de base](#) à la page 101

[Montage](#) à la page 139

[Montage d'une station de base](#) à la page 247

Chapitre 12 : Abonnement des téléphones

Une fois la station de base principale configurée et connectée à IP Office, vous pouvez commencer l'abonnement du téléphone.

Il existe deux procédures d'abonnement de téléphones : **Préconfiguré** ou **Auto-Créer**.

- La méthode **Préconfiguré** nécessite que les utilisateurs DECT soient préconfigurés dans la configuration de la station de base principale.
- La méthode **Auto-Créer** ne nécessite pas que les utilisateurs soient préconfigurés si la case Auto-Créer Utilisateur est cochée dans l'onglet Passerelle pour la Ligne IP DECT.

Dans les deux cas, la configuration IP Office devrait également contenir les Licences des terminaux IP Avaya disponibles. Les codes PARK et d'authentification du système DECT R4 sont requis pendant l'abonnement. Les valeurs définies pour la ligne IP DECT dans la configuration d'IP Office sont utilisées.

Remarque :

Cette méthode modifie la configuration du système IP Office. Assurez-vous qu'aucune instance de la configuration n'est ouverte dans Manager au moment de l'abonnement, car le renvoi de la configuration au système IP Office effacera les abonnements et vous obligera à réabonner les combinés.

Liens connexes

[Abonnement de téléphone préconfiguré](#) à la page 105

[Abonnement téléphone Auto-Créer](#) à la page 105

[Autorisation de l'abonnement](#) à la page 106

[Création manuelle de numéros de postes](#) à la page 108

[Abonnement d'un téléphone](#) à la page 109

[Mise à niveau des téléphones](#) à la page 113

[Affichage des utilisateurs abonnés](#) à la page 118

[Désabonnement des téléphones](#) à la page 119

[Désactivation de la fonction Abonnement](#) à la page 120

Abonnement de téléphone préconfiguré

À propos de cette tâche

Cette méthode est utilisée lorsque le paramètre **Abonnements** de la ligne IP DECT d'IP Office est défini sur **Préconfiguré**. Les codes SARI et d'authentification définis dans la configuration d'IP Office sont utilisés. Pour utiliser cette méthode, les entrées des postes IP DECT et des utilisateurs doivent d'abord être créées dans la configuration d'IP Office. Les téléphones correspondant peuvent ainsi être abonnés.

Procédure

1. Définissez le mode **Abonnements** de la ligne IP DECT sur **Préconfiguré**.
2. Créez une entrée de poste IP DECT et d'utilisateur pour chaque téléphone.
3. Abonnez les téléphones.
4. Désactivez l'abonnement lorsque tous les téléphones ont été abonnés.

Liens connexes

[Abonnement des téléphones](#) à la page 104

Abonnement téléphone Auto-Créer

À propos de cette tâche

Cette méthode est utilisée lorsque le paramètre **Abonnements** de la ligne IP DECT d'IP Office est défini sur **Auto-Créer**. Une fois l'abonnement effectué avec succès, un numéro de poste temporaire, correspondant au numéro de poste le plus élevé plus 1, est assigné au téléphone.

Vous pouvez accepter ce numéro ou attribuer le numéro de poste souhaité.

Procédure

1. Définissez le mode **Abonnements** de la ligne IP DECT sur **Auto-Créer**. Vérifiez que les options **Auto-Créer Utilisateur** et **Auto-Créer Poste** sont également sélectionnées.
2. Abonnez le téléphone à un numéro de poste temporaire.
3. Acceptez le numéro de poste temporaire (*#) ou saisissez un autre numéro de poste (XXX*LLL#).

XXX est le numéro de poste à utiliser et LLL est le code de connexion à attribuer à l'utilisateur.
4. Désactivez l'abonnement lorsque tous les téléphones ont été abonnés.

Liens connexes

[Abonnement des téléphones](#) à la page 104

Autorisation de l'abonnement

Avant que les téléphones ne soient abonnés, l'abonnement doit être autorisé par les systèmes IP Office et DECT R4.

Liens connexes

[Abonnement des téléphones](#) à la page 104

[Activation de l'abonnement IP Office](#) à la page 106

[Station de base principale](#) à la page 107

Activation de l'abonnement IP Office

Procédure

1. Démarrez IP Office Manager et recevez la configuration du système IP Office.
2. Dans le volet de navigation gauche, cliquez sur l'icône **Ligne**.
3. Sélectionnez la **ligne IP DECT**.
4. Sélectionnez l'onglet **Passerelle**.

The screenshot shows the configuration page for a line gateway in IP Office. The interface has three tabs: 'Line', 'Gateway', and 'VoIP', with 'Gateway' selected. The configuration is organized into several sections:

- Auto-Create Extension**:
- Auto-Create User**:
- Enable DHCP Support**:
 - Boot File**: ADMM_RFP_1_1_13.tftp
 - ADMM MAC Address**: 00 00 00 00 00 00
 - VLAN ID**: [Empty field]
- Base Station Address List**: A large empty table with 'Add...', 'Remove', and 'Edit...' buttons on the right.
- Enable Provisioning**:
 - SARI/PARK**: 31100243777703
 - Subscriptions**: Preconfigured (dropdown)
 - Authentication Code**: [Masked with dots]
- Enable Resiliency**:
 - Status Enquiry Period**: 30 (dropdown)
 - Prioritize Primary**:
 - Supervision Timeout**: 120 (dropdown)

5. Vérifiez que les options **Créer automatiquement un poste** et **Créer automatiquement un utilisateur** sont sélectionnées.
6. Cliquez sur **OK**.
7. Renvoyez la configuration à l'IP Office.

Liens connexes

[Autorisation de l'abonnement](#) à la page 106

[Autorisation de l'abonnement](#) à la page 251

Station de base principale

Procédure

1. Accédez à la configuration des stations de base principales.
2. Dans le panneau de gauche, sélectionnez **DECT**. Sélectionnez l'onglet **Système**.

Configuration	System	Suppl. Serv.	Master	Trunks	Radio	Radio config	PARI	SARI	Air Sync	Logout
General										
LAN										
IP										
LDAP										
DECT										
VoIP										
Unite										
Services										
Administration										
Users										
Device Overview										
DECT Sync										
Traffic										
Backup										
Update										

System Name:

Password:

Confirm Password:

Subscriptions:

Authentication Code:

Default Language:

Frequency:

Enabled Carriers: 0 1 2 3 4 5 6 7 8 9

Coder: Frame (ms) Exclusive SC

3. Vérifiez le champ **Abonnements** :

- **Avec CA système**

L'approvisionnement IP Office définira ce champ automatiquement lorsque le paramètre d'abonnement de la ligne IP DECT est défini sur **Créer automatiquement**.

- **Avec CA utilisateur**

L'approvisionnement IP Office définira ce champ automatiquement lorsque le paramètre d'abonnement de la ligne IP DECT est défini sur **Préconfiguré**.

- Notez la série de chiffres dans le champ **Code d'authentification**.
- Cliquez sur **OK**.

Liens connexes



[Autorisation de l'abonnement](#) à la page 106

Création manuelle de numéros de postes

À propos de cette tâche

Si le paramètre d'abonnement de la ligne IP DECT est défini sur **Préconfiguré**, vous devez ajouter manuellement des entrées de postes et d'utilisateurs pour chaque combiné dans la configuration IP Office.

Procédure

1. Cliquez sur **Poste** .
2. Cliquez sur l'icône  et sélectionnez **Poste IP DECT**. Cette option est grisée jusqu'à ce que la ligne IP DECT soit ajoutée à la configuration.
3. Sélectionnez l'onglet **Poste**. Définissez le numéro de **poste de base** par un numéro de poste actuellement inutilisé.

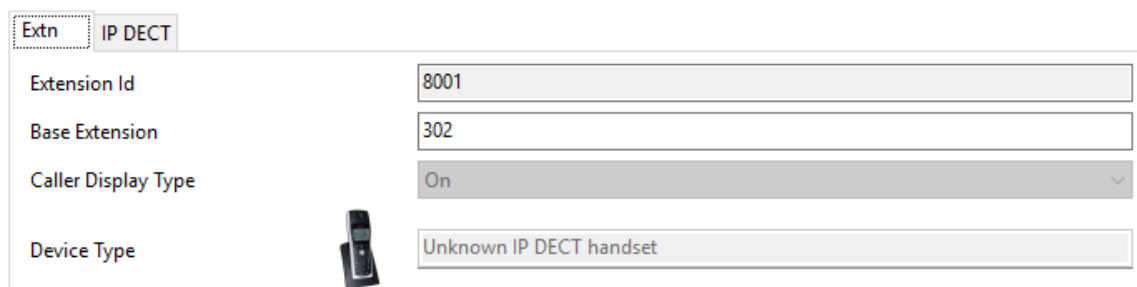

4. Sélectionnez l'onglet **DECT IP**.

L'apparence de cet onglet varie si **Activer l'approvisionnement** est sélectionné sur la ligne IP DECT ou non. L'exemple suivant affiche cet onglet lorsque l'approvisionnement est activé.

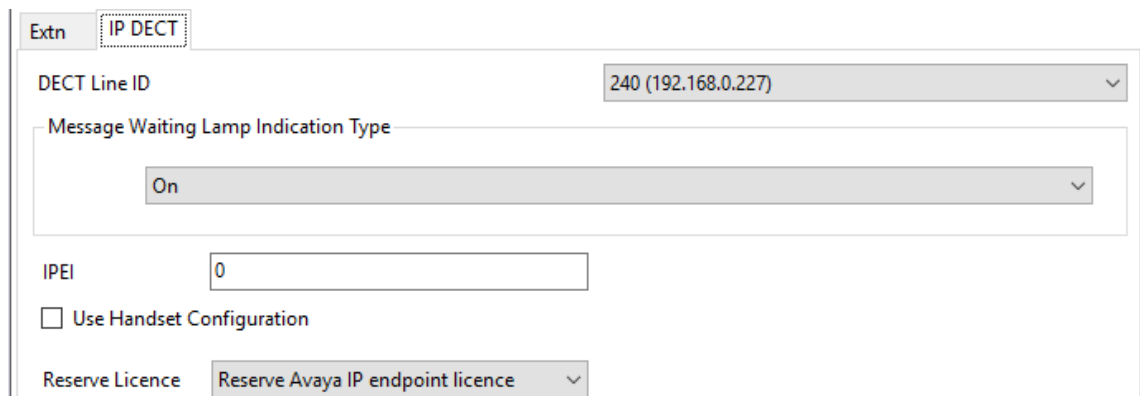

- a. Définissez le **type d'indicateur de message en attente** sur **Activé**.
- b. Sélectionnez l'option **Reserved Avaya IP endpoint license** (Réserver une licence de terminal IP Avaya). Cette option sera grisée s'il n'existe pas de licence disponible. Si cette option est sélectionnée, une licence sera assignée au téléphone avant toute autre extrémité IP Avaya pour laquelle cette option n'a pas été définie.
- c. Définissez l'**IPEI** de façon à ce qu'il corresponde au combiné. Pour les nouveaux téléphones, l'IPEI est affiché sur l'écran. Pour les autres téléphones, il peut être

affiché en sélectionnant **Menu | Paramètres | Info dispositif | IPEI/IPDI**. Il est également imprimé sur une étiquette apposée sous la batterie du téléphone.

- Pour les téléphones de la série 3700, l'IPEI peut être affiché en sélectionnant **Menu | Paramètres | Info dispositif | IPEI/IPDI**. Il est également imprimé sur une étiquette apposée sous la batterie du téléphone.
- Si le paramètre **Utiliser la configuration du combiné** est sélectionné, l'utilisateur du combiné peut régler la langue du téléphone ainsi que le format date/heure. Si elle n'est pas sélectionnée, ces paramètres seront définis par le système ou selon les paramètres de situation géographique de l'utilisateur dans la configuration IP Office.
- Cliquez sur **OK**.
- IP Office Manager vous demandera si vous souhaitez créer un utilisateur associé. Cliquez sur **Oui**.
- Les paramètres utilisateur sont affichés. Ajustez ces paramètres si nécessaire puis cliquez sur **OK**.
- Répétez la procédure pour créer d'autres entrées de postes et d'utilisateurs si nécessaire. Enregistrez ensuite la configuration dans le système IP Office.

Liens connexes

[Abonnement des téléphones](#) à la page 104

Abonnement d'un téléphone

La méthode d'abonnement est pratiquement identique, que le paramètre **Abonnements** de la ligne IP DECT d'IP Office soit défini sur **Auto-Créer** ou **Préconfiguré**.

Le code d'authentification et le code SARI du système devront être définis sur la configuration de la ligne DECT durant le processus d'abonnement. Vous devrez également activer l'abonnement dans la station de base principale. Celui-ci est valide pendant seulement 2 minutes.

Liens connexes

[Abonnement des téléphones](#) à la page 104

[Téléphones de la série 3700](#) à la page 109

[Mode d'abonnement Auto-créeer](#) à la page 112

[Mode d'abonnement préconfiguré](#) à la page 112

[Téléphones 3701/3711](#) à la page 112

Téléphones de la série 3700

À propos de cette tâche



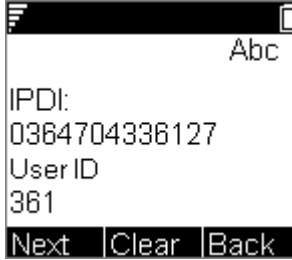
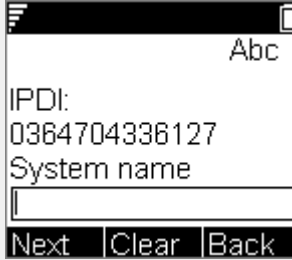
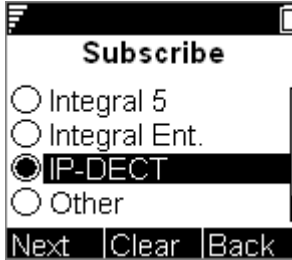
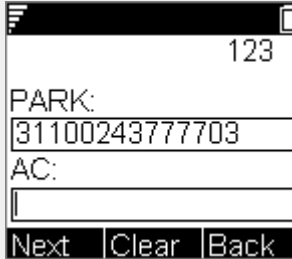
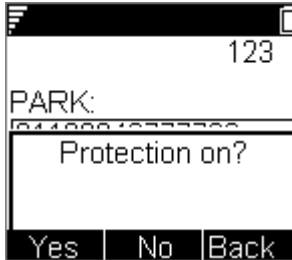

À l'aide de l'interface utilisateur du téléphone, suivez la procédure suivante pour abonner les combinés.

- Allumez le téléphone :
 - **3720** : Sélectionnez **Menu | Paramètres | Système | Abonner**.

- **Autres** : Sélectionnez **Menu | Connexions | Système | Abonner**.

Afficher	Actions
	<p>Les détails de l'abonnement actuel du téléphone sont affichés. Sélectionnez Suivant.</p>
	<p>Le Nom du système est uniquement utilisé par le téléphone pour identifier les différents abonnements dont il peut disposer. Saisissez un nom et sélectionnez Suivant.</p>
	<p>Le téléphone affichera une liste de types de systèmes téléphoniques auxquels il peut se connecter. Faites défiler l'option sélectionnée vers IP-DECT et sélectionnez Suivant.</p>
	<p>À présent, le téléphone requiert le PARK (SARI) et le CA (code d'authentification) du système auquel il doit s'abonner. Saisissez le PARK puis faites défiler l'écran jusqu'au champ CA. Saisissez le CA système et sélectionnez Suivant.</p>
	<p>Le message Protection activée ? est affiché.</p> <ul style="list-style-type: none"> • Si vous sélectionnez Non, l'utilisateur peut effacer l'abonnement de la liste des abonnements connus du téléphone. • Si vous sélectionnez Oui, l'utilisateur ne peut effacer l'abonnement.

Le tableau continue ...

Afficher	Actions
	Un récapitulatif des détails de l'abonnement est affiché. Vérifiez que les valeurs sont correctes.
	Sélectionnez OK . Le téléphone recherche les systèmes DECT auxquels il peut s'abonner.
	Lorsqu'un système DECT est localisé, le combiné tentera de s'y abonner.
	La réussite ou l'échec de l'abonnement sera indiqué.

Une fois l'abonnement effectué avec succès, l'affichage sera différent si un abonnement anonyme est utilisé ou si le téléphone correspond à un numéro de poste existant dans la configuration IP Office.

Liens connexes

[Abonnement d'un téléphone](#) à la page 109

Mode d'abonnement Auto-cr  er

   propos de cette t  che

	<p>Si le t��l��phone affiche Saisir nouveau code de connexion, un num��ro de poste temporaire a ��t�� assign�� et est indiqu�� entre parenth��ses. Le num��ro temporaire est simplement le num��ro de poste le plus ��lev�� plus 1.</p> <ul style="list-style-type: none"> • Pour accepter le num��ro de poste temporaire en tant que num��ro permanent, composez *# et appelez ce num��ro. • Pour sp��cifier un num��ro de poste diff��rent, composez XXX*LLL# o�� XXX est le num��ro de poste �� utiliser et LLL le code de connexion �� assigner �� l'utilisateur. • Pour accepter le num��ro de poste temporaire en tant que num��ro permanent mais d��finir un code de connexion pour l'utilisateur, composez *LLL# o�� LLL est le code de connexion �� assigner �� l'utilisateur.
---	---

Liens connexes

[Abonnement d'un t  l  phone](#)    la page 109

Mode d'abonnement pr  configur  

   propos de cette t  che

	<p>Si l'IP EI du t��l��phone correspond �� un num��ro de poste existant dans la configuration IP Office, le t��l��phone utilisera les param��tres correspondant �� ce poste.</p> <p>Ceci peut se produire lorsque vous utilisez le mode d'abonnement Auto-cr��er si le t��l��phone correspond �� un poste existant qui est r��abonn�� au syst��me.</p>
--	--

Liens connexes

[Abonnement d'un t  l  phone](#)    la page 109

T  l  phones 3701/3711

   propos de cette t  che

Cette m  thode est uniquement prise en charge si le param  tre **Abonnements** de la ligne IP DECT est d  fini sur **Pr  configur  ** et si les entr  es de postes correspondantes ont   t   cr  ees dans la configuration.

Proc  dure

1. Allumez le t  l  phone.
2. S  lectionnez **Menu | Syst  me | Abonnement | Abonner HS**.
3. S  lectionnez **PABX-PIN**.
4. Saisissez le code d'authentification.

Liens connexes

[Abonnement d'un t  l  phone](#)    la page 109

Mise à niveau des téléphones

À propos de cette tâche

Il peut être nécessaire de mettre à niveau le logiciel utilisé par les téléphones de la série 3700. Pour les nouvelles installations, il est présumé que le Gestionnaire de périphériques Windows et les chargeurs avancés seront utilisés.

Liens connexes

[Abonnement des téléphones](#) à la page 104

[Installation de Gestionnaire de périphériques Windows en vue de la mise à niveau des téléphones](#) à la page 113

[Démarrage du Gestionnaire de périphériques Windows](#) à la page 116

[Mise à niveau du logiciel du téléphone](#) à la page 116

Installation de Gestionnaire de périphériques Windows en vue de la mise à niveau des téléphones

Procédure

1. Accédez à l'emplacement où vous avez décompressé le logiciel IP Office pour DECT R4. Recherchez le dossier `Avaya WinPDM`.
2. Double-cliquez sur **Setup.exe**.

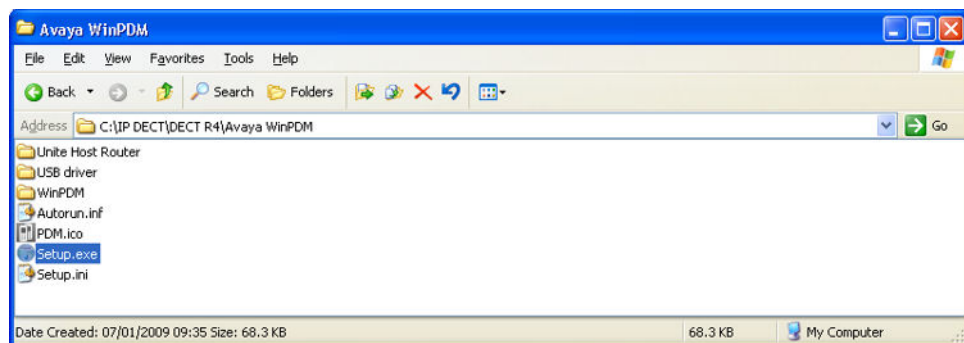

3. Cliquez sur **Suivant**.



4. Sélectionnez **Avaya WinPDM** et cliquez sur **Suivant**.

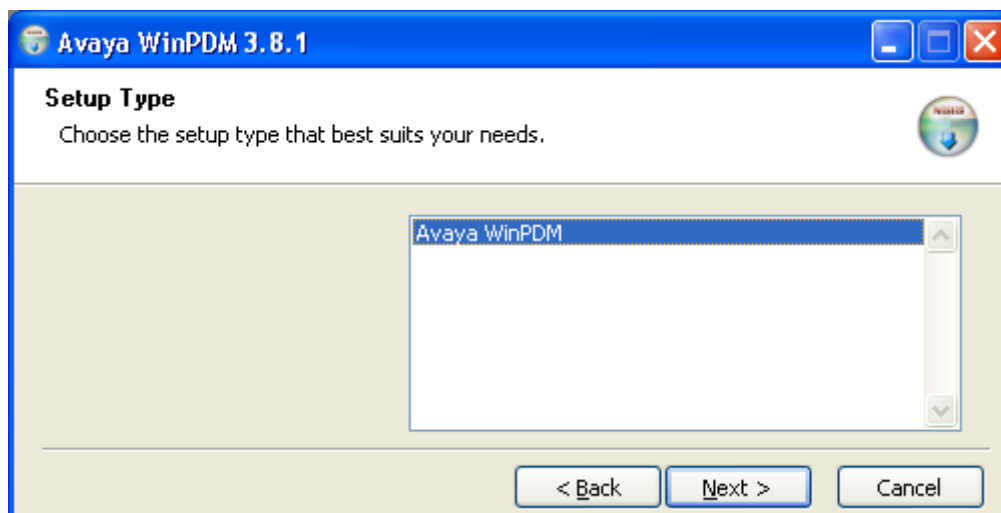

5. Cliquez sur **Installer**.

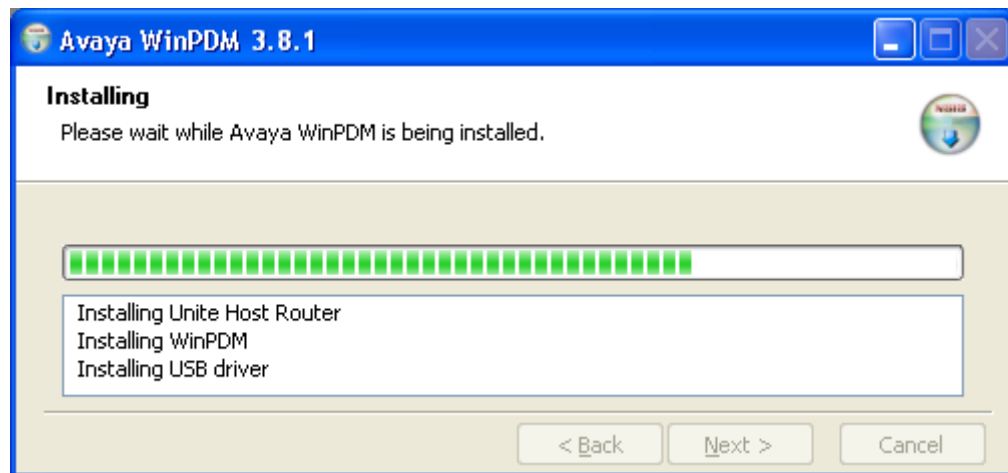
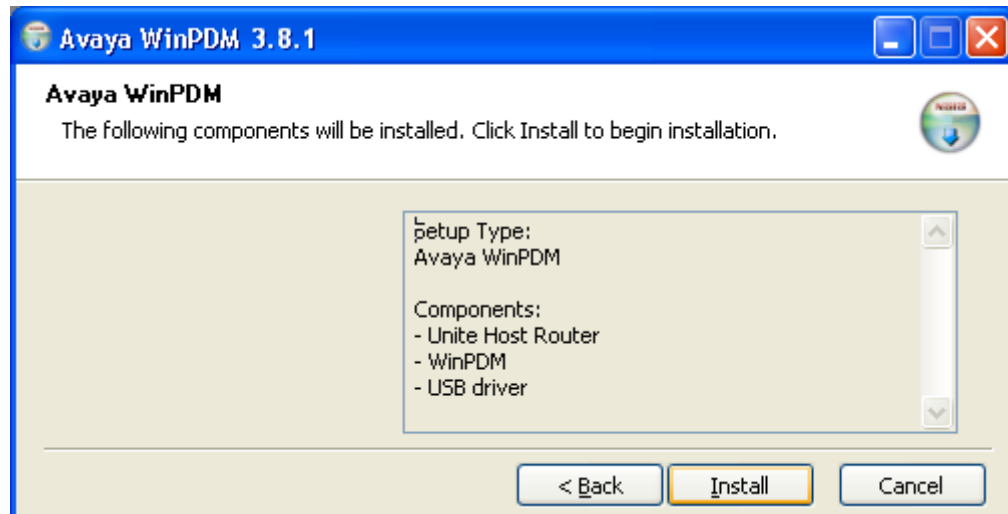

6. Une fois l'installation terminée, cliquez sur **Terminer**.

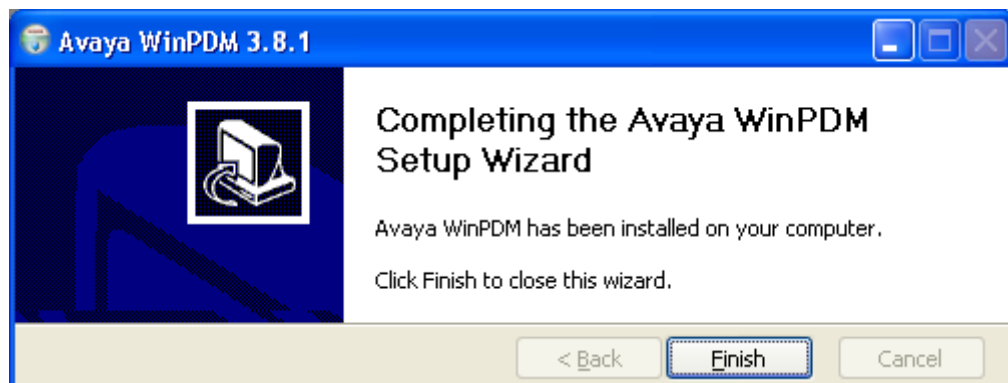

Liens connexes

[Mise à niveau des téléphones](#) à la page 113

Démarrage du Gestionnaire de périphériques Windows

Procédure

1. Sélectionnez **Démarrer > Tous les programmes > Avaya WinPDM**.
2. Cliquez sur l'icône **Avaya WinPDM**.
 - Si vous exécutez Avaya WinPDM pour la première fois :
 - Avaya WinPDM vous demandera de créer un site. Saisissez un nom pour le site et cliquez sur **OK**.
 - Avaya WinPDM vous demandera d'importer les fichiers de définition des paramètres.

Liens connexes

[Mise à niveau des téléphones](#) à la page 113

Mise à niveau du logiciel du téléphone

À propos de cette tâche

DECT R4 est pris en charge par divers systèmes Avaya. Pour le fonctionnement d'IP Office, vous devez utiliser un logiciel spécifiquement documenté comme étant testé et pris en charge par IP Office. Les détails du logiciel pris en charge figurent dans le bulletin technique d'IP Office pour chaque version.

Procédure

1. Sur l'écran Gestionnaire de périphériques Avaya, sélectionnez l'onglet **Périphériques**.

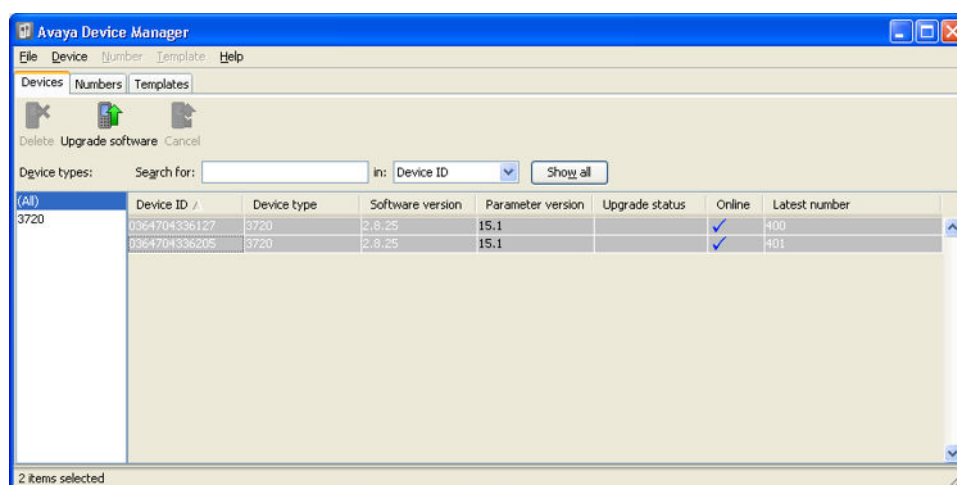

- La version actuelle du logiciel de chaque téléphone est affichée. Comparez-la aux versions de logiciel disponibles indiquées dans le nom des fichiers .pkg inclus avec le logiciel DECT R4.

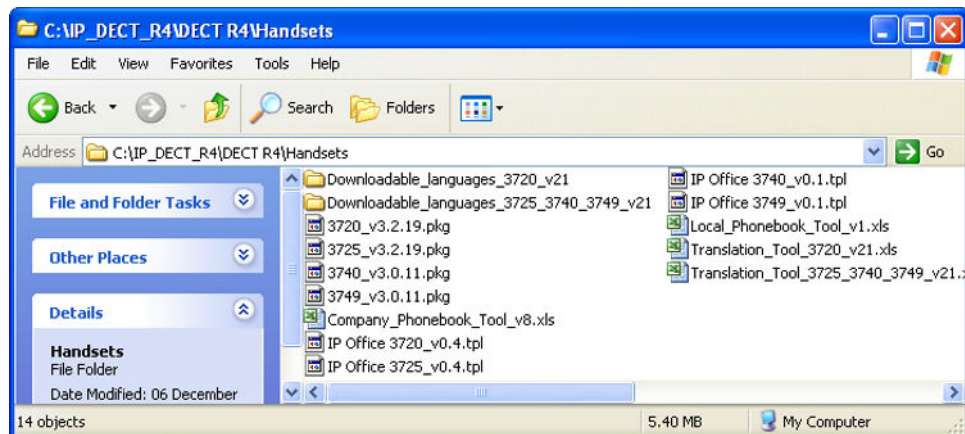

- Dans Gestionnaire de périphériques, sélectionnez les téléphones que vous souhaitez mettre à niveau.
- Cliquez sur **Mettre à niveau logiciel**. Le menu affiché sera différent si vous utilisez l'AIWS pour une mise à niveau sans fil ou WinPDM pour une mise à niveau via le chargeur.

- **Menu de mise à niveau de logiciel via l'AIWS**

Ce menu est affiché lorsque vous utilisez l'application Gestionnaire de périphériques via l'AIWS pour la mise à niveau sans fil des téléphones. Cette méthode prend en charge plusieurs options supplémentaires mais est beaucoup moins rapide que la mise à niveau par un chargeur avancé.

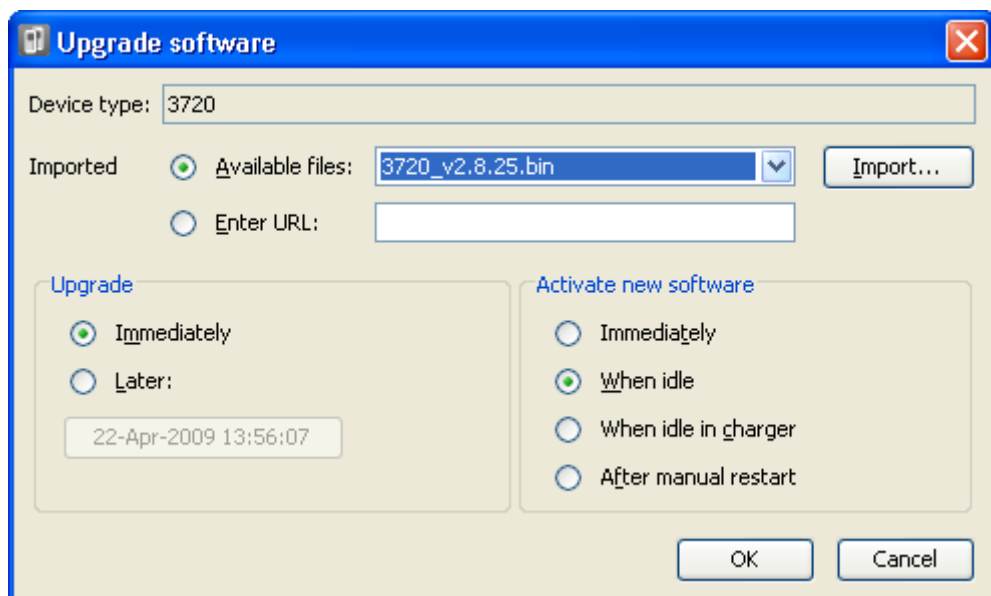

- **Menu de mise à niveau Chargeur avancé/WinPDM**

Ce menu est affiché lorsque vous utilisez l'application Gestionnaire de périphériques via Windows pour mettre à niveau un téléphone placé sur un chargeur avancé

connecté au PC par un câble USB ou LAN. Reportez-vous à la section [Installation du Gestionnaire de périphériques Windows](#) à la page 113.

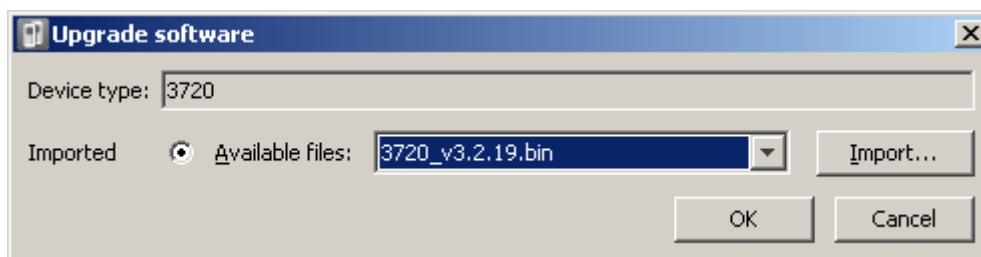

- Si vous avez déjà importé les fichiers de définition de paramètres applicables aux téléphones, utilisez le menu déroulant **Fichiers disponibles** pour sélectionner le fichier .bin du logiciel correspondant au type de téléphone à mettre à niveau. Sinon, cliquez sur **Importer** et accédez aux fichiers .pkg correspondant au type de téléphone.
- Sélectionnez les autres paramètres de mise à niveau requis puis cliquez sur **OK**.

La mise à niveau se lance. Les images suivantes illustrent une mise à niveau typique telle qu'exécutée sur un périphérique.

(All)	Device ID	Device type	Software version	Parameter version	Upgrade status	Online	Latest number
3720	0364704336127	3720	2.8.25	15.1	Downloading	✓	400
	0364704336205	3720	2.8.25	15.1	Downloading	✓	401

(All)	Device ID	Device type	Software version	Parameter version	Upgrade status	Online	Latest number
3720	0364704336127	3720	2.8.25	15.1	12%	✓	400
	0364704336205	3720	2.8.25	15.1	12%	✓	401

(All)	Device ID	Device type	Software version	Parameter version	Upgrade status	Online	Latest number
3720	0364704336127	3720	2.8.25	15.1	Complete	✓	400
	0364704336205	3720	2.8.25	15.1	Complete	✓	401

Liens connexes

[Mise à niveau des téléphones](#) à la page 113

Affichage des utilisateurs abonnés

Il existe plusieurs façons d'afficher les téléphones abonnés au système.

Liens connexes

[Abonnement des téléphones](#) à la page 104

[Utilisation de la station de base principale](#) à la page 118

[Utilisation d'IP Office System Status](#) à la page 119

Utilisation de la station de base principale

Procédure

1. Connectez-vous à la station de base principale.
2. Sélectionnez Utilisateurs puis sélectionnez l'onglet Utilisateurs.
3. Cliquez sur **Afficher**.

Les détails relatifs aux téléphones abonnés sont affichés.

Liens connexes

[Affichage des utilisateurs abonnés](#) à la page 118

Utilisation d'IP Office System Status

L'application System Status liste les postes DECT en tant que sous-ensemble des postes H.323. Elle peut également être utilisée pour forcer le désabonnement d'un téléphone.

Extension Number	Telephone Type	Active Location	Connection
301	DECT IP	None	Resilient PBX
302	DECT IP	None	Resilient PBX

Liens connexes

[Affichage des utilisateurs abonnés](#) à la page 118

Désabonnement des téléphones

Les téléphones DECT peuvent être abonnés à plusieurs systèmes DECT et passer d'un système à l'autre.

L'option Désabonner, accessible depuis le menu des téléphones, ne désabonne pas un téléphone du système DECT R4 ou d'IP Office. Elle ne fait que supprimer les détails du système d'abonnement sur le téléphone. La fonction Désabonner fonctionne uniquement avec les abonnements pour lesquels l'option Protection a été définie sur **Non** pendant l'abonnement initial.

Le réabonnement du téléphone réinstalle le système DECT R4 dans la liste des systèmes pouvant être sélectionnés pour abonner un téléphone.

Pour supprimer un téléphone d'un système qui utilise l'approvisionnement IP Office, l'entrée du numéro du poste du téléphone doit être supprimée de la configuration IP Office. Pour

supprimer un téléphone d'un système qui utilise l'approvisionnement IP Office, l'entrée du numéro du poste du téléphone doit être supprimée de la configuration IP Office.

Liens connexes

[Abonnement des téléphones](#) à la page 104



Désactivation de la fonction Abonnement

À propos de cette tâche

Lorsque tous les téléphones DECT sont abonnés, Avaya recommande de désactiver tout abonnement ultérieur. Ceci n'affecte pas le ré-abonnement des postes déjà configurés dans IP Office.

Assurez-vous qu'aucune instance de la configuration n'est ouverte dans Manager au moment de l'abonnement, car le renvoi d'une copie de la configuration au système IP Office écrasera les abonnements, obligeant à réabonner les combinés. Après chaque abonnement de combinés, une nouvelle copie de la configuration devrait toujours être chargée dans IP Office Manager si une autre modification de la configuration est nécessaire.

Procédure

1. Dans IP Office Manager, cliquez sur  **Ligne**.
La liste des lignes existantes est affichée.
2. Sélectionnez la **ligne IP DECT** précédemment créée.
3. Cliquez sur l'onglet **Passerelle**.
4. Définissez le paramètre **Abonnements** sur **Désactivé**.
5. Cliquez sur  pour enregistrer la configuration dans le système IP Office.

Liens connexes

[Abonnement des téléphones](#) à la page 104

Partie 4 : Résilience de DECT R4

Chapitre 13 : Résilience du système DECT

IP Office Version 9.1 prend en charge deux méthodes permettant d'assurer la disponibilité permanente du système DECT. Ces deux méthodes peuvent être associées pour optimiser la disponibilité du système. Quelle que soit l'approche utilisée, il est recommandé d'achever et de tester l'installation classique du système avant d'ajouter la mise en miroir et/ou la résilience du commutateur.

- **Mise en miroir du poste de base principal** : Il est maintenant possible de configurer deux postes de base pour agir comme postes de base principaux en miroir. Un poste devient le poste de base principal actif et l'autre devient le poste de base principal en attente. Si pour une raison quelconque, la station active devenait indisponible, l'IP Office transfère le contrôle à la station en attente pour assurer le fonctionnement du système DECT. La mise en miroir n'est pas prise en charge entre les stations de base compactes et non compactes. Toutefois, elle est prise en charge entre une passerelle DECT et une station de base non compacte.
- **La résilience du commutateur de l'IP Office** : L'IP Office qui assure le contrôle du système DECT peut être configuré de façon à transférer automatiquement le contrôle à un autre IP Office lorsque le premier est indisponible. La ligne SCN entre les deux systèmes peut être configurée de manière à permettre la sauvegarde de DECT pour créer les scénarios de résilience de la même manière que la résilience déjà en place pour les téléphones H.323 IP. En cas d'indisponibilité du système IP Office principal pour une raison quelconque, le contrôle du système DECT ainsi que ses utilisateurs sont transférés au système IP Office de sauvegarde.

Liens connexes

[Aperçu et contrôle de la résilience](#) à la page 122

Aperçu et contrôle de la résilience

À l'aide du System Status Application du système IP Office, vous pouvez afficher le statut d'un système IP Office et de tout système DECT sur lequel il est connecté. Ceci se fait en sélectionnant **Système | Systèmes IP DECT**.

En sélectionnant le système IP DECT, les détails du système particulier et les extensions prises en charge par le système s'affichent. Les adresses et le statut des stations de base principales mises en miroir sont indiqués. Pour les extensions, la connexion utilisée est également indiquée.

Le menu fournit un certain nombre de commandes :

- **Désabonner** : Faites désabonner l'extension sélectionnée.
- **Transfert au nœud de sauvegarde** : Faites passer la connexion DECT de l'IP Office principal à l'IP Office de remplacement.
- **Transfert au nœud principal** : Faites passer la connexion DECT de l'IP Office de remplacement à l'IP Office principal.

Liens connexes

[Résilience du système DECT](#) à la page 122

Chapitre 14 : Configuration de la mise en miroir de la station de base

Pour optimiser la résilience du réseau DECT, les deux stations de base peuvent être configurées de manière à fonctionner comme des stations de base principales « mises en miroir ». L'une des stations est la station principale qui reste active en permanence, tandis que l'autre prend le relais comme station de base principale en cas de besoin.

Toutes les exigences ordinaires inhérentes à une station de base principale s'appliquent aux stations mises en miroir. Il s'agit notamment des exigences liées à la fonction sync radio à moins que cette dernière ne soit attribuée à une autre station de base. Reportez-vous à Configuration de la fonction Sync radio.

La mise en miroir n'est pas prise en charge entre les stations de base compactes et non compactes. Toutefois, elle est prise en charge entre une Passerelle DECT et une station de base non compacte.

Liens connexes

[Configuration de l'IP Office](#) à la page 124

[Configuration des stations de base mises en miroir](#) à la page 125

[Activation de la station de base principale](#) à la page 125

Configuration de l'IP Office

Dans le système IP Office, la ligne IP DECT doit être configurée avec les adresses IP des deux stations de base mises en miroir.

Procédure

1. Utilisez Manager pour récupérer la configuration du système.
2. Cliquez sur **Ligne**. La liste des lignes existantes est affichée.
3. Sélectionnez la ligne IP DECT, puis sélectionnez l'onglet **VoIP**.
4. Dans les champs **Adresse IP de la passerelle** et **Adresse IP de secours**, saisissez les adresses IP des deux stations de base à mettre en miroir.
5. Enregistrez les modifications.

Liens connexes

[Configuration de la mise en miroir de la station de base](#) à la page 124

Configuration des stations de base mises en miroir

Utilisez la procédure suivante pour configurer la station de base principale et son miroir.

Préambules

Cette procédure nécessite l'accès aux onglets et champs qui sont uniquement visibles lorsque l'option **Afficher les options avancées** est sélectionnée.

Procédure

1. Connectez-vous à la première station de base principale.
2. Sélectionnez **DECT**, puis sélectionnez l'onglet Station principale.
3. Définissez le champ **Mode** sur `Mirror` (Miroir).
4. Définissez le champ **Mirror Master IP address** (Adresse IP miroir de la station principale) sur l'adresse IP de l'autre station de base.
5. Sélectionnez l'onglet **DECT | Radio**.
6. Dans le champ **Master IP Address** (Adresse IP de la station principale), tapez l'adresse IP de la station de base.
7. Dans le champ **Alt. Master IP Address** (Adresse IP alt. de la station principale), tapez l'adresse IP de l'autre station de base principale. Cliquez sur **OK**.
8. Réinitialisez la station de base.
9. Répétez cette procédure pour l'autre station de base mise en miroir.

Étapes suivantes

Maintenant, vous pouvez activer la station de base principale.

Liens connexes

[Configuration de la mise en miroir de la station de base](#) à la page 124

Activation de la station de base principale

Une seule station de base dans la paire mise en miroir fonctionne en permanence comme la station de base principale. La sélection initiale est effectuée à l'aide des menus de station de base du membre sélectionné de la paire mise en miroir.

Préambules

Cette procédure nécessite l'accès aux onglets et champs qui sont uniquement visibles lorsque l'option **Afficher les options avancées** est sélectionnée.

Procédure

1. Connectez-vous à l'une des stations de base mises en miroir.
2. Sélectionnez **DECT**, puis sélectionnez l'onglet **Station principale**.
3. Cliquez sur **Activer miroir**. Cette station de base devient la station principale active dans la paire mise en miroir.

Configuration de la mise en miroir de la station de base

Liens connexes

[Configuration de la mise en miroir de la station de base](#) à la page 124

Chapitre 15 : Configuration de la résilience du commutateur

Pour les systèmes IP Office configurés sur un réseau multisite tel qu'un réseau Small Community Network ou Server Edition, le contrôle du système DECT de l'IP Office peut être transféré à un autre système IP Office. Ce type de basculement survient lorsque la station de base principale ne peut pas détecter son système IP Office principal configuré avec une ligne IP DECT.

Au cours du basculement, le système IP Office de basculement défini assure le contrôle et héberge les postes DECT, ainsi que les utilisateurs qui figuraient précédemment sur le système IP Office principal. Toutefois, aucune modification apportée à la configuration DECT ou à des abonnements de combiné supplémentaires n'est autorisée.

Le système IP Office de basculement peut toujours héberger son propre système DECT R4 au moyen de sa propre ligne IP DECT et de sa station de base principale. Lorsque c'est le cas, il peut uniquement prendre en charge le basculement depuis un autre système à hauteur de sa capacité maximum d'utilisateurs DECT, y compris ses utilisateurs DECT natifs existants.

Pour une installation avec approvisionnement :

- L'annuaire centralisé est toujours pris en charge après le basculement. Néanmoins, cela ne s'applique pas si un annuaire est fourni via un AIWS.
- Un **R** s'affiche sur l'écran des téléphones DECT série 3700 lorsqu'ils sont en cours de basculement.
- Par défaut, le contrôle du système et des postes DECT est automatiquement transféré au système IP Office principal lorsque ce dernier est à nouveau disponible.

Pour une installation sans approvisionnement :

- L'annuaire centralisé n'est pas pris en charge au cours du basculement.
- Les combinés n'affichent aucune indication concernant le basculement en cours de leur système.

Liens connexes

[Configuration de la station de base avec approvisionnement](#) à la page 128

[Configuration de la station de base sans approvisionnement](#) à la page 128

[Configuration de l'IP Office pour la résilience du commutateur](#) à la page 129

[Configuration de la ligne IP Office pour la résilience du système DECT](#) à la page 130

Configuration de la station de base avec approvisionnement

Sur une installation avec approvisionnement, la station de base principale doit être configurée afin d'accepter une connexion d'approvisionnement provenant du système IP Office de sauvegarde.

Préambules

Cette procédure nécessite l'accès aux onglets et champs qui sont uniquement visibles lorsque l'option **Afficher les options avancées** est sélectionnée.

Procédure

1. Connectez-vous à la station de base principale.
2. Sélectionnez **Services**, puis sélectionnez l'onglet **Provisioning** (Approvisionnement).
3. Définissez **Current View** (Affichage actuel) sur **Redundant** (Redondant).
4. Sélectionnez l'option **Activer**.
5. Les paramètres de sécurité d'IP Office contrôlent la prise en charge d'HTTPS entre la station de base principale (connexion prise en charge par défaut) et le système IP Office de sauvegarde.
6. Définissez l'**Adresse IP du PBX** afin qu'elle corresponde au système IP Office de sauvegarde.
7. Dans les champs **Nom d'utilisateur** et **Mot de passe**, entrez les valeurs qui correspondent à l'utilisateur du service du système IP Office de remplacement configuré pour IP DECT.
8. Assurez-vous que le **Répertoire de base** est défini sur **/system/backupipdect/** au lieu de **/system/ipdect/**.
9. Cliquez sur **OK**.
10. Réinitialisez la station de base.

Étapes suivantes

Maintenant, vous devez également configurer l'IP Office pour la résilience du commutateur.

Liens connexes

[Configuration de la résilience du commutateur](#) à la page 127

Configuration de la station de base sans approvisionnement

Pour les systèmes sans approvisionnement, la station de base principale doit être configurée avec les détails d'une connexion de ligne réseau redondante au système IP Office de remplacement ainsi que les détails relatifs au moment approprié pour l'utilisation de cette ligne réseau.

Préambules

Cette procédure nécessite l'accès aux onglets et champs qui sont uniquement visibles lorsque l'option **Afficher les options avancées** est sélectionnée.

Procédure

1. Connectez-vous à la station de base principale.
2. Sélectionnez **DECT**, puis sélectionnez l'onglet **Station principale**.
3. Activez la **Résilience du PBX** et cliquez sur **OK**.
4. Sélectionnez l'onglet **Lignes réseau**. Les options de configuration d'une ligne réseau redondante sur le système IP Office de sauvegarde ne s'affichent pas.
5. Dans la section des **Paramètres de ligne réseau**, configurez la procédure de remplacement :
 - **Donner la priorité à la ligne réseau principale** : Si cette fonction est sélectionnée, au cours du remplacement la station de base principale détecte le retour de l'IP Office principal à un fonctionnement normal, elle transfère de nouveau le contrôle au système DECT. Si cette fonction n'est pas sélectionnée, l'IP Office de remplacement conserve le contrôle jusqu'à ce que ce dernier soit manuellement transféré à l'aide du SSA.
 - **Délai de contrôle de l'état** : Ce champ définit la fréquence (secondes) de vérification de l'état de l'IP Office principal par la station de base principale. Une correspondance doit être établie entre cette valeur et le Délai de contrôle de l'état défini dans la configuration du système IP Office.
 - **Délai d'expiration de la surveillance** : Ce champ définit le délai d'attente après la perte du contact (en secondes) qui précède le transfert du contrôle de la station de base principale au système IP Office de remplacement. Cette option est uniquement prise en charge sur une installation avec approvisionnement.
6. Dans les paramètres de **Lignes réseau redondantes**, définissez les champs de port sur **1720** et l'**Adresse IP du CS** sur l'adresse IP du système IP Office de remplacement.
7. Cliquez sur **OK**.
8. Réinitialisez la station de base.

Étapes suivantes

Maintenant, vous pouvez configurer l'IP Office pour la résilience du commutateur.

Liens connexes

[Configuration de la résilience du commutateur](#) à la page 127

Configuration de l'IP Office pour la résilience du commutateur

Pour la résilience du commutateur DECT, l'IP Office est configuré selon la procédure ci-dessous. Seul l'IP Office principal a besoin de cette configuration. Toutefois, pour les systèmes avec approvisionnement, l'utilisateur du service de sécurité de l'IP Office de remplacement

doit être activé et configuré afin de correspondre aux paramètres définis pour la connexion redondante d'approvisionnement.

Procédure

1. Recevez la configuration IP Office.
2. Cliquez sur **Ligne**. La liste des lignes existantes est affichée.
3. Sélectionnez la **ligne IP DECT**.
4. Sélectionnez l'onglet **Passerelle**.
5. Dans la section **Activer la résilience**, sélectionnez **Activer la résilience**.
6. Modifiez les autres valeurs uniquement lorsque nécessaire :
 - **Délai de contrôle de l'état** : Ce champ définit la fréquence (secondes) de vérification de l'état de l'IP Office principal par la station de base principale. En ce qui concerne l'installation sans approvisionnement, cette valeur doit correspondre au Délai de contrôle de l'état défini au niveau de la station de base principale.
 - **Donner la priorité au système principal** : Lorsque cette fonction est sélectionnée, l'IP Office principal revient au mode de fonctionnement normal au cours du remplacement et il assure le contrôle du système DECT. Si cette fonction n'est pas sélectionnée, l'IP Office de remplacement conserve le contrôle jusqu'à ce que ce dernier soit manuellement transféré à l'aide du System Status Application.
 - **Délai d'expiration de la surveillance** : Ce champ définit le délai d'attente après la perte du contact (en secondes) qui précède le transfert du contrôle de la station de base principale au système IP Office de remplacement. Cette option est uniquement accessible sur une installation avec approvisionnement. Pour une installation sans approvisionnement, la valeur est définie par la station de base principale.
7. Cliquez sur OK.
8. Réenregistrez les paramètres dans le système.

Liens connexes

[Configuration de la résilience du commutateur](#) à la page 127

Configuration de la ligne IP Office pour la résilience du système DECT

Les lignes IP Office entre les systèmes doivent être configurées pour permettre la résilience du commutateur.

Procédure

1. Sélectionnez la ligne IP Office entre le système principal et le système de sauvegarde.
2. Dans la section relative aux **Options de sauvegarde SCN**, sélectionnez **Prend en charge le remplacement** et **Sauvegarde mes téléphones IP Dect**.
3. Réenregistrez les paramètres dans le système.

Liens connexes

[Configuration de la résilience du commutateur](#) à la page 127

Partie 5 : Informations sur l'emplacement de la station de base

Chapitre 16 : Utilisation des emplacements IP Office avec les stations de base DECT R4

Dans la configuration d'IP Office, vous pouvez créer des emplacements et associer chaque poste à un emplacement. Les informations relatives à l'emplacement peuvent définir l'ARS utilisé pour les appels d'urgence par les postes concernés et les informations relatives à l'adresse pour l'envoi de lignes réseau SIP. Veuillez consulter la documentation [Configuration des appels d'urgence IP Office](#).

Bien qu'un emplacement soit attribué à chaque poste IP Office, il existe des restrictions concernant l'utilisation des emplacements avec les postes DECT R4, voir ci-dessous.

Emplacement du poste sans prise en charge de l'emplacement de la station de base

Étant donné que, de par leur nature, les postes DECT R4 peuvent se déplacer sur un site et d'un bâtiment à l'autre lorsqu'ils sont utilisés, il est recommandé de créer une entrée d'emplacement distincte pour les postes, à moins que le site du client ne soit en mesure d'utiliser un emplacement unique pour l'ensemble des postes DECT R4. Cette entrée devrait avertir que l'emplacement physique précis du combiné doit être déterminé au moment de tout appel d'urgence.

Emplacement du poste avec prise en charge de l'emplacement de la station de base

Pour IP Office R11.1 FP2 SP2 et versions ultérieures, vous pouvez attribuer des emplacements IP Office à chaque station de base DECT R4. Lorsqu'un poste DECT R4 passe un appel d'urgence, les paramètres d'urgence de l'emplacement de la station de base IP Office sont utilisés.

Cette section porte sur la mise en œuvre des emplacements des stations de base.

Liens connexes

[Activation de la prise en charge de la localisation des stations de base](#) à la page 134

[Définition des emplacements de la station de base](#) à la page 134

[Importation d'ID d'emplacement de station de base à partir d'un fichier CSV](#) à la page 135

Activation de la prise en charge de la localisation des stations de base

Afin d'utiliser les informations d'emplacement de la station de base, la ligne IP DECT IP Office doit être configurée pour utiliser les ID d'emplacement qu'elle reçoit des stations de base DECT.

Procédure

1. Dans IP Office Manager ou IP Office Web Manager, ouvrez la configuration du système.
2. Sélectionnez la ligne IP DECT.
3. Pour la prise en charge de l'emplacement de la station de base, activez le paramètre **Informations relatives à l'emplacement basées sur l'appel**.
4. Enregistrez la nouvelle configuration.

Liens connexes

[Utilisation des emplacements IP Office avec les stations de base DECT R4](#) à la page 133

Définition des emplacements de la station de base

Ce processus est utilisé pour attribuer manuellement des ID d'emplacement IP Office à chacune des stations de base DECT.

Préambules

- Obtenez une liste des ID d'emplacement à partir de la configuration IP Office.

Procédure

1. Connectez-vous à la station de base principale.
2. Sélectionnez **Présentation de l'appareil**, puis l'onglet **Radios**.
3. Cliquez sur le nom de la station de base.
4. Saisissez l'ID de l'emplacement IP Office dans le champ **ID d'emplacement**.
5. Entrez une description dans le champ **Description**. Ceci est facultatif et n'est utilisé qu'à titre de rappel.
6. Cliquez sur **Appliquer**.

Liens connexes

[Utilisation des emplacements IP Office avec les stations de base DECT R4](#) à la page 133

Importation d'ID d'emplacement de station de base à partir d'un fichier CSV

Les ID d'emplacement pour un ensemble de stations de base peuvent être importés à partir d'un fichier .csv.

- Pour les stations de base IPBS, chaque entrée du fichier doit avoir le format suivant :
 - <Radio Name>, <Location ID>, <Description>
 - Par exemple : IPBS3-25-ec-3d, 123456789, Reception,
- Pour les stations de base IPBL, chaque entrée du fichier doit avoir le format suivant :
 - <Radio Name>, <RFP Port>, <Location ID>, <Description>
 - Par exemple : IPBL-30-00-20, 16, ABCDF, Conference Room 1,

Procédure

1. Connectez-vous à la station de base principale.
2. Sélectionnez **Présentation de l'appareil**, puis l'onglet **Radios**.
3. Cliquez sur le nom de la station de base.
4. Cliquez sur **Importer les ID d'emplacement**.
5. Recherchez et sélectionnez le fichier contenant l'ID d'emplacement pour chaque station de base.
6. Cliquez sur **Suivant>**.
7. Cliquez sur **OK**.

Liens connexes

[Utilisation des emplacements IP Office avec les stations de base DECT R4](#) à la page 133

Partie 6 : Installation de la passerelle numérique

Chapitre 17 : Passerelle IP DECT Installation

Avant de procéder à l'installation, veuillez prendre connaissance des spécifications relatives à la consommation électrique des stations de base numériques. Vous pourrez ainsi déterminer si les stations de base peuvent être alimentées directement à partir de la Passerelle IP DECT ou si elles doivent être alimentées à l'aide d'adaptateurs individuels. Si vous utilisez des adaptateurs d'alimentation individuels, les câbles d'alimentation EPP de la Passerelle IP DECT ne doivent pas être connectés.

Liens connexes

[Passerelle IP DECT Résumé de l'installation](#) à la page 137

[Consommation électrique des stations de base numériques](#) à la page 138

[Installation des stations de base numériques](#) à la page 139

[Montage](#) à la page 139

Passerelle IP DECT Résumé de l'installation

À propos de cette tâche

La procédure de configuration de la Passerelle IP DECT est très similaire à celle d'une station de base IP. S'il s'agit d'une nouvelle installation du système DECT R4, nous vous recommandons d'installer la Passerelle IP DECT en tant que station de base principale du système. Ceci n'a aucune incidence sur le nombre de stations de base IP et numériques autorisées.

Vous pouvez installer une Passerelle IP DECT en tant que station de base principale dans le cadre d'une installation avec approvisionnement ou d'une installation sans approvisionnement. Si vous ajoutez la Passerelle IP DECT à un système existant, suivez la même procédure que celle de l'ajout d'une station de base esclave.

Les étapes d'installation peuvent être résumées comme suit :

Procédure

1. Installez l'unité dans un rack.
2. Branchez le câble d'alimentation.
3. Connectez l'unité au réseau LAN à l'aide du port LAN1.
4. Branchez les câbles de la station de base numérique.
5. Allumez l'unité.

6. Accédez à l'unité et configurez-la de la même manière que s'il s'agissait d'une station de base. La configuration requise varie selon que la Passerelle IP DECT est utilisée ou non en tant que station de base principale du système.

*** Remarque :**

Avaya recommande de configurer le Passerelle IP DECT en tant que station de base du système si un Passerelle IP DECT est installé. Pour configurer la passerelle IP DECT en tant que station de base principale, voir [Configuration de la station de base principale](#) à la page 72.

Liens connexes

[Passerelle IP DECT Installation](#) à la page 137

Consommation électrique des stations de base numériques

La Passerelle IP DECT peut alimenter les stations de base numériques à l'aide de la même connexion par câble que celle utilisée pour la signalisation. Cependant, la capacité d'alimentation de la Passerelle IP DECT est limitée à 15 W et la consommation électrique de chaque station de base numérique dépend du diamètre et de la longueur du câble utilisé. Le tableau ci-dessous indique la consommation électrique et permet de déterminer si la Passerelle IP DECT est en mesure d'alimenter directement les stations de base numériques. Si la Passerelle IP DECT ne peut pas alimenter directement toutes les stations de base numériques, certaines stations de base devront être alimentées individuellement.

Longueur de câble	Diamètre du câble 0,4 mm		Diamètre du câble 0,5 mm		Diamètre du câble 0,6 mm	
	0 EPP	1 EPP	0 EPP	1 EPP	0 EPP	1 EPP
0 m	5,0	5,0	5,0	5,0	5,0	5,0
100 m	5,2	5,1	5,1	5,1	5,1	5,1
200 m	5,3	5,2	5,2	5,1	5,1	5,1
300 m	5,6	5,3	5,3	5,2	5,2	5,1
400 m	5,8	5,5	5,5	5,3	5,3	5,2
500 m	6,1	5,6	5,6	5,4	5,4	5,2
600 m	6,5	5,8	5,8	5,5	5,4	5,3
700 m	7,1	6,0	6,0	5,6	5,5	5,3
800 m	8,1	6,2	6,2	5,7	5,6	5,4
900 m	—	6,5	6,5	5,8	5,7	5,4
1 000 m	—	6,9	6,9	5,9	5,8	5,5
1 100 m	—	7,3	7,3	6,1	5,9	5,6
1 200 m	—	8,1	8,1	6,2	6,1	5,6
1 300 m	—	—	—	6,4	6,2	5,7
1 400 m	—	—	—	6,6	6,4	5,8
1 500 m	—	—	—	6,9	6,6	5,8

Les adaptateurs d'alimentation suivants peuvent être utilisés pour alimenter localement une station de base. La longueur du câble reliant l'adaptateur et la station de base ne doit pas dépasser 10 mètres.

- **Pour les pays européens** : Version 130137B
- **Pour le Royaume-Uni** : Version 130136B
- **Pour les États-Unis et le Canada** : Version 130138A
- **Pour l'Australie** : Version 130139B

Liens connexes

[Passerelle IP DECT Installation](#) à la page 137

Installation des stations de base numériques

En dehors de la connexion physique et des spécifications relatives à l'alimentation, aucune configuration n'est requise. La Passerelle IP DECT fournit automatiquement aux stations de base les fichiers des micrologiciels appropriés.

Utilisez le brochage de câble suivant pour préparer le câble reliant la station de base numérique à la Passerelle IP DECT. N'oubliez pas que le câble doit être suffisamment long pour s'adapter à tout repositionnement éventuel des stations de base.

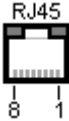
Station de base	Épingle	MDI (Croisé)	Fil	Remarque
	1	Power	Blanc/orange	Utilisé uniquement pour la connexion si l'alimentation est assurée par la Passerelle IP DECT. Consultez la section Consommation électrique des stations de base numériques à la page 138.
	2	Power	Orange/blanc	
	3	Données 1a	Blanc/vert	—
	4	Données 0a	Bleu/blanc	—
	5	Données 0b	Blanc/bleu	—
	6	Données 1b	Vert/blanc	—
	7	Non utilisée	Blanc/marron	—
	8	Non utilisée	Marron/blanc	—

Liens connexes

[Passerelle IP DECT Installation](#) à la page 137

Montage

À propos de cette tâche

La station de base peut à présent être mise hors tension et montée selon sa position opérationnelle prévue. Le support de fixation amovible situé au dos des stations de base peut

être utilisé pour un montage mural à l'aide de deux vis adaptées à la surface de fixation, ou pour un montage sur colonne à l'aide de deux bandes métalliques.

Liens connexes

[Passerelle IP DECT Installation](#) à la page 137

[Montage mural d'une station de base](#) à la page 101

[Montage de la station de base sur pilier/colonne](#) à la page 103

Montage mural d'une station de base

À propos de cette tâche

Retirez le support de fixation de la station de base. Utilisez-le comme modèle pour marquer les trous des vis de fixation. Le schéma ci-dessous indique l'espace nécessaire pour accrocher la station de base au support de fixation.

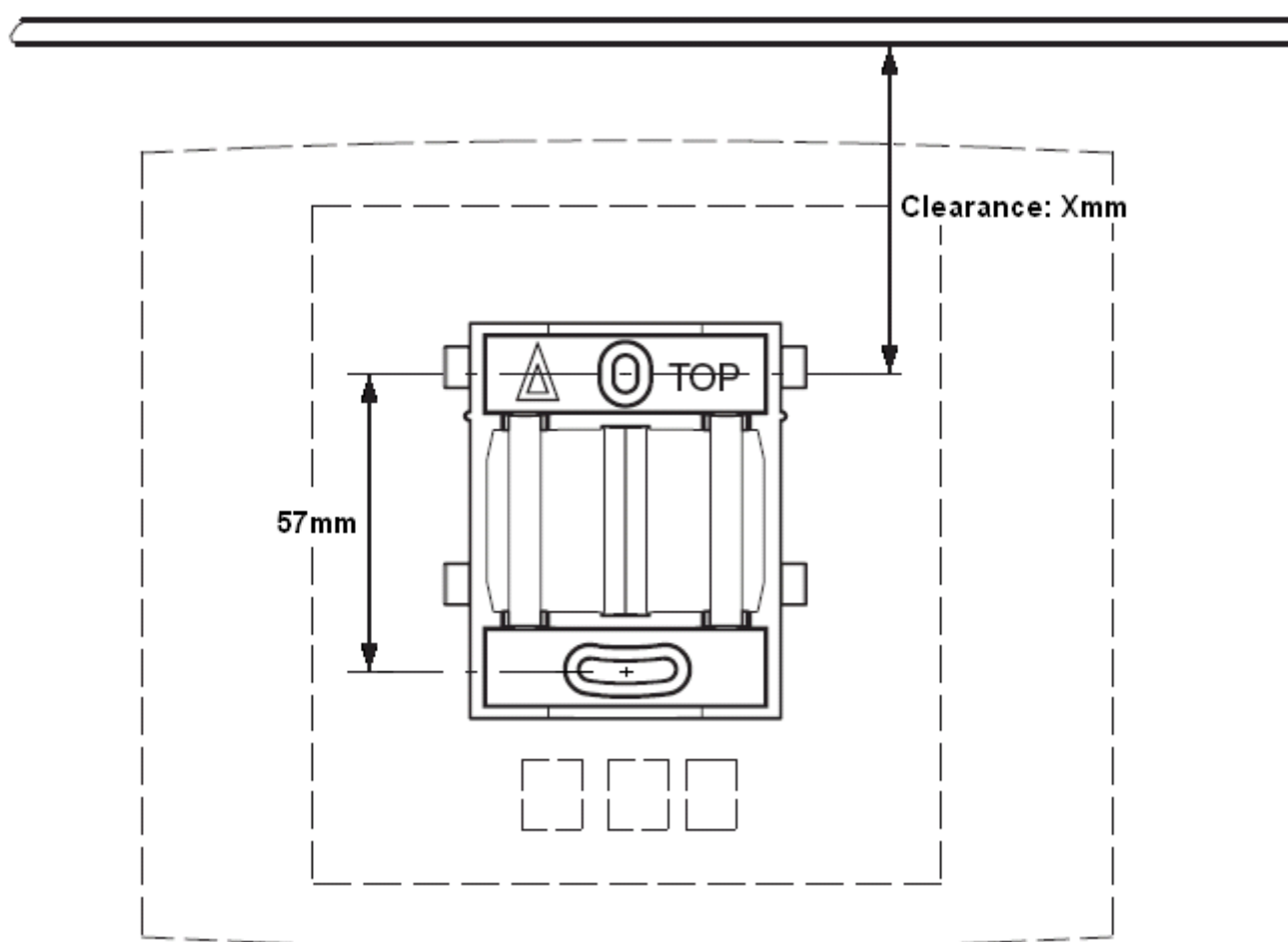

Procédure

1. Maintenez le support de fixation côté plat contre le mur de façon à ce que le texte « HAUT » soit vers le haut puis marquez les deux trous. Respectez la distance minimale entre le trou de la vis supérieure et le plafond. Cette distance dépend du type de station de base, comme indiqué dans le tableau suivant :

Type de station de base	Antennes internes	Antennes externes
IPBS1 Station de base numérique	65 mm	160 mm
IPBS2/IPBS3	100 mm	195 mm

- Percez les deux trous à l'aide d'un foret de 6 mm de diamètre puis insérez les chevilles fournies.
- Positionnez le support de fixation côté plat contre le mur et fixez-le à l'aide des deux vis de 3,5 mm de diamètre.

Liens connexes

[Montage de la station de base](#) à la page 101

[Montage](#) à la page 139

[Montage d'une station de base](#) à la page 247

Montage de la station de base sur pilier/colonne

Le support de fixation peut être fixé sur un pilier de 45 mm de diamètre ou plus, ou sur une poutre d'une largeur minimale de 50 mm à l'aide d'une sangle ou d'une bande métallique flexible d'une largeur de moins de 30 mm. La sangle ou bande métallique flexible adaptée n'est pas fournie avec la station de base.

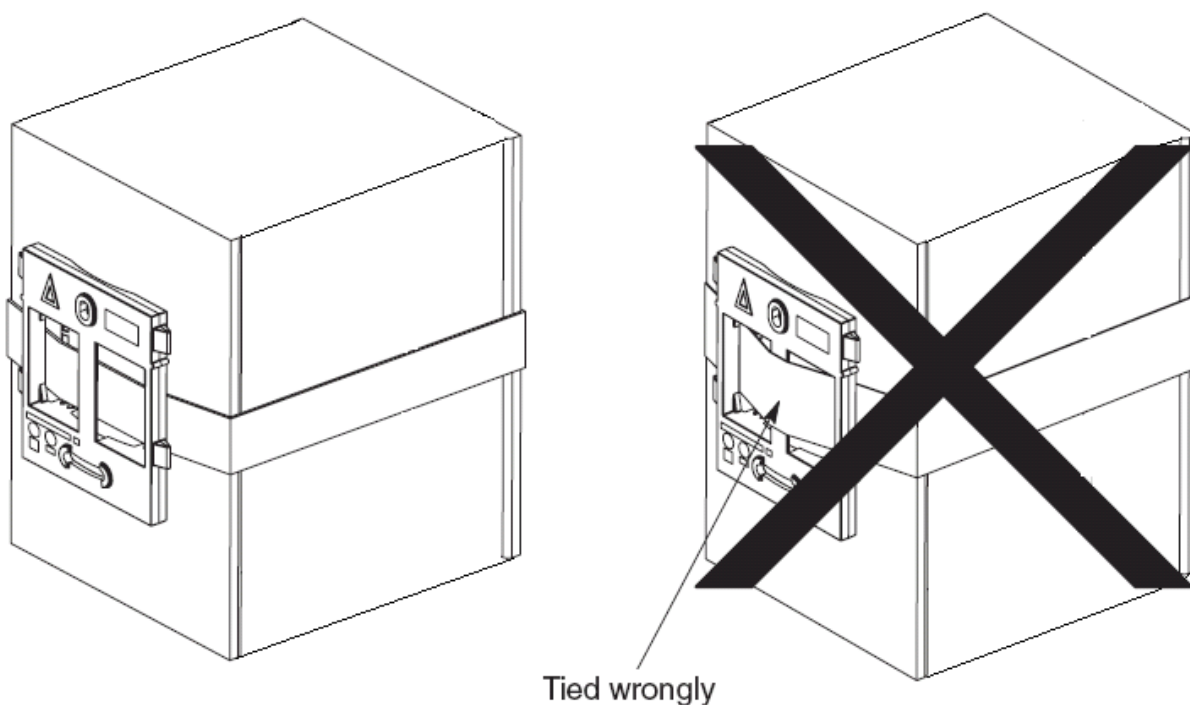

Remarque : monter une station de base sans fil directement sur une poutre ou un pilier en acier peut entraîner des interruptions de signal, comme des zones mortes ou des réflexions. Si monter la station de base sur une surface métallique est indispensable, utilisez des entretoises pour séparer la station de base de la surface de 20 à 25 cm.

Liens connexes

[Montage de la station de base](#) à la page 101

[Montage](#) à la page 139

[Montage d'une station de base](#) à la page 247

Partie 7 : Fonctions utilisateur du téléphone d'IP Office

Chapitre 18 : Fonctions utilisateur d'IP Office

Pour les systèmes installés via l'approvisionnement IP Office, le système IP Office permet de fournir un certain nombre de fonctions supplémentaires IP Office aux utilisateurs des téléphones de la série 3700. Ces fonctions complètent les fonctions décrites dans les guides de l'utilisateur Avaya pour ces téléphones.

Liens connexes

[Écran de veille](#) à la page 144

[Voyants d'état](#) à la page 144

[Services d'appel](#) à la page 146

[Options En appel](#) à la page 148

[Options relatives à la fonction Appel en attente](#) à la page 150

Écran de veille

L'écran de veille du téléphone affiche plusieurs informations. De haut en bas :

	<ul style="list-style-type: none">• La force du signal, l'heure et la charge de la batterie. La charge de la batterie clignotera lorsqu'elle est inférieure à 5 %.• La date du système IP Office.• Le nom de l'abonnement actuel.• Le nom d'utilisateur IP Office.• Le numéro de poste IP Office et les voyants d'état (voir ci-dessous).• Les libellés des touches programmables. Ici, les options correspondent aux trois boutons situés en dessous de l'écran et changent selon l'état du téléphone actuel.
---	---

Liens connexes

[Fonctions utilisateur d'IP Office](#) à la page 144

Voyants d'état

Les voyants d'état IP Office sont affichés à côté de votre numéro de poste sur l'écran. Plus d'un voyant peut être affiché. Les voyants d'état pouvant être affichés sont les suivants :

Indicateur	Description
B	Bloqué Un B s'affiche sur l'écran de votre téléphone lorsque l'administrateur système a configuré votre téléphone pour que vous ne puissiez pas passer d'appels externes. Dans ce cas, vous pouvez uniquement passer des appels internes.
D	Redirection (renvoi) d'appels Un D s'affiche après votre nom de poste sur l'écran de veille du téléphone lorsque vous avez activé le renvoi inconditionnel.
G	Membre d'un groupe (dans le groupe) Un G s'affiche après votre nom de poste sur l'écran de veille du téléphone lorsque vous êtes membre d'un groupe de recherche et que votre adhésion est activée. Tant que ce mode est activé, vous pouvez recevoir des appels destinés à ce groupe de recherche.
H	Appel en attente Un H s'affiche après votre nom de poste pour indiquer que vous avez placé un ou des appels en attente sur le système IP Office.
N	Aucun appel (Ne pas déranger) Un N s'affiche après votre nom de poste lorsque la fonction Ne pas déranger est activée.
O	Hors service Un O s'affiche sur l'écran de veille de votre téléphone lorsque l'un des groupes auxquels vous appartenez est mis en mode service de nuit. Dans ce mode, les appels destinés à ce groupe sont renvoyés vers une destination de remplacement ou, le cas échéant, vers la messagerie vocale, si vous en avez une.
P	Appel parqué La lettre P s'affiche après votre nom de poste pour indiquer que vous avez parqué un ou des appels.
T	Jumelé La lettre T s'affiche après votre nom de poste sur l'écran de veille du téléphone, s'il est jumelé en interne avec votre autre numéro de poste. Les appels qui vous sont destinés sont signalés sur les deux téléphones et peuvent être pris sur l'un des deux téléphones.
R	Résistance Un R s'affiche sur l'écran de veille de votre téléphone pour indiquer qu'il fonctionne en mode de résistance. Ce mode est utilisé lorsqu'un problème s'est produit dans le système téléphonique sur lequel votre téléphone est enregistré et qu'un autre système IP Office prend désormais en charge votre téléphone. Dans ce mode, certaines fonctions risquent de ne pas être disponibles et les appels risquent d'être acheminés différemment.
S	Alarme système Si vous disposez de privilèges d'administrateur système, un S s'affiche pour indiquer une alarme système. Ceci est uniquement à titre d'information, vous n'avez pas à apporter de mesures correctives mais simplement à le signaler.

Liens connexes

[Fonctions utilisateur d'IP Office](#) à la page 144

Services d'appel

Les options suivantes sont disponibles lorsque le téléphone est inactif ou lorsque l'appel en cours est parqué ou en attente.

1. Appuyez sur **Menu**. Faites défiler l'écran jusqu'à **Appels** et appuyez sur **Select** (Sélectionner).
2. Faites défiler l'écran jusqu'à **Services d'appel** et appuyez sur **Select** (Sélectionner).
3. La liste des services disponibles est affichée. Faites défiler la liste jusqu'au service souhaité et appuyez sur **Sélectionner**.
4. Pour certaines fonctions, il se peut que vous deviez saisir des données supplémentaires sur l'écran ou les sélectionner depuis une liste. Exécutez cette tâche et appuyez sur **OK**.
5. Le téléphone envoie les signaux appropriés au système IP Office.
6. Raccrochez.

Les services disponibles sont les suivants :

Service	Description
Prendre un appel quelconque	Répondre au premier appel disponible qui sonne sur n'importe quel poste du système téléphonique (à moins que l'appel ne soit sur une ligne privée). Les informations des appelants et la destination originale de l'appel seront affichées.
Prise d'appel	Vous pouvez utiliser cette option pour répondre à un appel qui sonne sur un autre poste. Sélectionnez l'option et saisissez le numéro du poste.
Annulation du par-cage d'appel	Récupérez un appel dont l'état est parqué. Pour cela, vous devez saisir le numéro d'emplacement de parcentage assigné à l'appel lorsqu'il a été parqué. Vous pouvez parquer un appel à l'aide de l'option Parcentage d'appel et lui assigner un numéro de parcentage que vous, ou un autre utilisateur, pourrez utiliser pour reprendre cet appel.
Appel en attente suspendu	Vous pouvez utiliser cette option afin de désactiver temporairement la mise en attente des appels. Cette option demeurera ainsi désactivée jusqu'à la fin de votre prochain appel. Utilisez cette option lorsque vous ne souhaitez pas qu'un appel soit interrompu par la tonalité des appels en attente.
Annulation de tous les renvois d'appel	Vous pouvez utiliser cette option pour désactiver tous vos renvois d'appel. Ceci n'affecte pas les numéros de renvoi mais uniquement l'utilisation de la fonction de renvoi. Si vous avez redirigé vos appels vers un autre téléphone à l'aide de la fonction Renvoi temporaire, cette option annule également la fonction Renvoi temporaire.
Ne pas déranger activé	<p>Vous pouvez utiliser cette option pour activer la fonction Ne pas déranger. Vos appels seront dirigés vers la boîte vocale de votre messagerie, si disponible. Dans le cas contraire, les appelants reçoivent une tonalité d'occupation. Ils ne suivent aucun paramètre de renvoi. La mention N (pas d'appels) est affichée sur l'écran inactif du téléphone lorsque la fonction Ne pas déranger est activée.</p> <ul style="list-style-type: none"> • Certains numéros peuvent être configurés en tant qu'exceptions à la fonction Ne pas déranger. Vous pouvez appliquer cette configuration en utilisant pour l'application one-X Portal for IP Office ou depuis le menu de certains téléphones de bureau (contactez votre administrateur système pour plus d'informations). Ces numéros pourront vous appeler et vous renvoyer des appels même si la fonction Ne pas déranger est activée.

Le tableau continue ...

Service	Description
Ne pas déranger désactivé	Vous pouvez utiliser cette option pour désactiver la fonction Ne pas déranger. Une fois cette fonction désactivée, les appels seront en alerte sur votre combiné et/ou renvoyés selon les paramètres que vous aurez définis.
Renvoi incondi-tionnel activé	Vous pouvez utiliser cette option pour activer la fonction Renvoi d'appel immédiat. Un numéro de renvoi doit être défini pour que cette fonction puisse être utilisée. Utilisez le service d'appel Numéro de renvoi pour afficher et éditer votre numéro de renvoi actuel. Par défaut, vos appels internes et externes sont renvoyés mais pas les appels de groupe de recherche. Toutefois, les paramètres relatifs aux appels internes et aux appels de groupe de recherche peuvent être réglés par votre administrateur système. Pour désactiver le renvoi d'appel, utilisez l'option Annuler tous les renvois .
Renvoi sur occu-pation activé	Vous pouvez utiliser cette option pour activer le renvoi de tout appel supplémentaire lorsqu'un appel est déjà connecté. Si la fonction Appel en attente est activée, elle est utilisée pour tous les appels supplémentaires survenant lorsqu'un appel est déjà connecté et qu'un autre appel est en attente. Pour désactiver le renvoi d'appel, utilisez l'option Annuler tous les renvois .
Renvoi sur non-ré-ponse activé	Vous pouvez utiliser cette option pour renvoyer tout appel qui sonne sur votre combi-né sans réponse. Pour désactiver le renvoi d'appel, utilisez l'option Annuler tous les renvois . <ul style="list-style-type: none"> • Le délai de non-réponse par défaut utilisé pour déclencher un renvoi est de 15 se-condes. Cependant, ce temps peut être ajusté par votre administrateur système si vous le souhaitez. • Si vous utilisez la messagerie vocale, la fonction de renvoi est utilisée en premier. Toutefois, s'il n'y a toujours pas de réponse à l'appel, le système téléphonique tentera quand-même de rediriger l'appel vers la messagerie vocale. Ceci peut ne pas être possible avec les appels renvoyés vers des numéros externes.
Numéro de renvoi	Vous pouvez utiliser cette option pour afficher et définir le numéro vers lequel vos appels seront renvoyés lorsque vous sélectionnez l'option Renvoi incondi-tionnel activé . Si votre système utilise un préfixe de numérotation externe, n'oubliez pas de l'inclure si vous souhaitez renvoyer des appels vers un numéro externe. Cependant, le renvoi externe peut être restreint par votre administrateur système. Ce numéro est également utilisé avec les options Renvoi sur occupation activé et Renvoi sur non-réponse activé à moins que vous ne définissiez un Numéro de renvoi sur occupation .
Numéro de renvoi sur occupation	Vous pouvez utiliser cette option pour afficher et définir le numéro vers lequel vos appels seront renvoyés lorsque vous sélectionnez l'option Activer Renvoi sur occu-pation et/ou Activer renvoi sur non-réponse . Si votre système utilise un préfixe de numérotation externe, n'oubliez pas de l'inclure si vous souhaitez renvoyer des appels vers un numéro externe. Cependant, le renvoi externe peut être restreint par votre administrateur système. Pour désactiver le renvoi d'appel, utilisez l'option Annuler tous les renvois .
Renvoi temporaire ici activé	Si vous êtes utilisateur temporaire du téléphone, vous pouvez utiliser cette option pour rediriger les appels sur votre téléphone de bureau vers le combiné. Sélectionnez cette option et saisissez votre numéro de poste.
Renvoi temporaire ici désactivé	Pour annuler la fonction Renvoi temporaire à l'aide de l'option Renvoi temporaire ici activé , sélectionnez cette option et saisissez votre numéro de poste. Les appels de ce numéro ne seront plus redirigés vers le combiné.

Le tableau continue ...

Service	Description
Connexion	<p>Les utilisateurs disposant d'un code de connexion peuvent utiliser la fonction Multi-utilisateurs qui permet de se connecter sur n'importe quel téléphone du système et de se déconnecter lorsque vous avez terminé d'appeler ou de répondre à des appels. Lorsque vous êtes connecté à un téléphone de cette manière, ce téléphone applique tous vos paramètres utilisateur et vos appels sont acheminés vers ce téléphone. Cette option peut être utilisée de plusieurs façons.</p> <ul style="list-style-type: none"> • Les combinés DECT peuvent être configurés sans associer d'utilisateur de manière permanente. Pour utiliser ce téléphone, vous devez vous connecter en utilisant votre numéro de poste et code de connexion. • Les combinés DECT peuvent être configurés en associant un utilisateur. Cependant, vous pouvez utiliser la connexion et la déconnexion comme méthodes de sécurité sur votre téléphone. • D'autres utilisateurs peuvent utiliser leur code de connexion lorsqu'ils ont besoin d'utiliser temporairement votre combiné comme leur propre téléphone. Dans ce cas, vous êtes déconnecté. • Notez que les SMS, fournis par le serveur AIWS, sont toujours stockés sur le même combiné d'origine, même si l'utilisateur passe d'un combiné à l'autre à l'aide de la fonction Multi-utilisateurs.
Déconnexion	<p>Si vous possédez un code de connexion, vous pouvez vous déconnecter du téléphone que vous utilisez actuellement. Lorsque vous vous déconnectez, si vous êtes normalement associé à un autre téléphone, vous serez automatiquement reconnecté à ce téléphone à moins que quelqu'un d'autre ne l'utilise ou que vous ne soyez défini comme connexion forcée. Si vous êtes automatiquement connecté sur un autre téléphone, alors lorsque vous êtes déconnecté, vous serez considéré comme étant occupé pour tous vos appels. Vos appels seront ainsi dirigés vers la messagerie vocale si disponible.</p>

Liens connexes

[Fonctions utilisateur d'IP Office](#) à la page 144

Options En appel

Pendant un appel, la touche programmable **Plus** peut être utilisée pour accéder à plusieurs fonctions relatives au combiné et à IP Office tout en maintenant l'appel connecté.

1. Pendant l'appel, appuyez sur **Plus**.
 - Si le téléphone ne figure pas sur l'écran des détails d'appel, il se peut que vous deviez appuyer sur Retour afin d'accéder à cet écran avant de pouvoir appuyer sur **Plus**.
2. Sélectionnez la fonction requise.
3. Certaines fonctions peuvent nécessiter la saisie de données telles que la destination d'un transfert par exemple.

Les fonctions possibles sont :

Option	Description
Rappel automatique	Si vous appelez un autre poste et n'obtenez pas de réponse, le fait d'activer la fonction de rappel ordonnera au système téléphonique de vous rappeler lorsque ce poste termine son prochain appel. Lorsque vous répondez, le numéro du poste cible est rappelé.
Parcage d'appel	<p>Vous pouvez utiliser cette option pour parquer un appel en cours. Vous pouvez saisir un numéro d'emplacement de parcage pouvant être utilisé ultérieurement par toute personne du système afin de reprendre l'appel.</p> <ul style="list-style-type: none"> • Si vous ne saisissez pas de numéro d'emplacement de parcage, un numéro de parcage composé de votre numéro de poste suivi d'un chiffre de 0 à 9 sera automatiquement attribué. • Lorsque vous parquez un appel, la lettre P s'affiche sur l'écran de veille de votre téléphone jusqu'à ce que l'appel soit repris ou que l'appelant ait raccroché. • Lorsque des appels sont parqués, vous êtes automatiquement rappelé si la durée de parcage est trop longue (la durée par défaut est de 5 minutes).
Terminer l'appel	Utilisez cette option pour mettre fin à l'appel en cours et répondre à un appel en attente. Ceci peut être utile lorsque vous tentez de transférer un appel en attente mais que vous êtes connectés à la messagerie vocale des destinations de transfert ou que vous obtenez la tonalité d'occupation. Vous pouvez également utiliser cette option lorsque vous tentez d'ajouter une autre personne à une conférence qui ne répond pas ou ne souhaite pas y participer.
Suppression d'appel en attente	Vous pouvez utiliser cette option pour mettre fin à un appel en cours et répondre automatiquement à l'appel en attente.
Conférence - ajouter	<p>Vous pouvez utiliser cette option pour démarrer une conférence avec un appel en cours et tous les appels en attente. Un numéro est automatiquement assigné à la conférence et affiché à l'écran.</p> <p>Pour ajouter une autre personne à la conférence, appuyez sur R pour mettre en attente la connexion avec la conférence et composer le numéro de l'autre partie. Quand vous obtenez une réponse, sélectionnez Plus > Conférence - ajouter.</p> <p>Remarque : cette option de menu est disponible <i>uniquement</i> sur les téléphones DECT configurés au cours d'une installation avec approvisionnement. Si vous avez effectué une installation sans attribution de privilèges d'accès, vous aurez besoin d'un code de fonction (*47) pour invoquer la fonctionnalité d'ajout à la conférence.</p>
Maintien d'appel en attente	Vous pouvez utiliser cette option pour mettre en attente un appel en cours et répondre automatiquement à l'appel en attente.
Enregistrer l'appel	Vous pouvez utiliser cette option pour activer l'enregistrement d'appel si votre téléphone est pourvu d'IP Office Voicemail Pro.
Micro désactivé	<p>Vous pouvez utiliser cette option pour désactiver le microphone de votre combiné. L'icône  est affichée sur l'écran des détails d'appel. Le microphone est automatiquement réactivé dès votre prochain appel ou votre prochaine réponse à un appel.</p>
Micro activé	Vous pouvez utiliser cette option pour réactiver le microphone de votre combiné si vous l'avez désactivé pendant un appel.

Liens connexes

[Fonctions utilisateur d'IP Office](#) à la page 144

Options relatives à la fonction Appel en attente

Par défaut, la fonction Appel en attente est activée pour tous les utilisateurs. Lorsqu'un appel est déjà déconnecté, un autre appel entrant déclenchera un bip simple et l'écran du téléphone DECT affichera en alternance les détails de l'appel en cours et ceux de l'appel en attente.

Lorsqu'un appel est déjà connecté, un seul autre appel peut être mis en attente. Votre ligne sera occupée pour tous les appels ultérieurs qui seront ainsi renvoyés selon les paramètres de renvoi en cas d'occupation définis ou seront renvoyés sur la messagerie vocale si disponible. Si vous ne répondez pas à l'appel en attente, il sera renvoyé selon les paramètres de renvoi sur non réponse définis ou seront renvoyés sur la messagerie vocale si disponible.

Si vous mettez fin à l'appel en cours lorsqu'un appel est en attente, ceci déclenchera la sonnerie du téléphone et vous pourrez décrocher. Vous pouvez également mettre fin à l'appel en cours et répondre automatiquement à l'appel en attente en utilisant l'option Supprimer Appel en attente. Vous pouvez aussi mettre en attente l'appel en cours et répondre automatiquement à l'appel en attente en utilisant l'option Mettre appel en attente.

Liens connexes

[Fonctions utilisateur d'IP Office](#) à la page 144

Partie 8 : Gestion de l'appareil

Chapitre 19 : Gestion du dispositif

Cette section couvre l'utilisation de l'application Device Manager permettant de mettre à niveau le micrologiciel utilisé par les téléphones et d'appliquer des modèles de fonctions personnalisés aux téléphones.

Deux variantes de l'application Device Manager peuvent être utilisées. Bien qu'elles paraissent identiques et offrent des fonctions similaires, elles fonctionnent de manière différente :

- **AIWS Device Manager**

Il s'agit d'une version de l'application Device Manager intégrée dans l'unité AIWS. Elle peut être lancée en accédant à l'unité AIWS via le navigateur au lieu de devoir être installée sur un PC particulier.

- **WinPDM (Windows Portable Device Manager)**

Il s'agit d'une version de l'application Device Manager pouvant être installée sur un PC Windows.

L'utilisation de modèles n'est pas prise en charge pour les systèmes installés et maintenus via l'approvisionnement IP Office. Pour les systèmes avec approvisionnement, la gestion des périphériques devrait uniquement être utilisée pour la mise à jour du micrologiciel du combiné.

Liens connexes

[Démarrage d'AIWS Device Manager](#) à la page 152

[Chargement des fichiers de définition des paramètres](#) à la page 153

[Téléchargement des modèles de téléphones dans Device Manager](#) à la page 155

[Appliquer des modèles aux téléphones](#) à la page 157

[Éditer des modèles](#) à la page 158

Démarrage d'AIWS Device Manager

Procédure

1. Saisissez l'adresse IP de l'AIWS dans le champ Adresse du navigateur.
Ou, saisissez l'adresse `http://Elise-0091921` en remplaçant les chiffres par le code du module de l'unité AIWS. Le code du module est imprimé sur la carte de circuit de l'AIWS
2. Si une alerte de type certificat de sécurité apparaît, sélectionnez-la pour continuer.
3. Saisissez un nom d'utilisateur et un mot de passe. Les valeurs par défaut sont **admin** et **changeme**.

Le menu AIWS se présente comme suit :

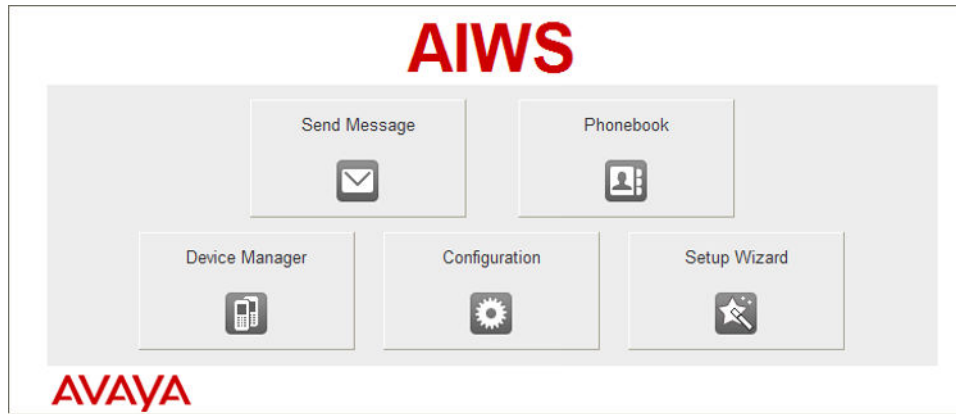

Liens connexes

[Gestion du dispositif](#) à la page 152

Chargement des fichiers de définition des paramètres

À propos de cette tâche

Les fichiers de définition des paramètres fournis avec le logiciel DECT R4 comprennent des fichiers utilisés pour la mise à jour du logiciel du téléphone. Ces fichiers doivent être chargés sur WinPDM afin de permettre la mise à niveau des téléphones.

Procédure

1. Démarrez AIWS Device Manager ou Gestionnaire de périphériques Windows.
2. Sélectionnez **Fichier | Gestion de fichiers**.

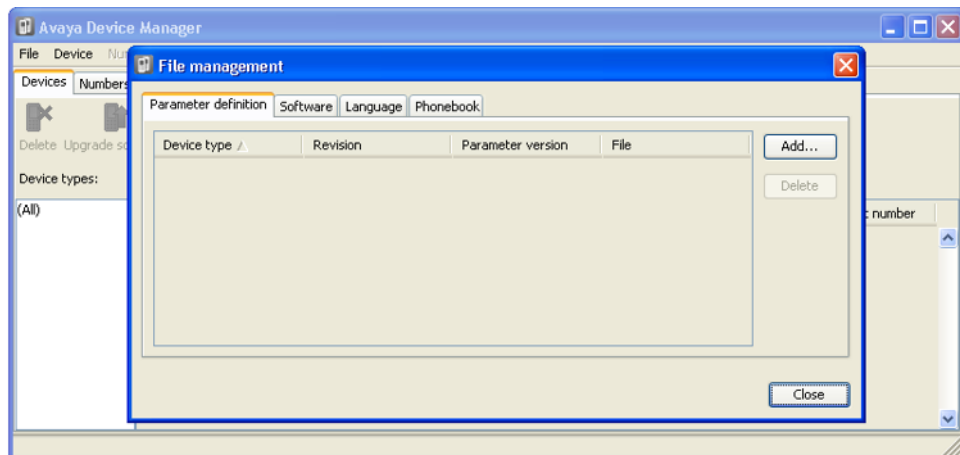

3. Sélectionnez l'onglet **Définition des paramètres**. Cliquez sur **Ajouter**.

4. Accédez au dossier **Handsets** du logiciel précédemment décompressé. Sélectionnez les fichiers **.pkg** dans le dossier puis cliquez sur **Ouvrir**.

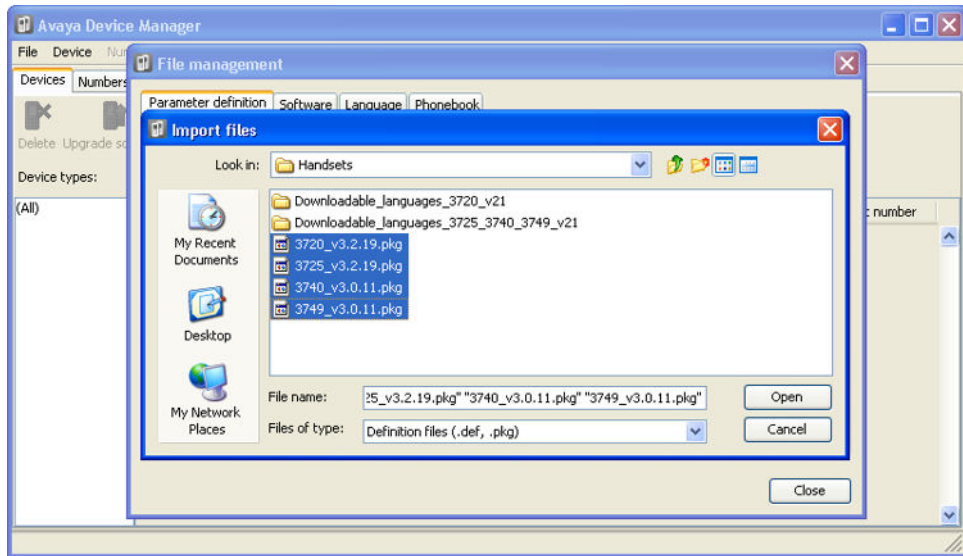

5. Cliquez sur **Ajouter...**
6. Accédez au dossier **Chargers** du logiciel précédemment décompressé. Sélectionnez les fichiers **.pkg** dans le dossier puis cliquez sur **Ouvrir**.

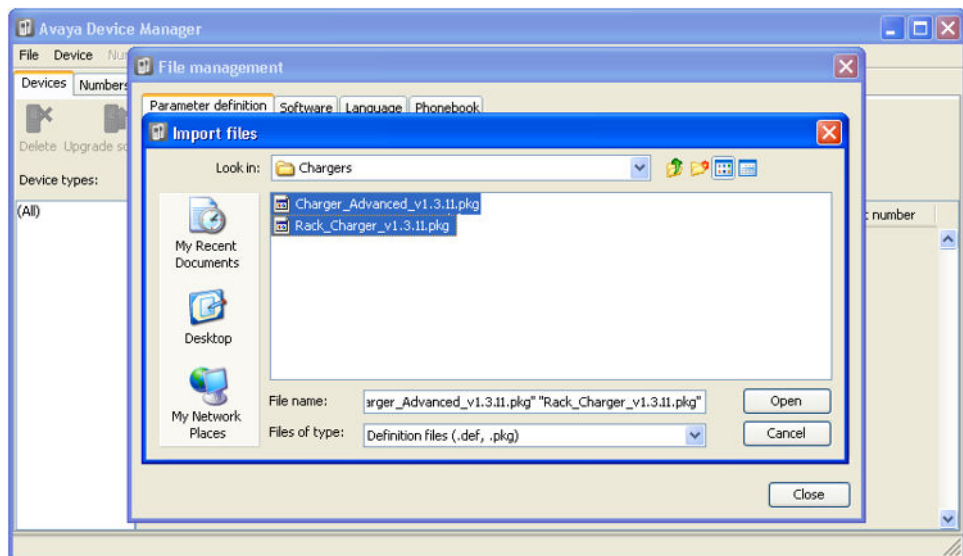

7. La liste des fichiers de définition des paramètres devrait à présent être complète.

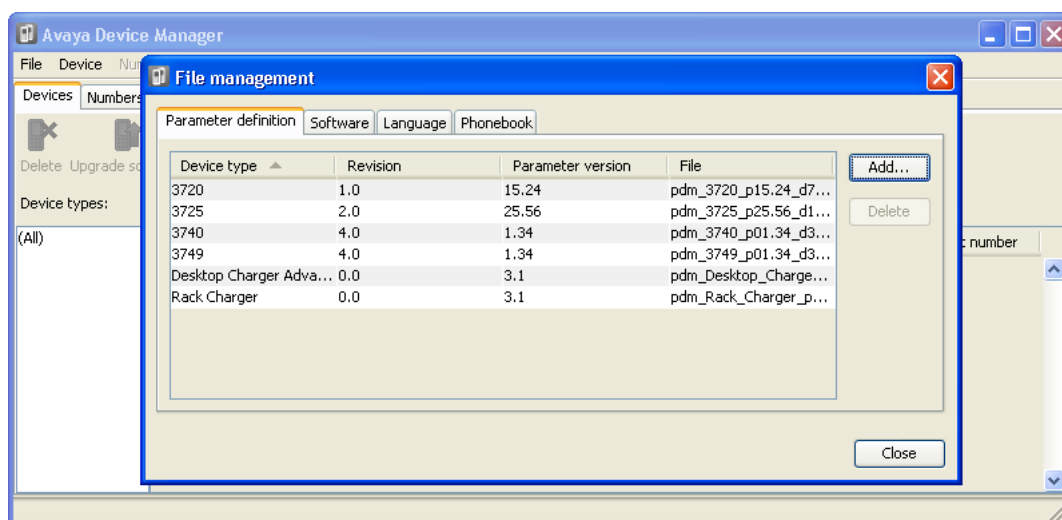

8. Sélectionnez **Fermer**.

Liens connexes

[Gestion du dispositif](#) à la page 152

Téléchargement des modèles de téléphones dans Device Manager

À propos de cette tâche

Les modèles vous permettent d'appliquer des paramètres courants aux téléphones et aux chargeurs. L'ensemble de logiciels IP Office DECT R4 comprend des modèles par défaut applicables aux téléphones de la série 3700 leur permettant d'accéder aux fonctions IP Office via le menu des téléphones.

L'utilisation de modèles n'est pas prise en charge pour les systèmes installés et maintenus via l'approvisionnement IP Office. Pour les systèmes avec approvisionnement, la gestion des périphériques devrait uniquement être utilisée pour la mise à jour du micrologiciel du combiné.

Procédure

1. Sélectionnez l'onglet **Dispositifs**. Les téléphones abonnés au système DECT devraient être listés.

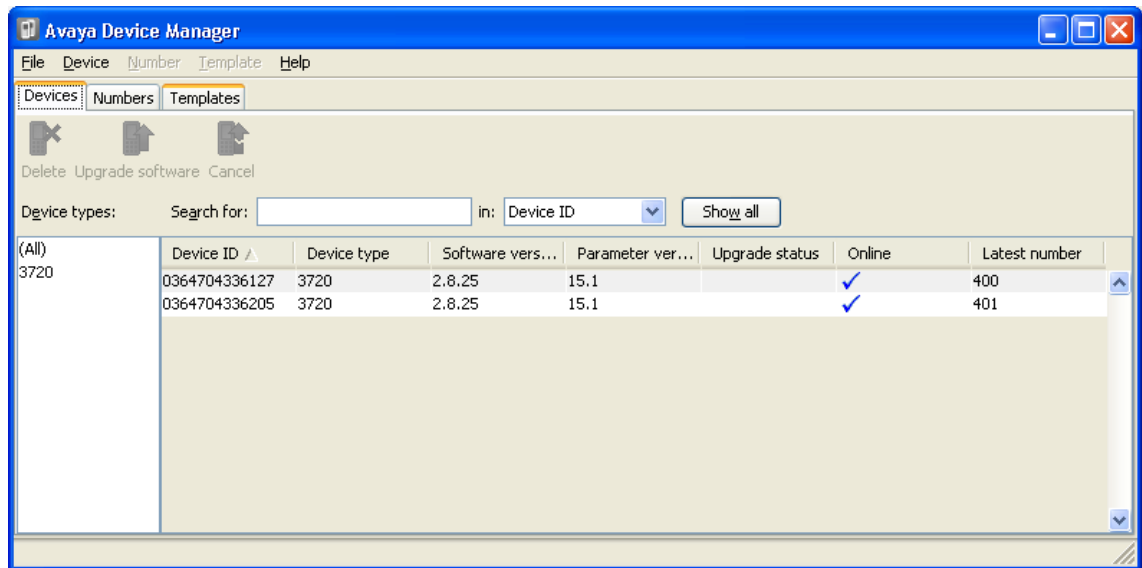

2. Sélectionnez **Fichier | Importer | Modèles...**

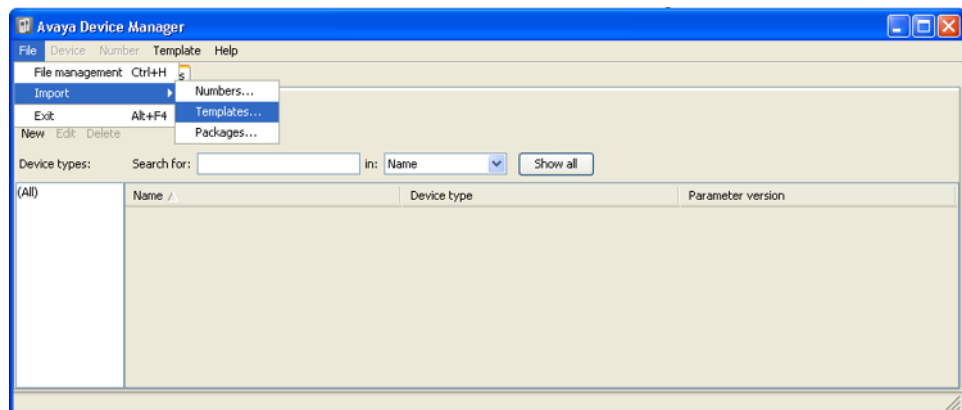

3. Accédez au logiciel précédemment décompressé puis sélectionnez les fichiers **.tpl**.

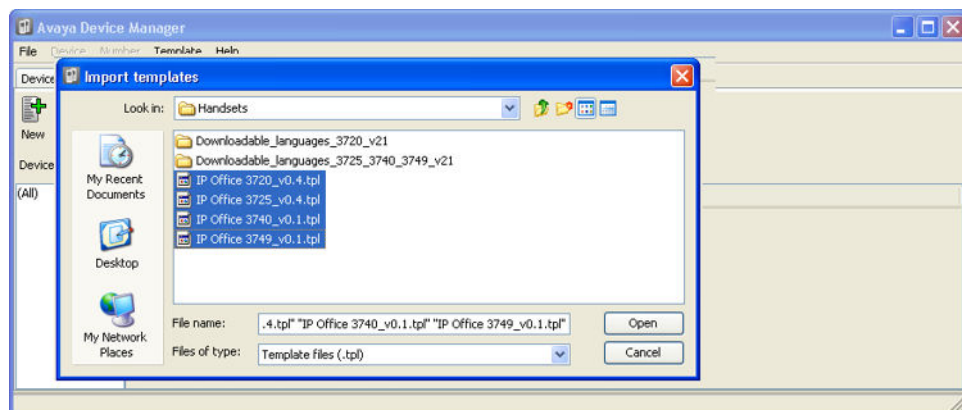

4. Cliquez sur **Ouvrir**. Les fichiers de modèles sont téléchargés dans Avaya Device Manager.

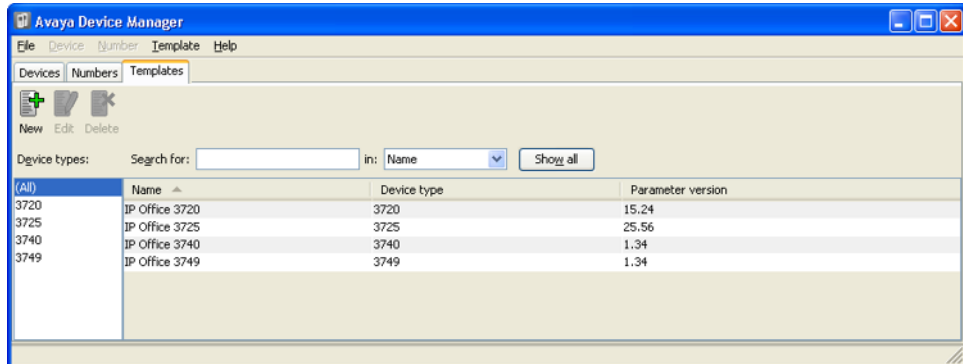

Liens connexes

[Gestion du dispositif](#) à la page 152

Appliquer des modèles aux téléphones

À propos de cette tâche

L'utilisation de modèles n'est pas prise en charge pour les systèmes installés et maintenus via l'approvisionnement IP Office. Pour les systèmes avec approvisionnement, la gestion des périphériques devrait uniquement être utilisée pour la mise à jour du micrologiciel du combiné.

Procédure

1. Dans Avaya Device Manager, sélectionnez l'onglet **Modèles**.
2. Effectuez un clic-droit sur le modèle et sélectionnez **Apply to...**

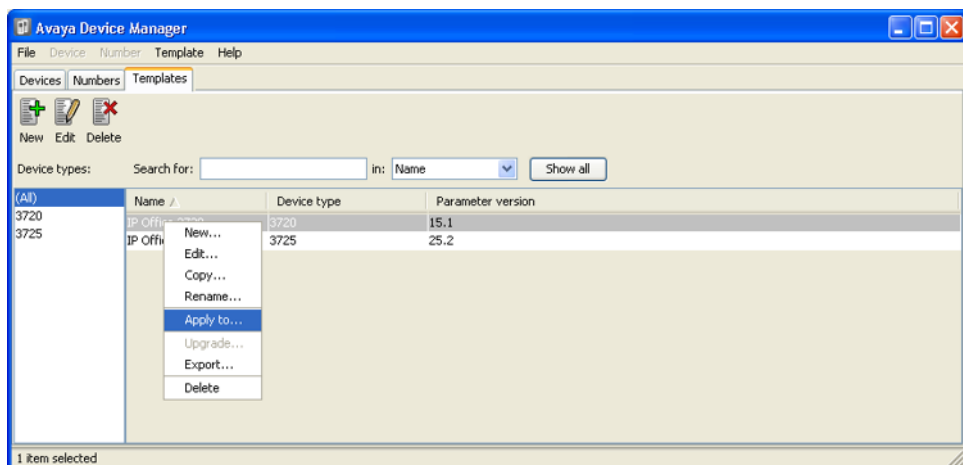

- Sélectionnez les téléphones auxquels vous souhaitez appliquer le modèle. Cliquez sur **OK**. Les téléphones commenceront à télécharger le fichier modèle.

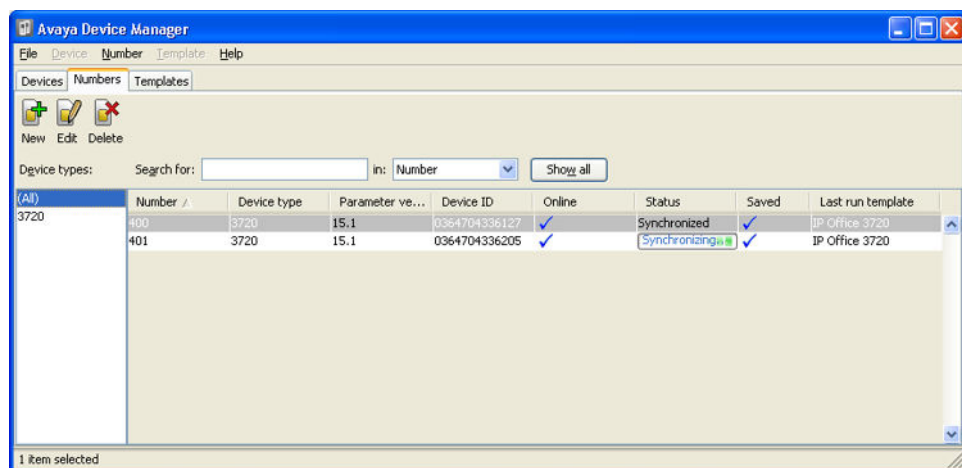
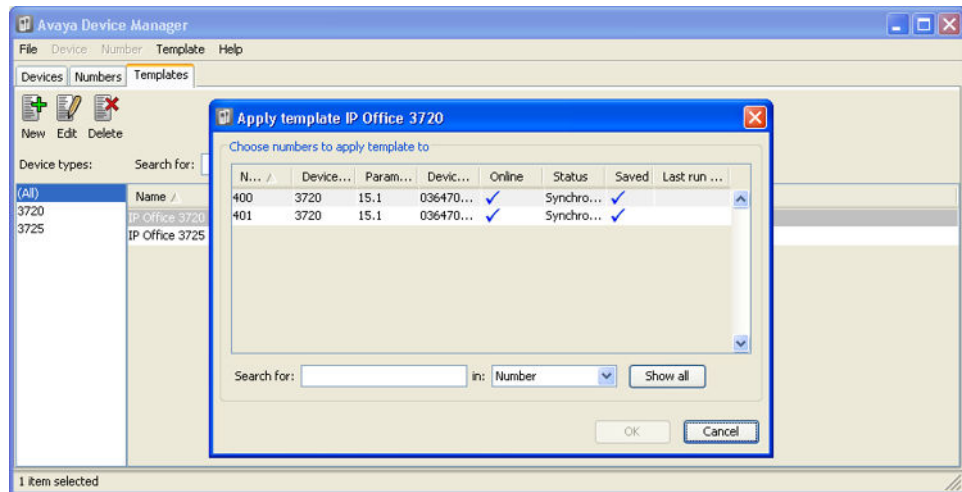

Liens connexes

[Gestion du dispositif](#) à la page 152

Éditer des modèles

Procédure

- Dans Avaya Device Manager, sélectionnez l'onglet **Modèles**.

- Effectuez un clic droit sur le modèle et sélectionnez **Editer**. Si vous souhaitez créer un nouveau modèle, effectuez un clic droit sur le modèle puis sélectionnez **Copier** et saisissez un nom pour le nouveau modèle.

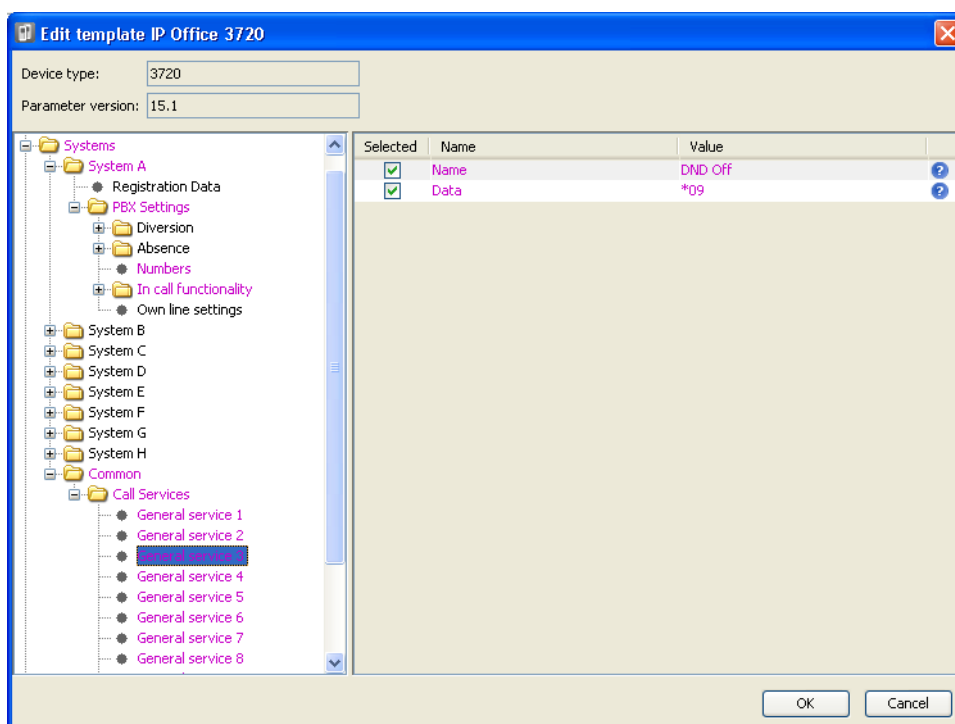
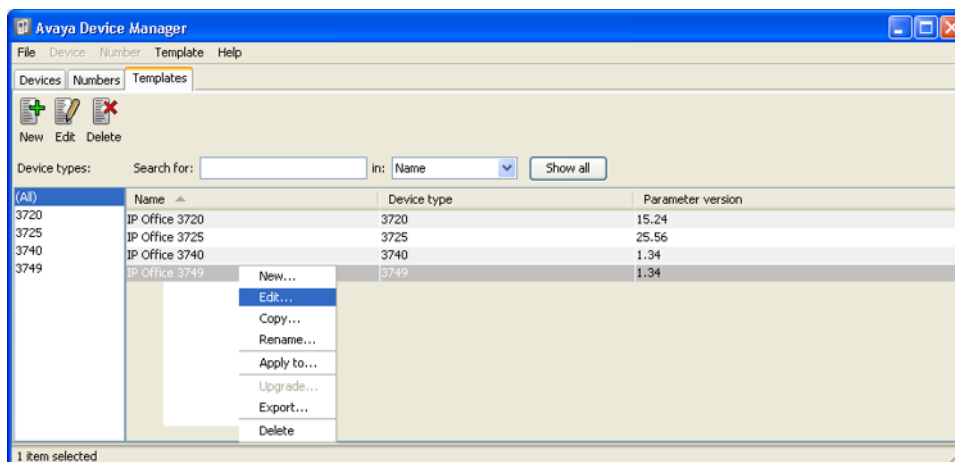

- **Systèmes | Système A | Paramètres PBX | Fonction En appel**

Définit les options du menu **Plus** affiché sur les téléphones de la série 3700 lorsqu'un appel est en cours. Ceci peut être utilisé pour saisir les codes courts IP Office des fonctions telles que parpage d'appel, conférence et transfert.

- **Systèmes | Commun | Services d'appel**

Définit les options du menu Services d'appel affiché sur les téléphones de la série 3700. Ceci peut être utilisé pour saisir les codes courts IP Office des fonctions telles que l'Interception d'appel, l'activation/la désactivation de la fonction NPD (ne pas déranger).

- Les éléments affichés en rose indiquent les sections du modèle qui contiennent les paramètres sélectionnés à appliquer au dispositif lorsque le modèle y est téléchargé. Les éléments affichés en bleu ont été modifiés pendant cette session de modification.
- **Noir** : normal
- **Bleu foncé** : paramètre édité pendant la session en cours.
- **Violet** : paramètre activé dans le modèle.
- **Rouge** : valeur incorrecte.
- **Turquoise** : valeur différente de la valeur par défaut
- Chaque élément du modèle comprend 3 parties :
 - **Sélectionné** - Si sélectionnée, la valeur du modèle sera appliquée aux dispositifs sur lesquels le modèle est téléchargé.
 - **Nom** - Nom non modifiable de l'élément du modèle.
 - **Valeur** - Valeur de l'élément du modèle. Ceci peut être présenté sous forme de menu déroulant depuis lequel vous pouvez effectuer une sélection.
- Cliquez sur **OK**.

Liens connexes

[Gestion du dispositif](#) à la page 152

Chapitre 20 : Mise à niveau du logiciel du téléphone

À propos de cette tâche

DECT R4 est pris en charge par divers systèmes Avaya. Pour le fonctionnement d'IP Office, vous devez utiliser un logiciel spécifiquement documenté comme étant testé et pris en charge par IP Office. Les détails du logiciel pris en charge figurent dans le bulletin technique d'IP Office pour chaque version.

Liens connexes

[Installation de Gestionnaire de périphériques Windows en vue de la mise à niveau des téléphones](#) à la page 161

[Démarrage du Gestionnaire de périphériques Windows](#) à la page 164

[Mise à niveau du logiciel du téléphone](#) à la page 164

Installation de Gestionnaire de périphériques Windows en vue de la mise à niveau des téléphones

À propos de cette tâche

En tant que solution complémentaire à l'application Device Manager intégrée à l'unité AIWS, une copie de Windows Device Manager peut être installée sur un PC Windows.

Procédure

1. Accédez à l'emplacement où vous avez décompressé le logiciel IP Office pour DECT R4. Recherchez le dossier `Avaya WinPDM`.
2. Double-cliquez sur **Setup.exe**.

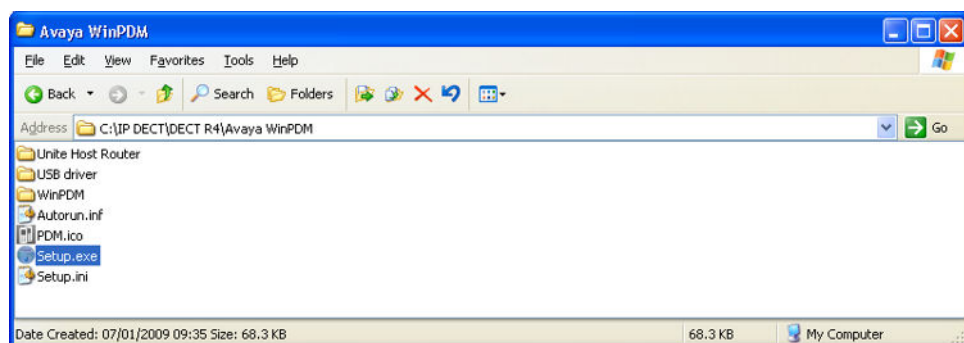

3. Cliquez sur **Suivant**.



4. Sélectionnez **Avaya WinPDM** et cliquez sur **Suivant**.

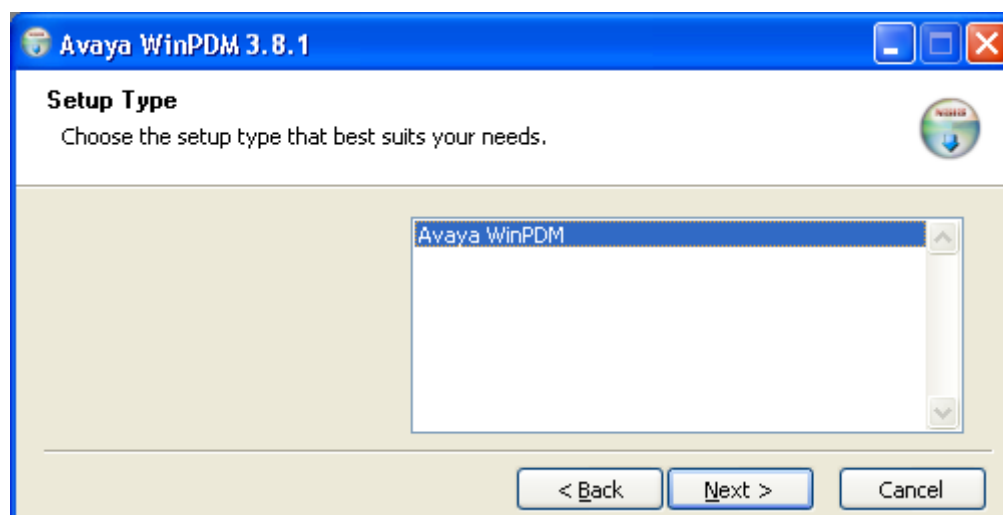

5. Cliquez sur **Installer**.

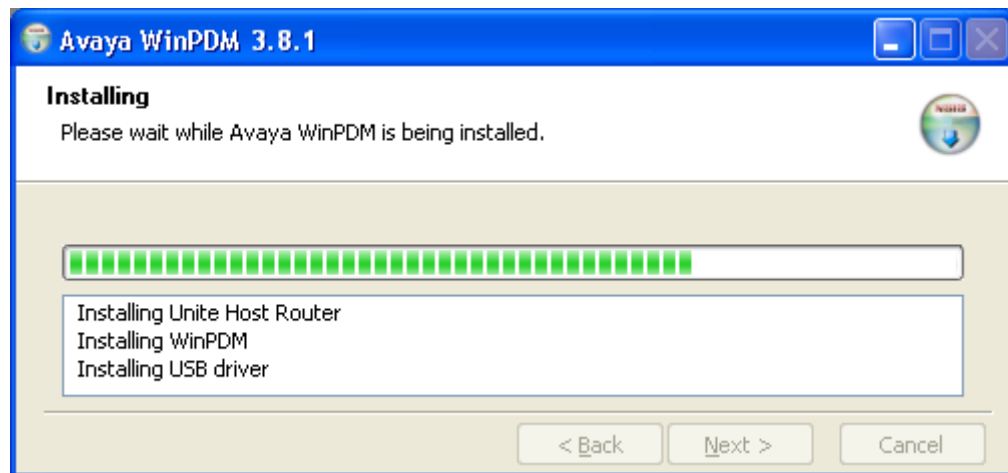
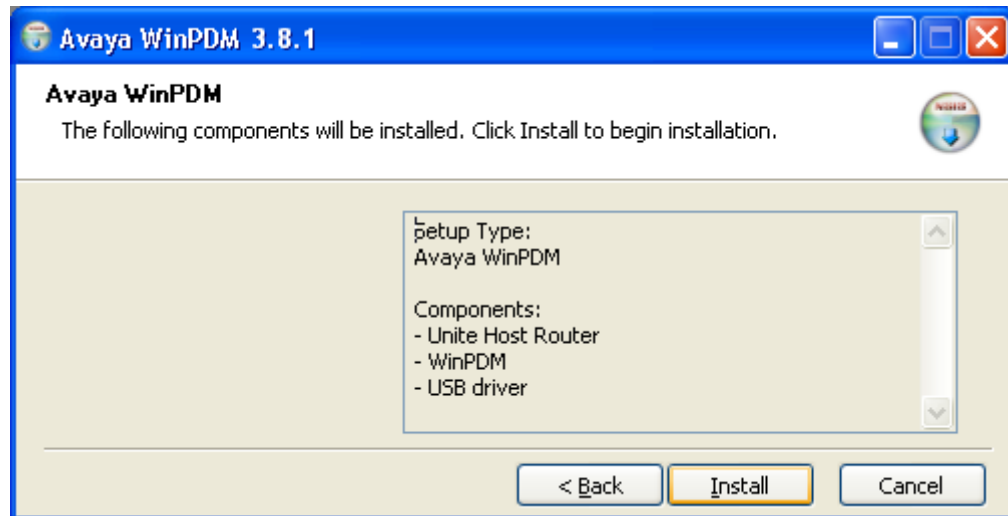

6. Une fois l'installation terminée, cliquez sur **Terminer**.

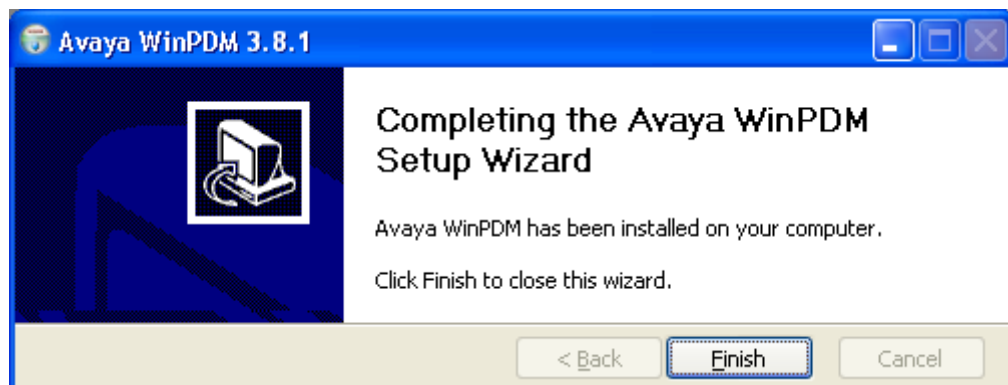

Liens connexes

[Mise à niveau du logiciel du téléphone](#) à la page 161

Démarrage du Gestionnaire de périphériques Windows

Procédure

1. Sélectionnez **Démarrer > Tous les programmes > Avaya WinPDM**.
2. Cliquez sur l'icône **Avaya WinPDM**.
 - Si vous exécutez Avaya WinPDM pour la première fois :
 - Avaya WinPDM vous demandera de créer un site. Saisissez un nom pour le site et cliquez sur **OK**.
 - Avaya WinPDM vous demandera d'importer les fichiers de définition des paramètres.

Liens connexes

[Mise à niveau du logiciel du téléphone](#) à la page 161

Mise à niveau du logiciel du téléphone

À propos de cette tâche

DECT R4 est pris en charge par divers systèmes Avaya. Pour le fonctionnement d'IP Office, vous devez utiliser un logiciel spécifiquement documenté comme étant testé et pris en charge par IP Office. Les détails du logiciel pris en charge figurent dans le bulletin technique d'IP Office pour chaque version.

Procédure

1. Sur l'écran Gestionnaire de périphériques Avaya, sélectionnez l'onglet **Périphériques**.

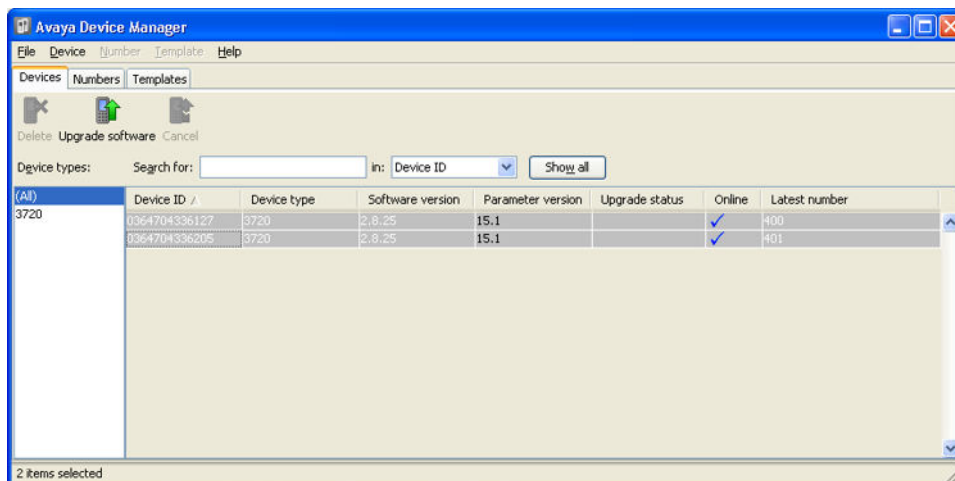

- La version actuelle du logiciel de chaque téléphone est affichée. Comparez-la aux versions de logiciel disponibles indiquées dans le nom des fichiers .pkg inclus avec le logiciel DECT R4.

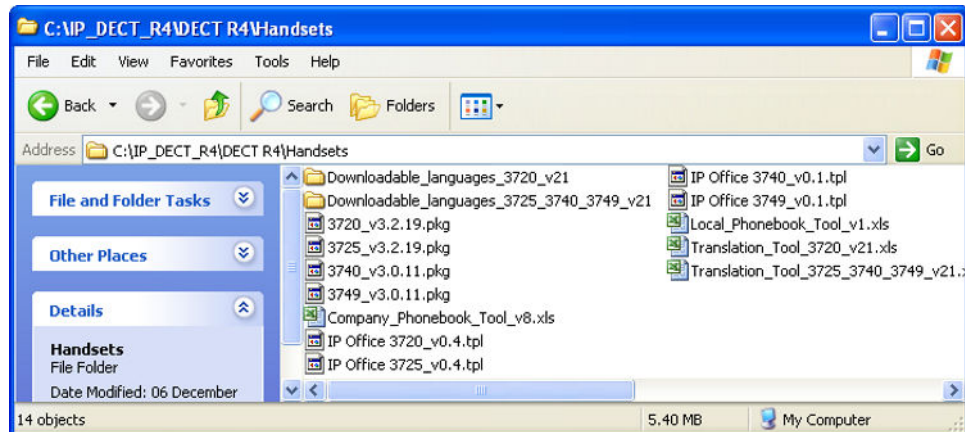

- Dans Gestionnaire de périphériques, sélectionnez les téléphones que vous souhaitez mettre à niveau.
- Cliquez sur **Mettre à niveau logiciel**. Le menu affiché sera différent si vous utilisez l'AIWS pour une mise à niveau sans fil ou WinPDM pour une mise à niveau via le chargeur.

- **Menu de mise à niveau de logiciel via l'AIWS**

Ce menu est affiché lorsque vous utilisez l'application Gestionnaire de périphériques via l'AIWS pour la mise à niveau sans fil des téléphones. Cette méthode prend en charge plusieurs options supplémentaires mais est beaucoup moins rapide que la mise à niveau par un chargeur avancé.

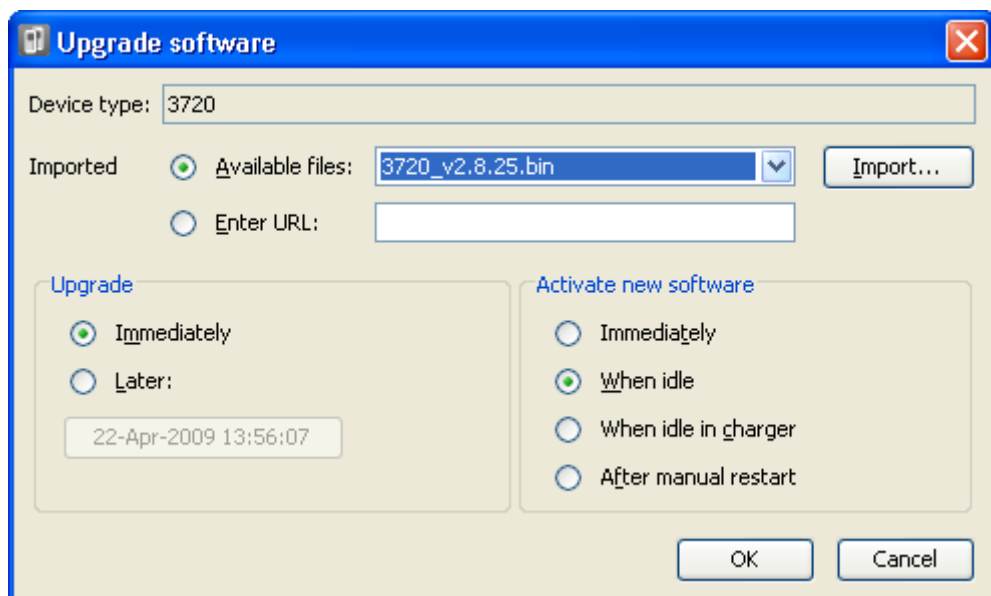

- **Menu de mise à niveau Chargeur avancé/WinPDM**

Ce menu est affiché lorsque vous utilisez l'application Gestionnaire de périphériques via Windows pour mettre à niveau un téléphone placé sur un chargeur avancé

connecté au PC par un câble USB ou LAN. Reportez-vous à la section [Installation du Gestionnaire de périphériques Windows](#) à la page 113.

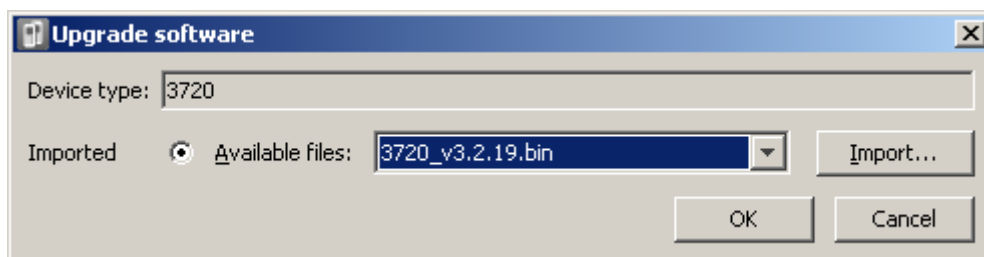

- Si vous avez déjà importé les fichiers de définition de paramètres applicables aux téléphones, utilisez le menu déroulant **Fichiers disponibles** pour sélectionner le fichier .bin du logiciel correspondant au type de téléphone à mettre à niveau. Sinon, cliquez sur **Importer** et accédez aux fichiers .pkg correspondant au type de téléphone.
- Sélectionnez les autres paramètres de mise à niveau requis puis cliquez sur **OK**.

La mise à niveau se lance. Les images suivantes illustrent une mise à niveau typique telle qu'exécutée sur un périphérique.

(All)	Device ID	Device type	Software version	Parameter version	Upgrade status	Online	Latest number
3720	0364704336127	3720	2.8.25	15.1	Downloading	✓	400
	0364704336205	3720	2.8.25	15.1	Downloading	✓	401

(All)	Device ID	Device type	Software version	Parameter version	Upgrade status	Online	Latest number
3720	0364704336127	3720	2.8.25	15.1	12%	✓	400
	0364704336205	3720	2.8.25	15.1	12%	✓	401

(All)	Device ID	Device type	Software version	Parameter version	Upgrade status	Online	Latest number
3720	0364704336127	3720	2.8.25	15.1	Complete	✓	400
	0364704336205	3720	2.8.25	15.1	Complete	✓	401

Liens connexes

[Mise à niveau du logiciel du téléphone](#) à la page 161

Partie 9 : Installation de l'AIWS

Chapitre 21 : Installation de l'AIWS

L'unité AIWS (*Avaya In-Building Wireless Server*) prend en charge plusieurs fonctions :

- Elle permet l'envoi de SMS entre les combinés.
- Elle permet également les mises à niveau du logiciel des combinés et leur configuration. Sans unité AIWS, les combinés peuvent uniquement être mis à niveau et configurés lorsqu'ils sont placés sur un chargeur avancé ou un multichargeur.
- Pour la version 5 d'IP Office, l'AIWS assure l'intégration du répertoire entre IP Office et le système DECT R4.
 - Pour ce faire, les paramètres de sécurité d'IP Office doivent autoriser la fonction **Lire le répertoire TFTP (Interfaces non sécurisées)**.
 - Sur les serveurs IP Office basés sur Linux, les **Solution > ≡ > Affichage de la plateforme > Paramètres > Système > Paramètres du pare-feu** doivent autoriser l'accès à l'aide du port 69.
- Pour les versions 6 et ultérieures d'IP Office, la station de base principale effectue l'intégration du répertoire lorsqu'une unité AIWS n'est pas présente. Cependant, si la messagerie SMS est requise, l'unité AIWS est utilisée pour les deux fonctions.

L'unité est gérée à l'aide d'un navigateur Web et requiert une adresse IP fixe.

Liens connexes

[Conditions requises](#) à la page 169

[Pièces requises](#) à la page 169

[Informations](#) à la page 169

[Outils](#) à la page 170

[Retrait du couvercle de l'AIWS](#) à la page 170

[Mode installation de l'image](#) à la page 172

[Connexion de la batterie RTC](#) à la page 173

[Connexion des câbles à un AIWS](#) à la page 173

[Accès à l'interface AIWS](#) à la page 174

[Exécution de l'Assistant de configuration](#) à la page 175

[Activation de la connexion à la station de base ou à l'AIWS](#) à la page 181

[Mise à niveau du micrologiciel de l'AIWS](#) à la page 183

[Mise hors tension de l'AIWS](#) à la page 189

[Montage mural de l'AIWS](#) à la page 189

[Remise en place du couvercle de l'AIWS](#) à la page 190

Conditions requises

- Station de base principale installée et connectée au réseau.
- IP Office connecté au réseau.
- Téléphones abonnés.

Liens connexes

[Installation de l'AIWS](#) à la page 168

Pièces requises

- Unité AIWS comprenant :
 - L'unité AIWS
 - Le bloc d'alimentation de l'unité AIWS et un ensemble de câbles d'alimentation de type IEC60320 C7 (CEE7/16 (Europlug), BS1363, NEMA1-15 et AS/NZS 3112).
 - Un câble LAN d'1,2 mètre (4 pieds)
En cas de remplacement par un câble plus long, le câble de remplacement devrait être un câble LAN Ethernet CAT5.
 - Le document de licence de l'AIWS.
 - 3 vis de 3,5 mm et des chevilles adaptées au montage mural de l'AIWS.
 - Une prise LAN
 - Une prise secteur.

Liens connexes

[Installation de l'AIWS](#) à la page 168

Informations

- Adresse IP de l'AIWS.
- Autres paramètres réseau standard (Passerelle par défaut, DNS, WINS).
- Clé de licence de l'AIWS (normalement fournie avec l'AIWS).
- Adresse IP de la station de base principale DECT.
- Adresse IP d'IP Office.
- Paramètres de date et d'heure préférentiels (format de la date et de l'heure).
- Emplacement du montage mural sélectionné pour l'AIWS.
- Informations d'accès (nom et mot de passe) pour la configuration des stations de base.

Liens connexes

[Installation de l'AIWS](#) à la page 168

Outils

- PC de programmation avec le logiciel DECT R4.
- Navigateur Web.
- Pincettes et couteau aiguisé pour retirer les parties de câbles coupés du boîtier de l'AIWS.
- Perceuse et forets adaptés au montage mural de l'AIWS.
- Tournevis adaptés aux vis sélectionnées pour le montage mural de l'AIWS.

Liens connexes

[Installation de l'AIWS](#) à la page 168

Retrait du couvercle de l'AIWS

À propos de cette tâche

Le couvercle de l'AIWS peut être retiré sans avoir besoin d'outils.

Procédure

1. À la base de l'unité (à l'opposé de la partie arrondie) se trouvent deux clips enfongables. Enfoncez-les tout en soulevant le couvercle.

2. Le couvercle doit pouvoir se soulever.

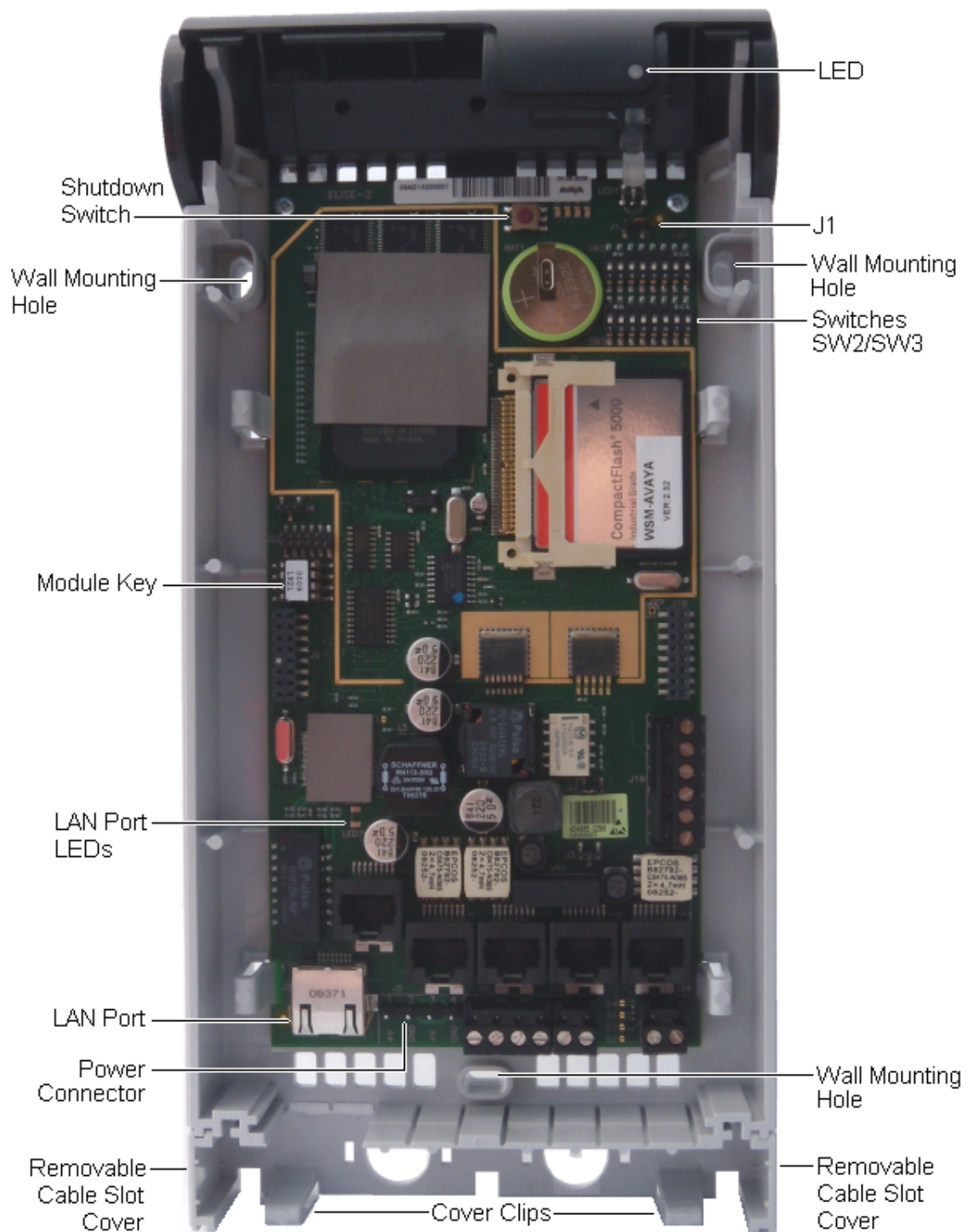

3. Une fois le couvercle retiré, examinez les diverses caractéristiques indiquées ci-dessus. Ces éléments seront mentionnés dans d'autres sections relatives à la procédure d'installation.

Liens connexes

[Installation de l'AIWS](#) à la page 168

Mode installation de l'image

À propos de cette tâche

Le processus de maintenance permet de placer l'AIWS en mode installation de l'image. Il permet de télécharger un fichier .img sur l'unité AIWS1.

Procédure

1. Retirez le couvercle de l'AIWS.
2. Une fois le couvercle de l'AIWS retiré, le voyant d'état se trouve dans le coin supérieur droit.
3. Deux rangées de petits boutons se situent sous ce voyant, à droite de la batterie circulaire.
4. Identifiez la rangée du bas. Pour ne pas vous tromper, notez que la carte située juste à côté de cette rangée porte la mention **SW3**.
5. Tous les boutons sont numérotés de 1 à 8 ; ils doivent également comporter une étiquette **ON**.
6. Placez uniquement le bouton 4 en position **ON** et laissez les autres boutons en position **OFF**.
7. Réinitialisez l'AIWS. Privilégiez une réinitialisation à partir du navigateur, qui ne nécessite pas de temps d'attente supplémentaire. Si cela n'est pas possible :
 - a. Appuyez sur le bouton situé au-dessus et légèrement à gauche de la batterie circulaire sur la carte de circuits imprimés de l'AIWS. Il est inutile d'appuyer longtemps sur ce bouton, un appui bref suffit.
 - b. Vous devrez ensuite patienter pendant 10 minutes, en plus du temps nécessaire à l'arrêt et au démarrage de l'AIWS.
8. Accédez à l'AIWS à l'aide du navigateur Web. Ne tapez pas https dans la barre d'adresse du mode installation de l'image car il ne fonctionne qu'avec http.
9. Sélectionnez le fichier d'image et téléchargez-le.
10. Remettez l'AIWS en mode de fonctionnement normal.
11. Remplacez le bouton 4 en position OFF, comme les autres boutons.
12. Réinitialisez l'AIWS, de préférence à partir du navigateur.
13. Vous devez reconfigurer les paramètres de l'AIWS. L'adresse n'a normalement pas changé, mais il se peut qu'elle soit inaccessible. Si tel est le cas, procédez comme suit :
 - a. Placez l'AIWS en mode réseau en plaçant le bouton **1** en position **ON**.
 - b. Réinitialisez l'AIWS.
 - c. Le voyant d'état doit être allumé en orange, sans clignoter.
 - d. Accédez à l'AIWS à l'aide de l'adresse IP réservée **192.5.36.229**.
 - e. Saisissez les paramètres IP souhaités.
 - f. Remettez l'AIWS en mode de fonctionnement normal en remplaçant le bouton **1** en position **OFF**.

- g. Réinitialisez l'AIWS.
- h. Accédez à l'AIWS à l'aide des paramètres LAN que vous venez de saisir.

Liens connexes

[Installation de l'AIWS](#) à la page 168

Connexion de la batterie RTC

La carte de circuit de l'AIWS comprend une batterie lithium 3V qui maintiendra le fonctionnement de l'horloge en temps réel (RTC) lorsque l'AIWS ne sera plus alimenté. L'AIWS est fourni avec la batterie déconnectée. Pour connecter la batterie, localisez le commutateur **J1** dans le coin supérieur droit de la carte de circuit. Déplacez le commutateur vers la position 2-3.

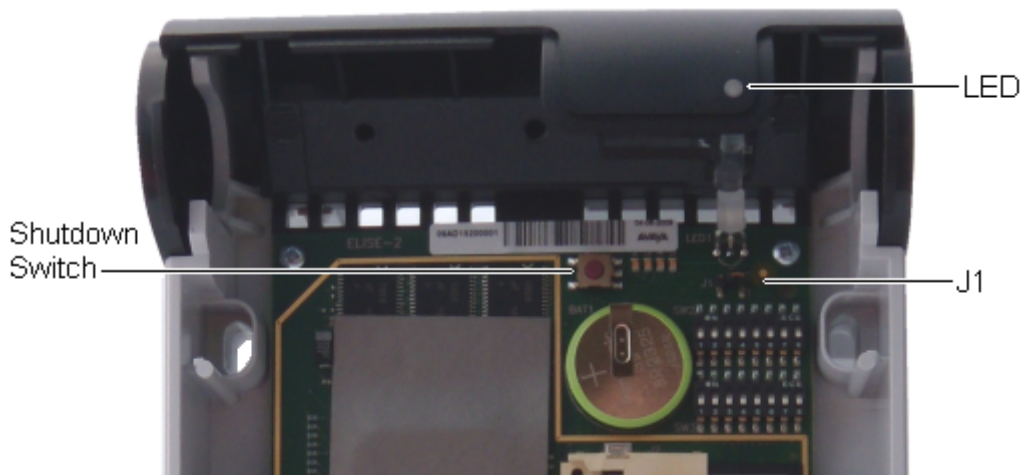

Liens connexes

[Installation de l'AIWS](#) à la page 168

Connexion des câbles à un AIWS

Procédure

1. Localisez les ensembles de commutateurs **SW2** et **SW3** dans le coin supérieur droit de la carte de circuit de l'AIWS. Veillez à ce que tous les commutateurs soient en position **Off** (éteinte).
2. Repérez le port LAN et les connecteurs d'alimentation J5. Juste en-dessous de ceux-ci se trouve un panneau en plastique. Avec précaution, retirez suffisamment d'éléments

du panneau afin de pouvoir accéder au port LAN et au connecteur d'alimentation une fois le couvercle de l'AIWS remis en place.

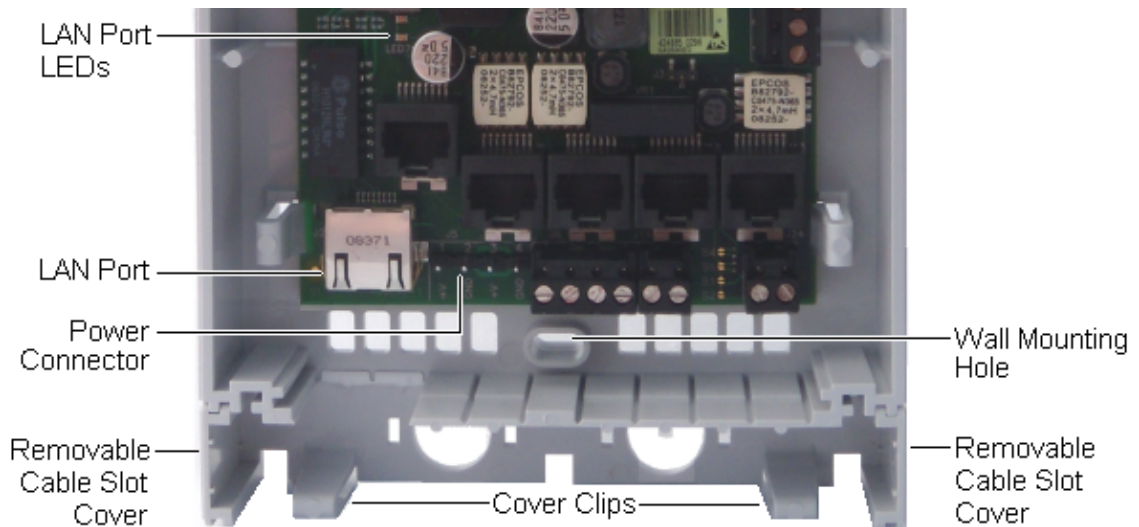

3. Raccordez le câble LAN de l'IP Office à l'AIWS.
4. Raccordez le câble du bloc d'alimentation au connecteur d'alimentation J5 adjacent au port LAN de l'AIWS.
5. Allumez l'unité AIWS.

Liens connexes

[Installation de l'AIWS](#) à la page 168

Accès à l'interface AIWS

À propos de cette tâche

Vous pouvez accéder à l'AIWS en utilisant un navigateur Web.

Procédure

1. Saisissez l'adresse IP de l'AIWS dans le champ Adresse du navigateur.
Ou, saisissez l'adresse `http://Elise-0091921` en remplaçant les chiffres par le code du module de l'unité AIWS. Le code du module est imprimé sur la carte de circuit de l'AIWS
2. Si une alerte de type certificat de sécurité apparaît, sélectionnez-la pour continuer.
3. Saisissez un nom d'utilisateur et un mot de passe. Les valeurs par défaut sont **admin** et **changeme**.

Le menu AIWS se présente comme suit :

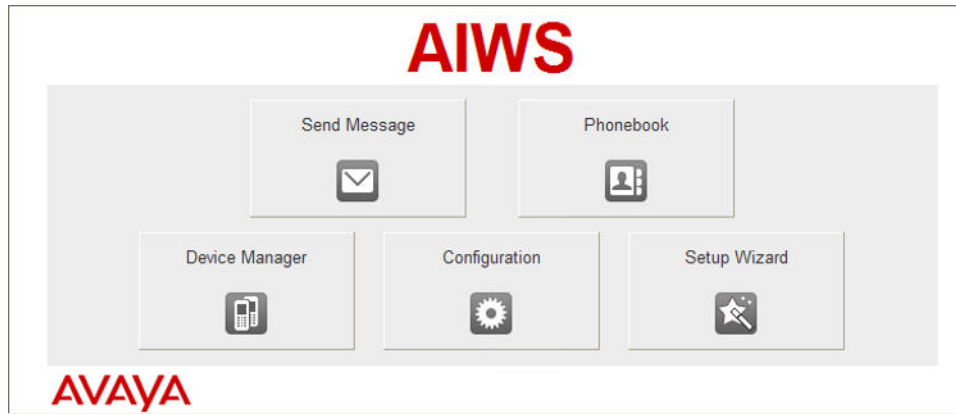

Liens connexes

[Installation de l'AIWS](#) à la page 168

Exécution de l'Assistant de configuration

À propos de cette tâche

Lorsque vous accédez à l'AIWS pour la première fois, l'assistant de configuration s'affiche.

Procédure

1. Accédez à l'AIWS à l'aide de votre navigateur.
2. Si l'unité est définie par défaut, l'assistant de configuration démarre automatiquement. Si l'unité dispose déjà de paramètres de configuration, depuis le menu affiché, sélectionnez **Assistant de configuration**.



3. Cliquez sur **Suivant**.

4. Saisissez les paramètres de l'adresse réseau pour l'unité AIWS.

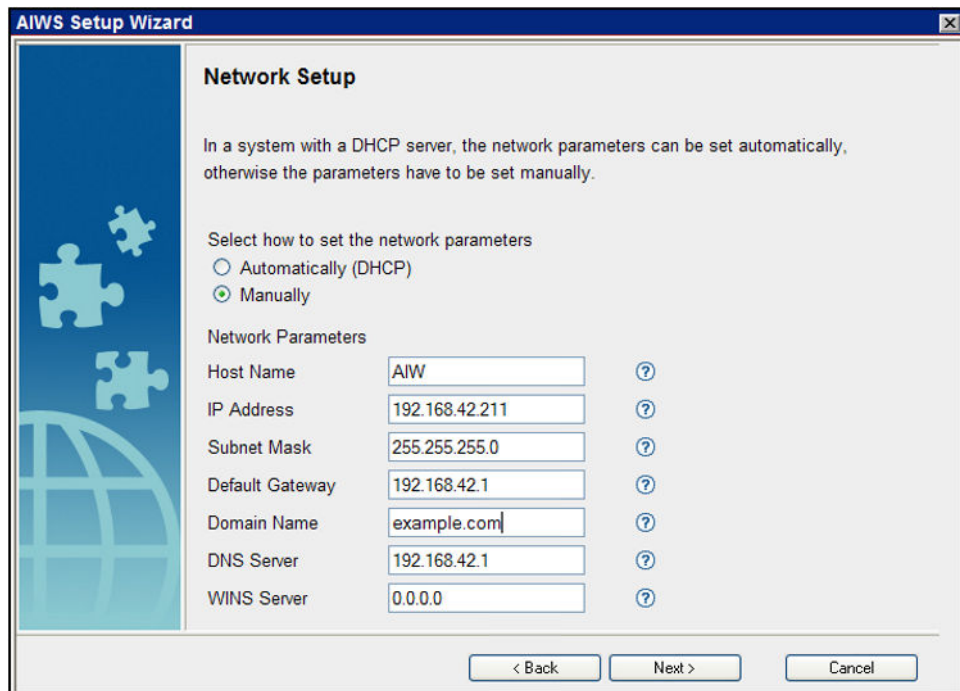

- Définissez le mode des paramètres réseau sur **Manuellement**.
- **Nom d'hôte**
Saisissez un nom permettant d'identifier l'AIWS sur le réseau.
- **Adresse IP/Masque de sous-réseau**
Saisissez les détails de l'adresse IP statique que l'AIWS doit utiliser.
- Définissez les détails restant en fonction des données utilisées par les autres dispositifs sur le réseau.
- Cliquez sur **Suivant**.
- Saisissez le numéro de licence fourni avec l'unité AIWS, puis cliquez sur **Suivant**.

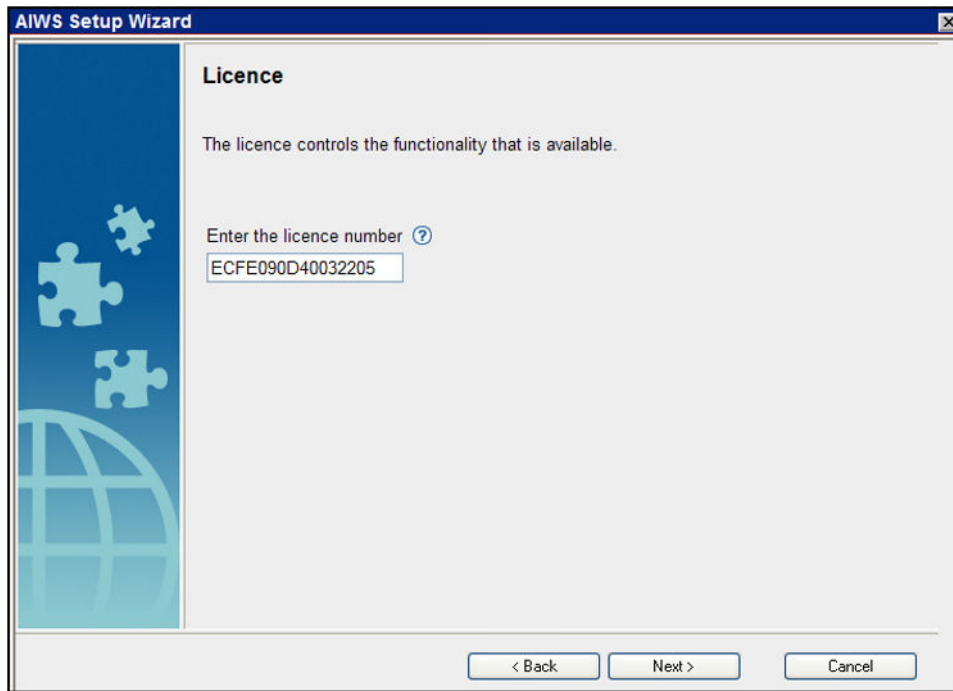

- Saisissez l'adresse IP de la station de base principale, puis cliquez sur **Suivant**.

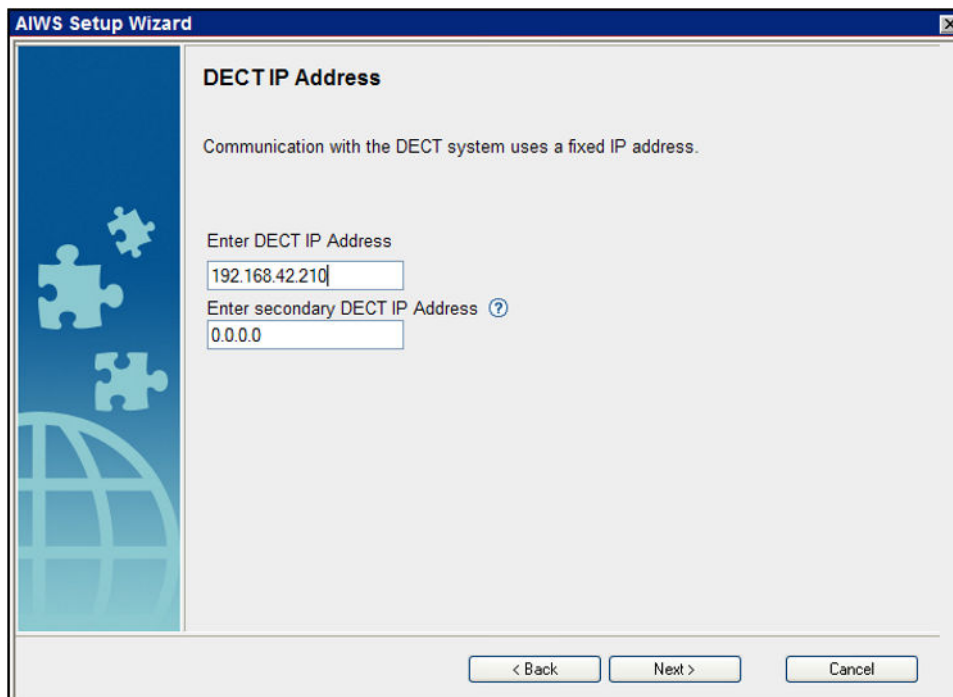

- Les options **Date et heure** sont affichées. Sélectionnez **Serveur horloge NTP** et définissez l'**adresse IP du serveur de temps** par l'adresse IP d'IP Office. Ajustez les autres valeurs de façon à ce qu'elles correspondent au site du client.

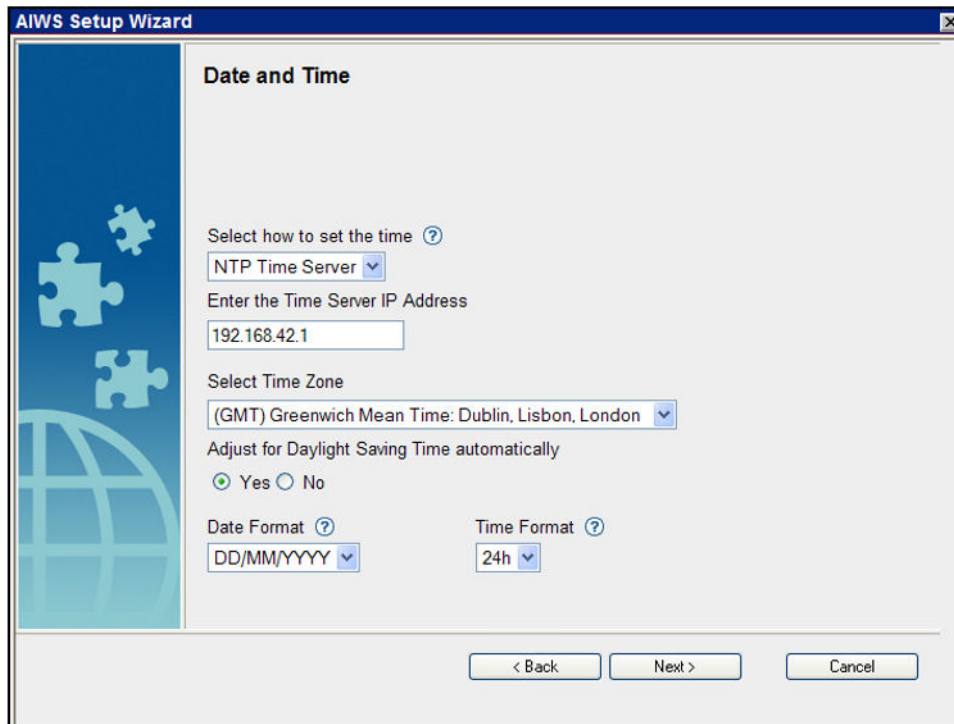

- Cliquez sur **Suivant**. Les options **Propriétés annuaire** sont affichées.
- Sélectionnez **TFTP** afin que l'AIWS obtienne l'annuaire d'IP Office, puis cliquez sur **Suivant**.

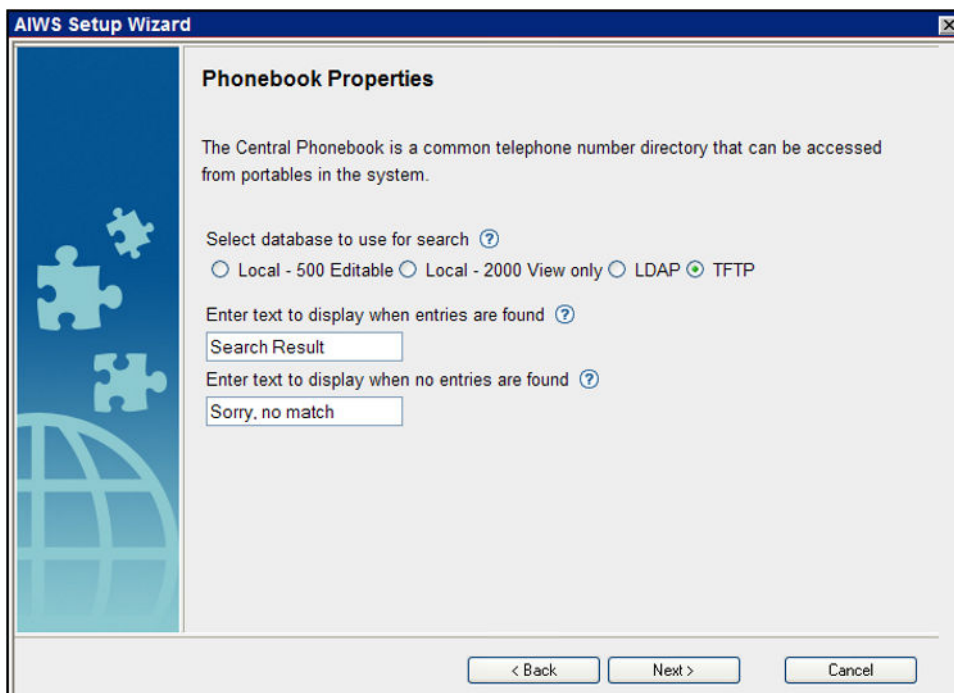

- Définissez l'**adresse IP du serveur TFTP** sur l'adresse IP d'IP Office, puis cliquez sur **Suivant**.

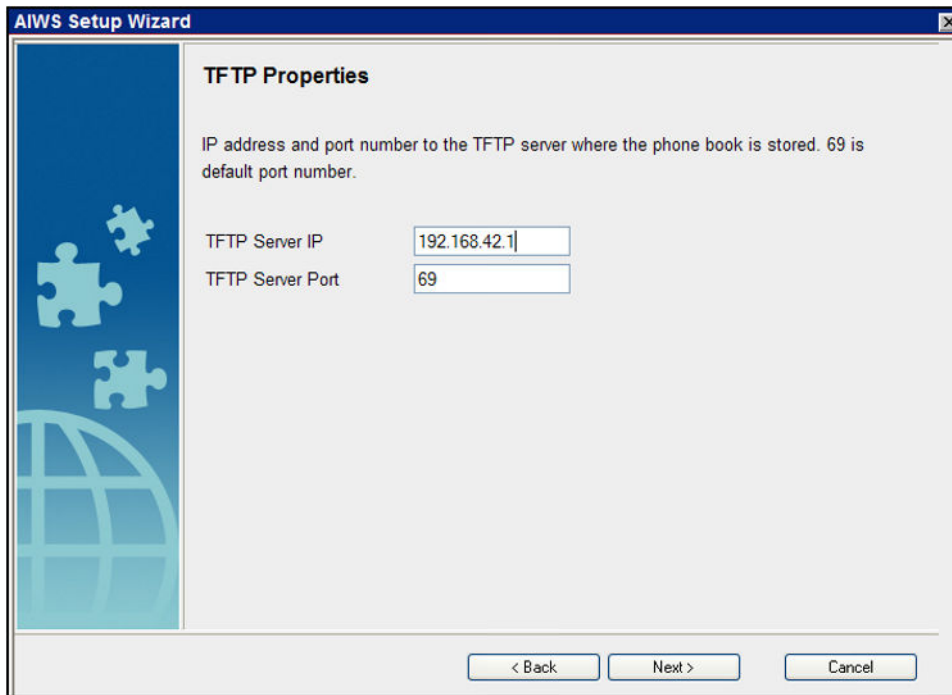

- Si nécessaire, modifiez les mots de passe par défaut, puis cliquez sur **Suivant**.

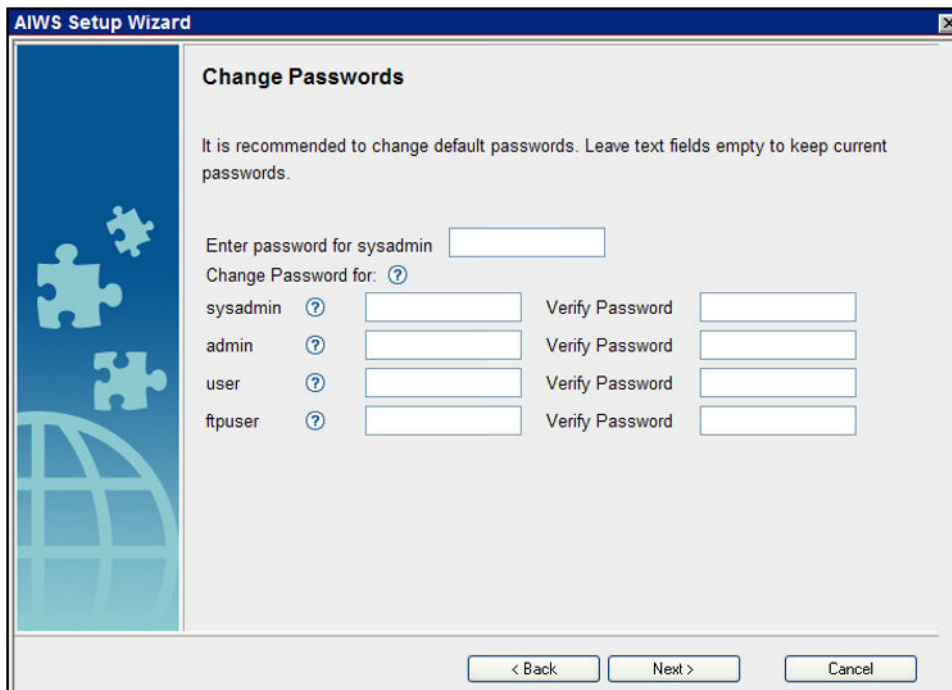

- Cliquez sur **Terminer** pour enregistrer les paramètres.

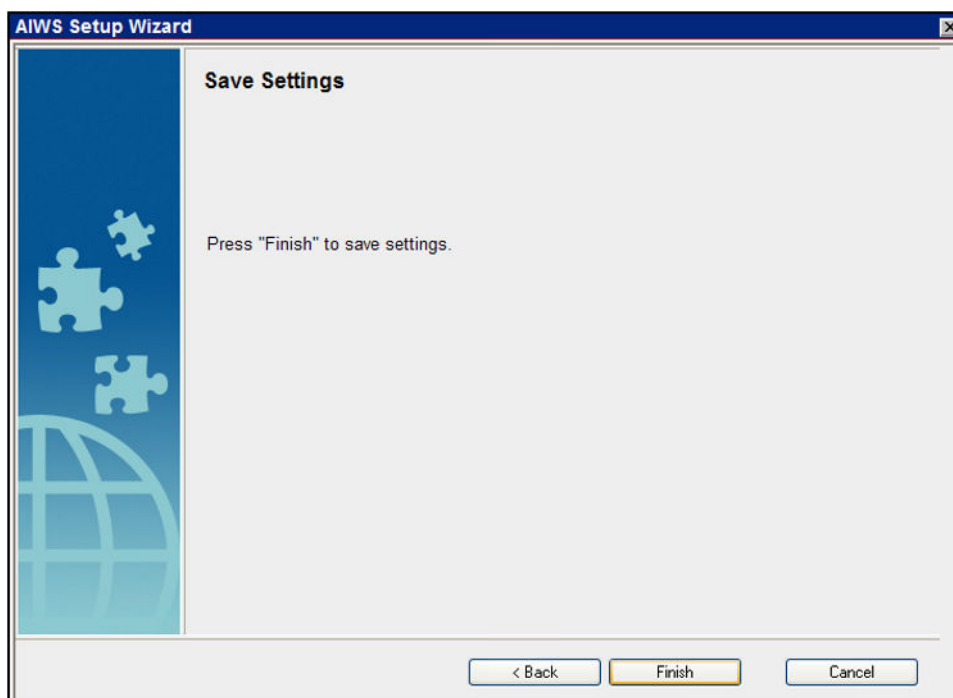

- Cliquez sur **Redémarrer maintenant.**

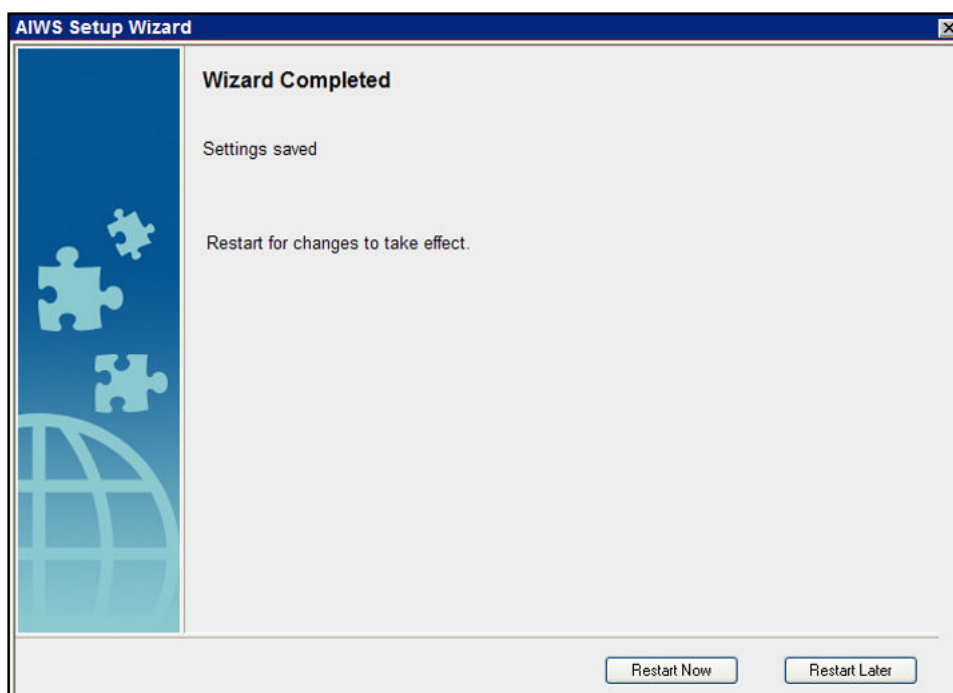

- Fermer la session d'accès par navigateur. Démarrez une nouvelle session à l'aide de la nouvelle adresse IP.

Liens connexes

[Installation de l'AIWS](#) à la page 168

Activation de la connexion à la station de base ou à l'AIWS

À propos de cette tâche

L'adresse IP de l'AIWS nécessite d'être saisie dans la configuration des stations de base.

Liens connexes

[Installation de l'AIWS](#) à la page 168

[Configuration de la connexion AIWS DECT \(Station principale uniquement\)](#) à la page 181

[Activation du Journal d'état \(Station de base principale et esclave\)](#) à la page 182

Configuration de la connexion AIWS DECT (Station principale uniquement)

À propos de cette tâche

Si le système comprend un AIWS, utilisez la procédure suivante pour configurer la station de base et la synchroniser avec l'AIWS.

S'il n'en contient pas, procédez à une [Intégration d'annuaire](#) à la page 87.

Procédure

1. Sélectionnez **Services**.
2. Sélectionnez **Annuaire** et désactivez l'option Annuaire.

Configuration	Update	Logging	HTTP	HTTP Client	SNMP	Provisioning	Phonebook	Logout
General								
LAN								
IP								
LDAP								
DECT								
VoIP								
Unite								
Services								
Administration								
Users								
Device Overview								
DECT Sync								
Traffic								

Enable

General Settings

Search Direction Numbers Right to left ▼

Phonebook Number

TFTP Settings

Server IP Address

External Directory File

Internal Directory File

Synch. Interval [min]

OK Cancel

3. Cliquez sur **OK**.
4. Sélectionnez **UNITE**.

5. Sélectionnez l'onglet **Gestion des périphériques**.

The screenshot shows a web-based configuration interface. On the left is a navigation menu with options: Configuration, SMS, Device Management, Service Discovery, Status Log, and Logout. Under 'Configuration', there are sub-menus: General, LAN, IP, LDAP, DECT, VoIP, Unite (highlighted), Services, Administration, Users, Device Overview, and DECT Sync. The main content area is titled 'Device Management' and contains two sections: 'Portable Devices' and 'IP-DECT Devices'. The 'IP-DECT Devices' section is active, showing 'Active Settings' with the following fields: 'Unite IP Address' (empty), 'Unite Resource Identity' (filled with 'IPDECT'), and 'Unite Address' (empty). 'OK' and 'Cancel' buttons are located at the bottom of the settings area.

6. Pour le champ **Unifier adresse IP**, saisissez l'adresse IP qui sera assignée à l'unité AIWS lors de son installation dans le système DECT.
7. Cliquez sur **OK** et réinitialisez la station de base principale.

Liens connexes

- [Activation de la connexion à la station de base ou à l'AIWS](#) à la page 181
- [Activation de la connexion à la station de base ou à l'AIWS](#) à la page 199

Activation du Journal d'état (Station de base principale et esclave)

Procédure

1. Dans le panneau de gauche, sélectionnez **UNITE**. Sélectionnez l'onglet **Journal d'état**.

This screenshot shows the 'Unite' configuration page. The left navigation menu has 'Unite' highlighted. The main area contains two input fields: 'Unite IP Address' and 'Unite Resource Identity'. Below these fields are 'OK' and 'Cancel' buttons.

2. Pour le champ **Unifier adresse IP**, saisissez l'adresse IP qui sera assignée à l'unité AIWS lors de son installation dans le système DECT.
3. Pour le champ **Unifier identité ressource**, saisissez un nom unique associé à la station de base.
4. Cliquez sur **OK**.
5. Sélectionnez l'onglet **SMS**. Saisissez à nouveau l'adresse IP qui sera assignée à l'unité AIWS lors de son installation dans le système DECT.
6. Cliquez sur **OK**.

Liens connexes

- [Activation de la connexion à la station de base ou à l'AIWS](#) à la page 181
- [Activation de la connexion à la station de base ou à l'AIWS](#) à la page 199

Mise à niveau du micrologiciel de l'AIWS

À propos de cette tâche

L'AIWS est fourni avec un ensemble de micrologiciels par défaut. Ceci doit être mis à niveau en fonction de la version du micrologiciel fournie avec l'application IP Office. Seul le micrologiciel fourni avec l'application IP Office ou indiqué dans le bulletin technique IP Office doit être utilisé avec les unités AIWS sur les systèmes DECT R4 IP Office.

- **Important** : cette procédure peut prendre jusqu'à 40 minutes.

Procédure

1. À l'aide d'un navigateur, connectez-vous à l'unité.
2. Cliquez sur **Configuration**.



3. Notez la version du logiciel. Vérifiez si elle correspond au micrologiciel documenté comme prenant en charge le niveau de logiciel sur le système IP Office.
4. Dans la barre d'adresse du navigateur, remplacez la partie **/config/start.php** par **/system**.
5. Cliquez sur le bouton **Logiciel**.

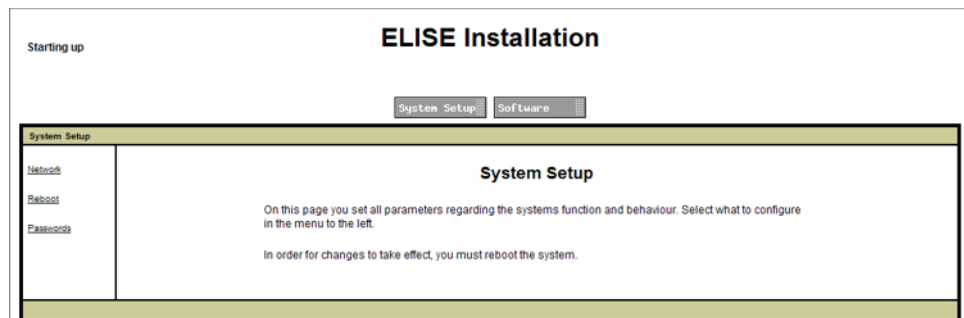

6. Cliquez sur **Installer l'image** dans la barre latérale.

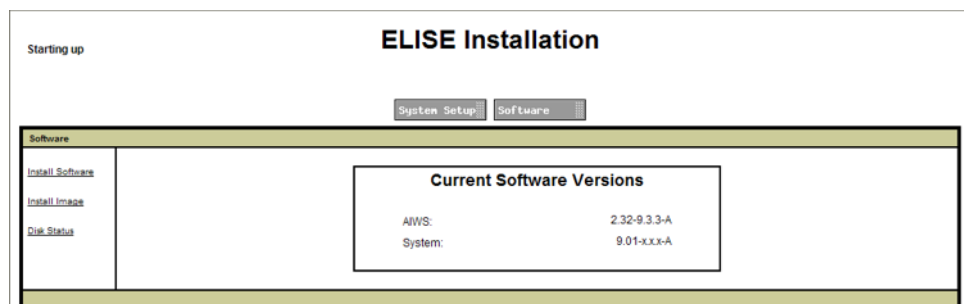

7. Cliquez sur le bouton **Sauvegarder les paramètres**.

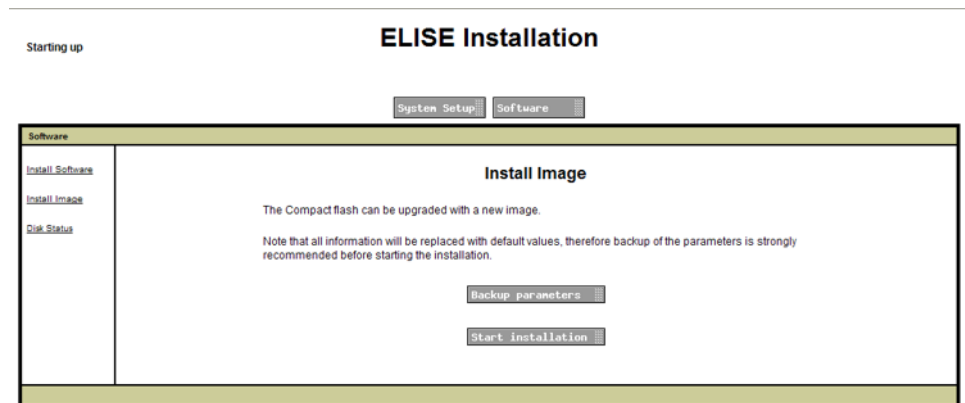

Le navigateur affiche une boîte de dialogue de téléchargement d'un fichier intitulé aiws-backup de l'unité AIWS.

8. Sélectionnez l'option pour enregistrer le fichier, puis sélectionnez un emplacement d'enregistrement. Notez l'emplacement car le fichier nécessite d'être rechargé après la mise à niveau du micrologiciel.
9. Cliquez sur le bouton **Démarrer l'installation**. Une fenêtre d'état et de progression s'ouvre :

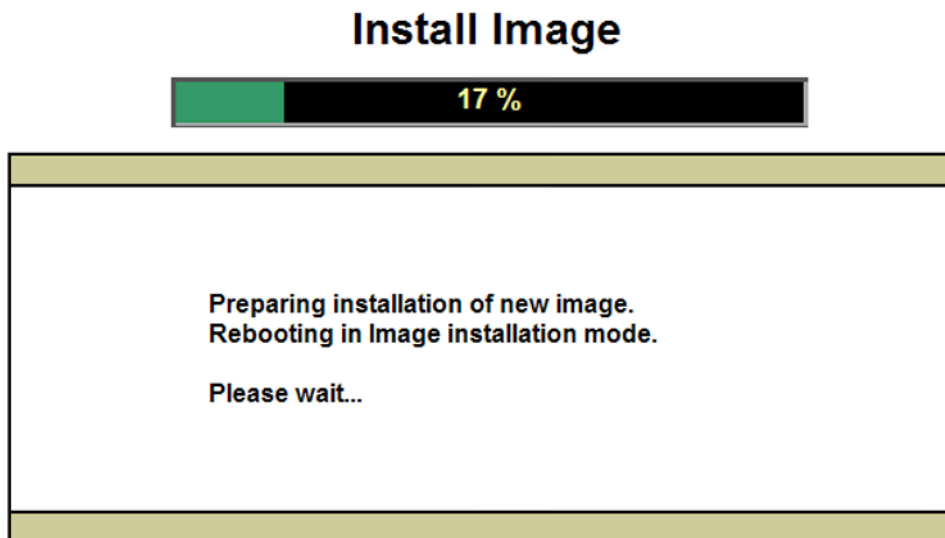

- Après un court instant, l'AIWS vous demandera l'emplacement du fichier du micrologiciel pour le télécharger.

Install Image

Select Image

Cancel Installation

When the unit is rebooted it returns to the operating mode set by the DIP switch on the ELISE.

v1.30

- Cliquez sur **Parcourir**. Localisez le dossier AIWS dans l'ensemble de logiciels précédemment décompressé. Sélectionnez le fichier .img.

Install Image

Select Image

C:\IP DECT\DECT R4\AI

Cancel Installation

When the unit is rebooted it returns to the operating mode set by the DIP switch on the ELISE.

v1.30

12. Cliquez sur le bouton **Enregistrer sur flash**.

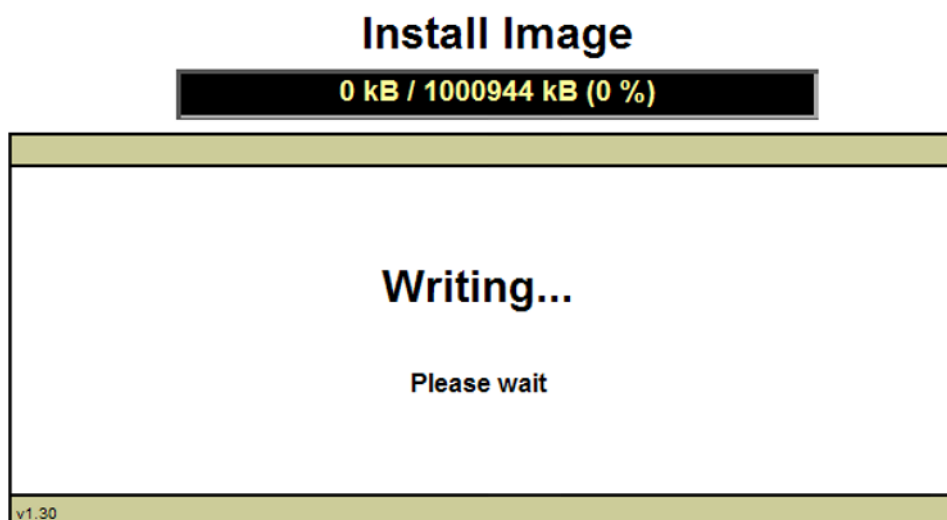

13. Attendez que le processus se finalise. Le processus peut être long, mais ne peut être interrompu.

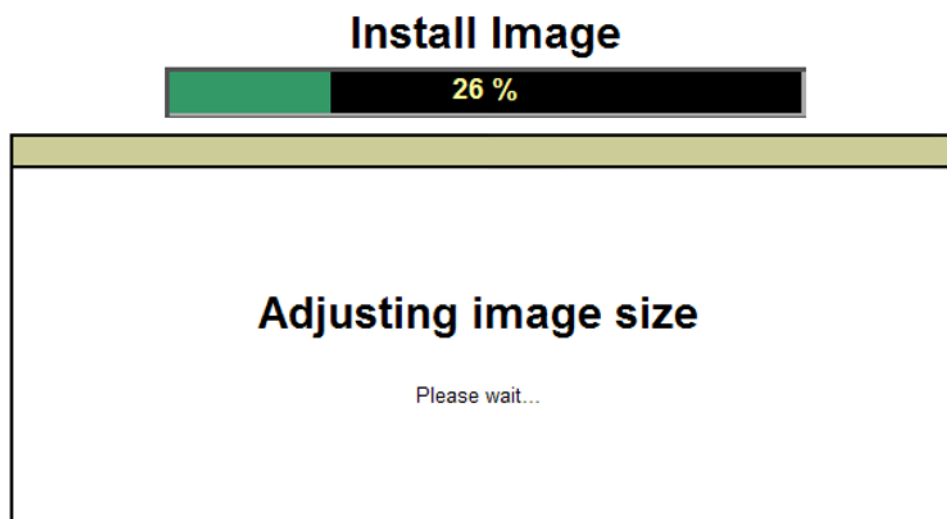

14. Si une alerte de type sécurité de navigateur apparaît, sélectionnez-la pour continuer.

Install Image

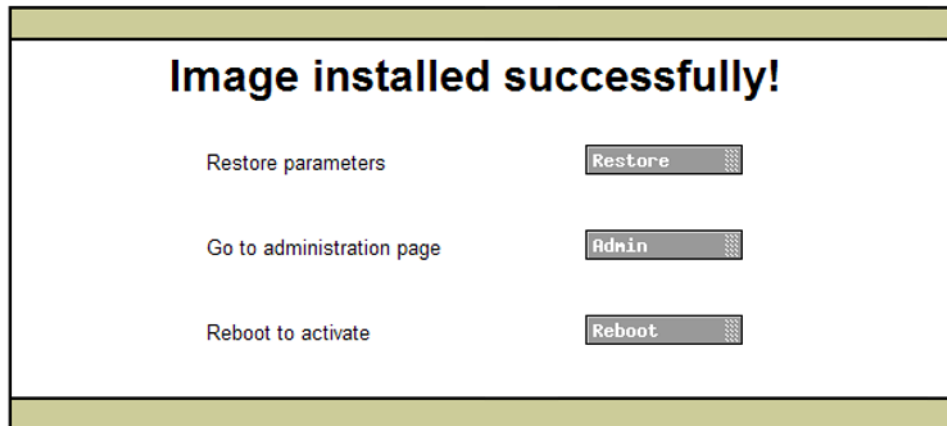

15. Cliquez sur **Restauration**. Une fenêtre distincte s'ouvre.
16. Sélectionnez **Parcourir**, accédez au fichier aiws-backup précédemment enregistré, puis sélectionnez-le.

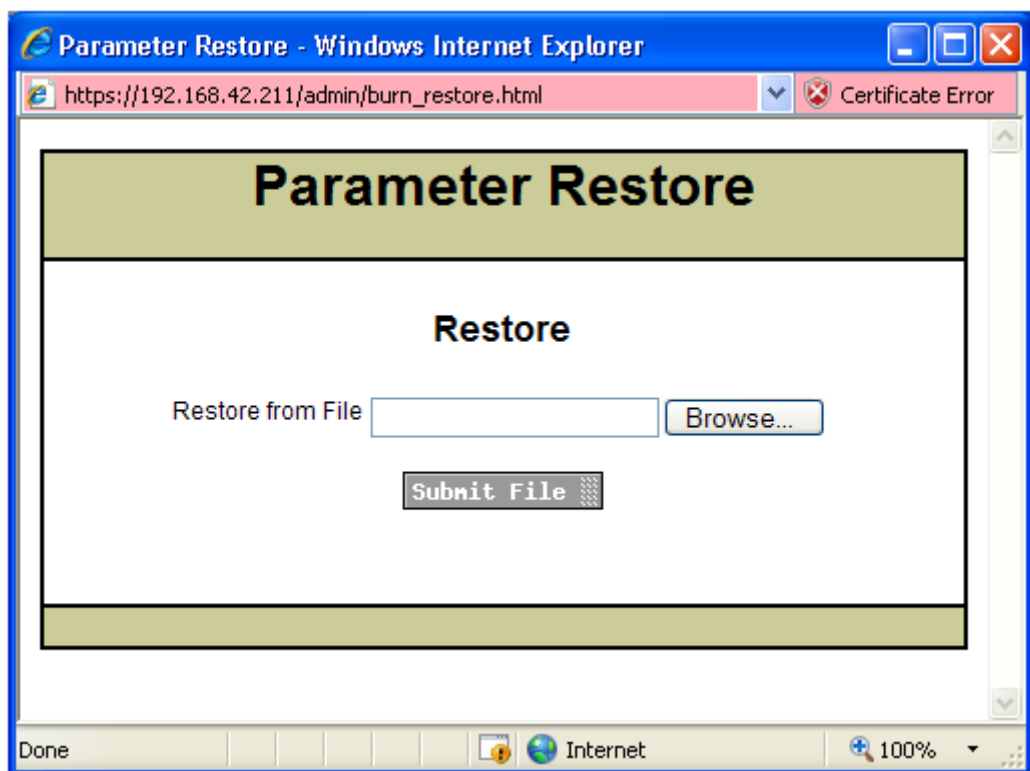

17. Cliquez sur **Soumettre fichier**.

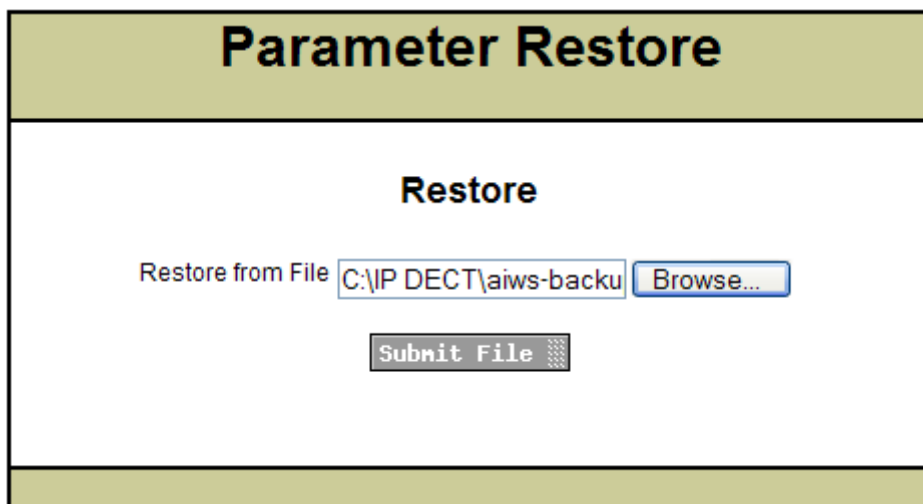

Une notification s'affiche après la restauration des paramètres.

18. Cliquez sur **Fermer**.

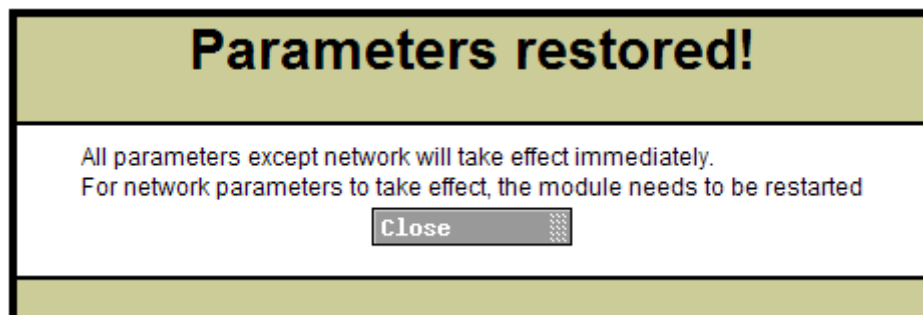

19. Sélectionnez **Redémarrer**.

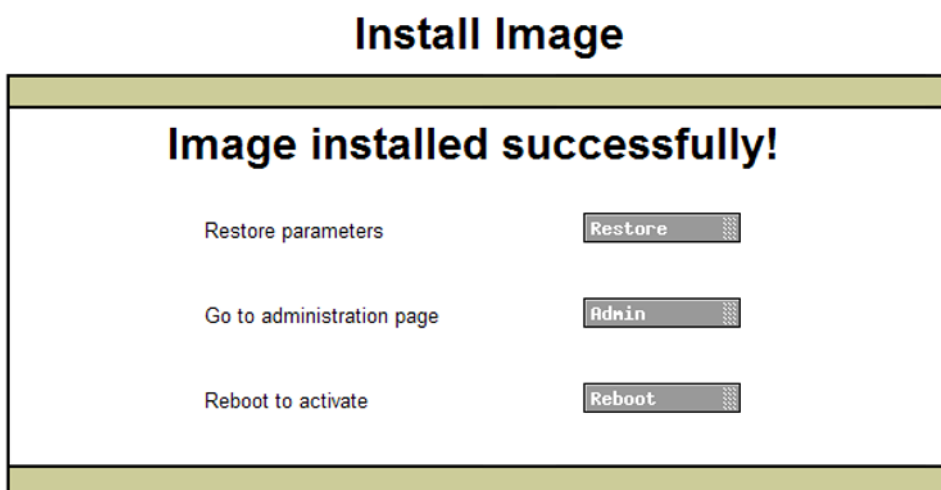

Liens connexes

[Installation de l'AIWS](#) à la page 168

Mise hors tension de l'AIWS

À propos de cette tâche

Après avoir configuré et mis à niveau l'AIWS, l'unité doit être éteinte et déconnectée avant de la fixer au mur.

Procédure

1. Dans le coin supérieur droit de la carte de circuit de l'AIWS, localisez le bouton de commande SW4.
2. Appuyez sur le bouton jusqu'à ce que le voyant de l'AIWS commence à clignoter en orange.
3. Retirez le câble d'alimentation. L'alimentation doit être coupée dans un délai de 10 minutes ou l'AIWS redémarrera. Si l'AIWS redémarre, attendez que le voyant de Fonction de démarrage (clignotant en orange) ait fini de clignoter avant de réappuyer sur le bouton SW4.

Liens connexes

[Installation de l'AIWS](#) à la page 168

Montage mural de l'AIWS

L'AIWS peut être fixé au mur. Afin de faciliter le service de l'unité une fois installée, il est recommandé de libérer l'espace d'environ 150 mm au-dessus et de 50 mm en-dessous de l'unité.

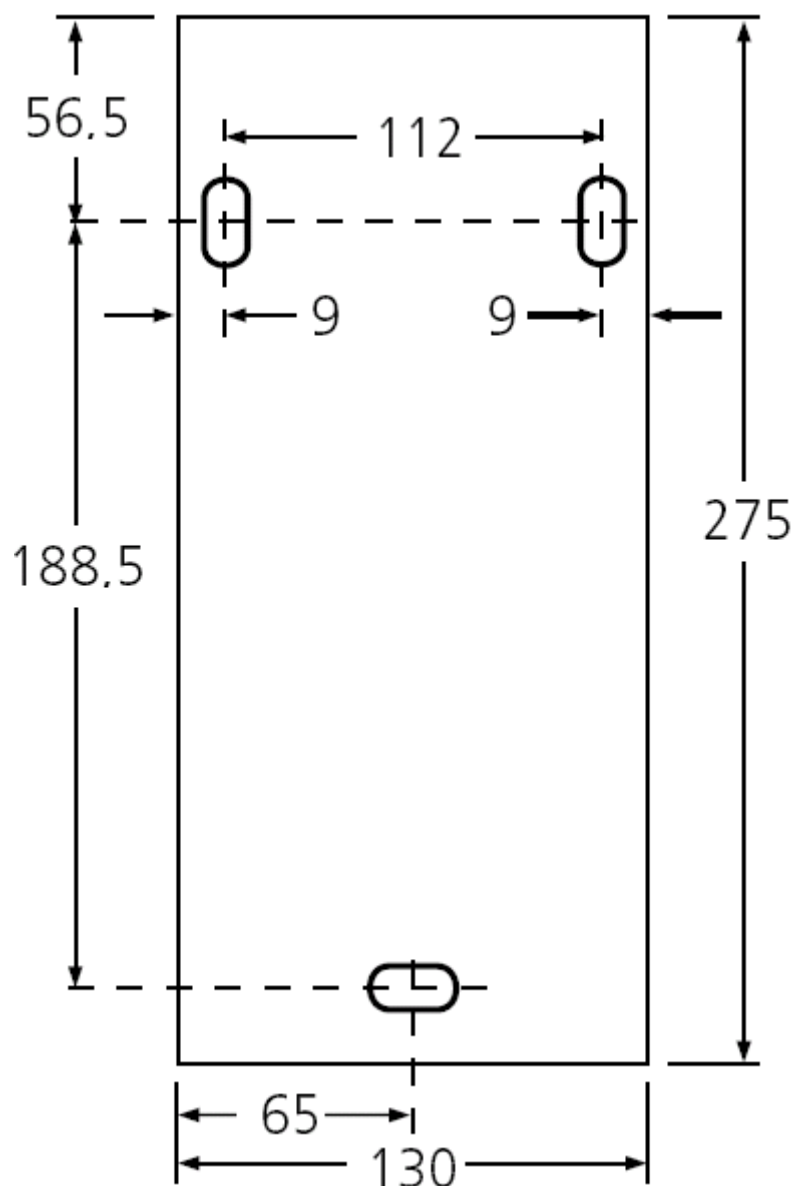

Liens connexes

[Installation de l'AIWS](#) à la page 168

Remise en place du couvercle de l'AIWS

À propos de cette tâche

Le couvercle de l'AIWS peut être remis en place sans avoir besoin d'outils.

Procédure

1. Vérifiez que l'AIWS est entièrement opérationnel (voyant vert) et accessible depuis le réseau.

2. Vérifiez que les câbles sont placés de façon à éviter de les coincer en remettant le couvercle.
3. Insérez le couvercle dans le bord supérieur de l'AIWS. Faites pivoter le couvercle en position initiale tout en vérifiant que les bords en plastique sont dans leur position originale.

Les clips du couvercle reviendront dans leur position.

Liens connexes

[Installation de l'AIWS](#) à la page 168

Chapitre 22 : Installation de l'AIWS2

Liens connexes

[Accès à l'AIWS2](#) à la page 192

[Exécution de l'assistant de configuration](#) à la page 193

[Activation de la connexion à la station de base ou à l'AIWS](#) à la page 199

[Mise à niveau du micrologiciel de l'AIWS](#) à la page 201

Accès à l'AIWS2

Par défaut, l'AIWS2 tente d'obtenir une adresse IP pour son port LAN 1 via le DHCP, à l'aide de l'adresse MAC du port LAN 1 de l'unité, imprimée au dos de l'unité.

Liens connexes

[Installation de l'AIWS2](#) à la page 192

[Test de la Connexion réseau](#) à la page 192

[Utilisation du mode Gestion de connexion USB](#) à la page 193

Test de la Connexion réseau

Procédure

1. Connectez l'unité AIWS2 au réseau local à l'aide du port LAN 1 situé à l'arrière de celle-ci.
2. Branchez le câble d'alimentation approprié à l'unité et mettez l'unité sous tension.
3. Le voyant d'état doit clignoter rapidement en bleu pendant le démarrage de l'unité.
4. Une fois le démarrage terminé, vous pouvez essayer d'accéder à l'unité.
5. Saisissez l'adresse IP de l'AIWS dans le champ Adresse du navigateur.
 - Ou saisissez l'adresse `http://elise-XXXXXXXX` où **XXXXXXXX** correspond au numéro de clé du module imprimé au dos de l'unité. Vous pouvez omettre les premiers zéros.
 - Si une alerte de type certificat de sécurité apparaît, sélectionnez pour continuer.
 - Saisissez un nom d'utilisateur et un mot de passe. Les valeurs par défaut sont **admin** et **changeme**.
 - Si vous démarrez l'AIWS2 pour la première fois, l'assistant de configuration s'affiche. Sinon, le menu AIWS apparaît.

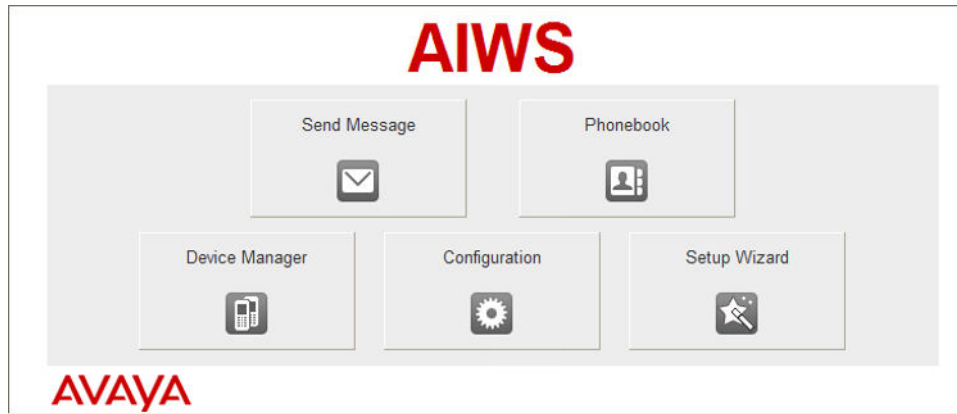
**Liens connexes**

[Accès à l'AIWS2](#) à la page 192

Utilisation du mode Gestion de connexion USB

L'AIWS2 prend en charge la connexion et l'administration à l'aide d'un câble USB branché au Port de **gestion** à l'avant de l'unité. Pour ce faire, vous devez installer un pilote de périphérique que vous pouvez obtenir en plaçant l'unité en mode **Stockage de masse**. Pour plus d'informations sur l'installation et l'utilisation, consultez la documentation accompagnant l'unité.

Liens connexes

[Accès à l'AIWS2](#) à la page 192

Exécution de l'assistant de configuration

À propos de cette tâche

Lorsque vous accédez à l'AIWS pour la première fois, l'assistant de configuration s'affiche.

Procédure

1. Accédez à l'AIWS à l'aide de votre navigateur.

2. Si l'unité est définie par défaut, l'assistant de configuration démarre automatiquement. Si l'unité dispose déjà de paramètres de configuration, depuis le menu affiché, sélectionnez **Assistant de configuration**.



3. Cliquez sur **Suivant**.
4. Saisissez les paramètres de l'adresse réseau pour l'unité AIWS.

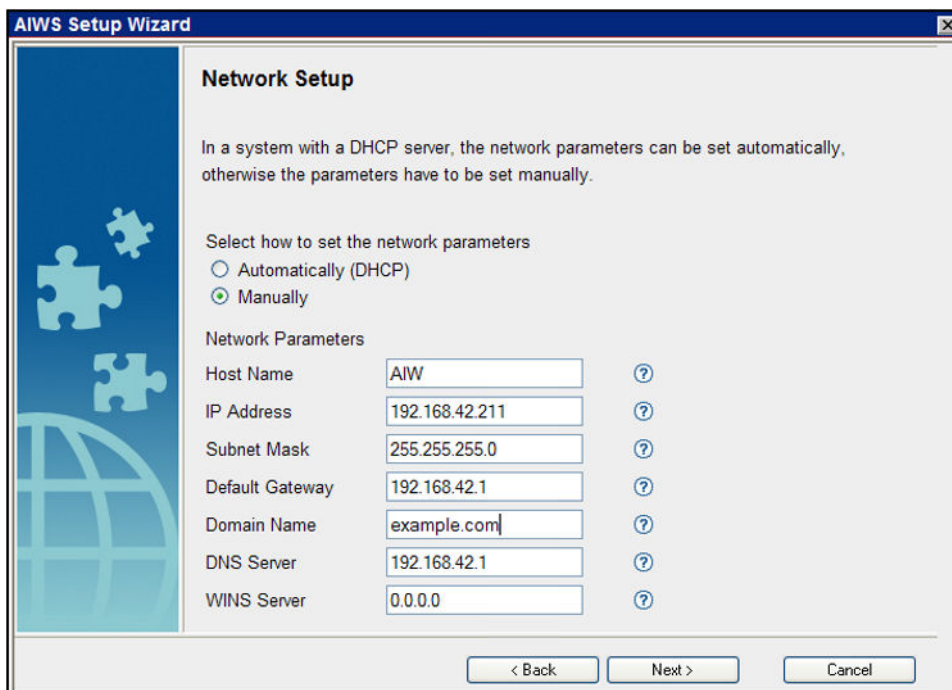

- Définissez le mode des paramètres réseau sur **Manuellement**.
- **Nom d'hôte**

Saisissez un nom permettant d'identifier l'AIWS sur le réseau.

- **Adresse IP/Masque de sous-réseau**

Saisissez les détails de l'adresse IP statique que l'AIWS doit utiliser.

- Définissez les détails restant en fonction des données utilisées par les autres dispositifs sur le réseau.
- Cliquez sur **Suivant**.
- Saisissez le numéro de licence fourni avec l'unité AIWS, puis cliquez sur **Suivant**.

AIWS Setup Wizard

Licence

The licence controls the functionality that is available.

Enter the licence number ?

< Back Next > Cancel

- Saisissez l'adresse IP de la station de base principale, puis cliquez sur **Suivant**.

AIWS Setup Wizard

DECT IP Address

Communication with the DECT system uses a fixed IP address.

Enter DECT IP Address

Enter secondary DECT IP Address ?

< Back Next > Cancel

- Les options **Date et heure** sont affichées. Sélectionnez **Serveur horloge NTP** et définissez l'**adresse IP du serveur de temps** par l'adresse IP d'IP Office. Ajustez les autres valeurs de façon à ce qu'elles correspondent au site du client.

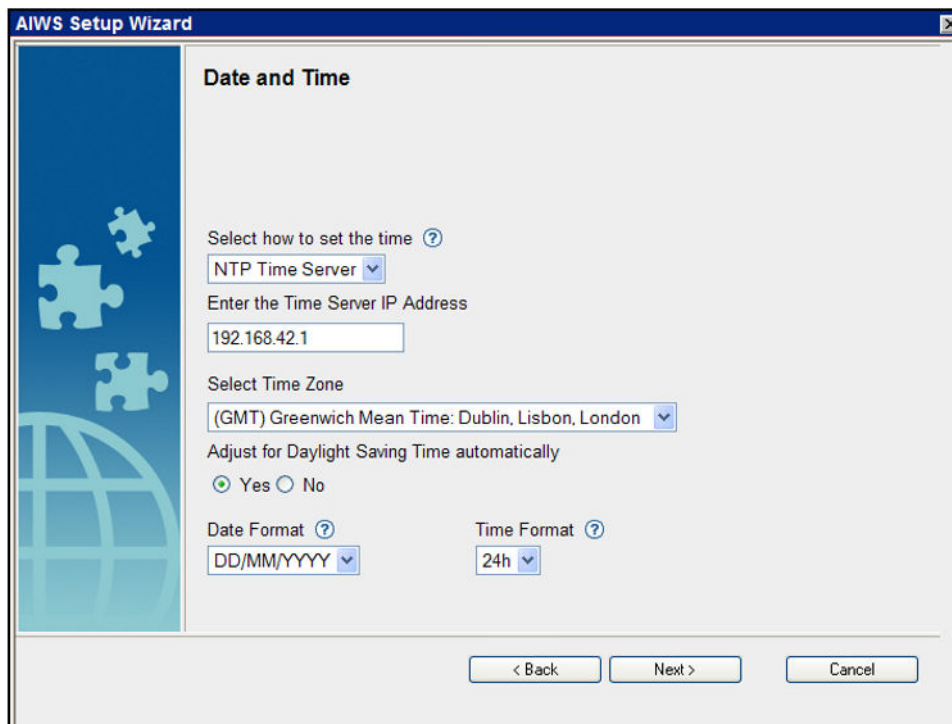

- Cliquez sur **Suivant**. Les options **Propriétés annuaire** sont affichées.
- Sélectionnez **TFTP** afin que l'AIWS obtienne l'annuaire d'IP Office, puis cliquez sur **Suivant**.

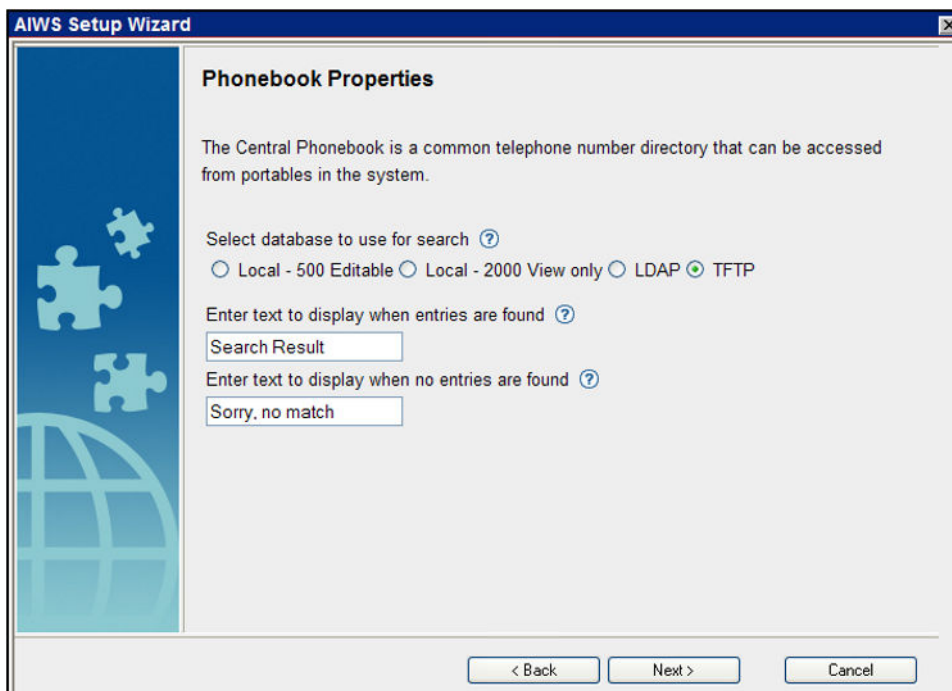

- Définissez l'**adresse IP du serveur TFTP** sur l'adresse IP d'IP Office, puis cliquez sur **Suivant**.

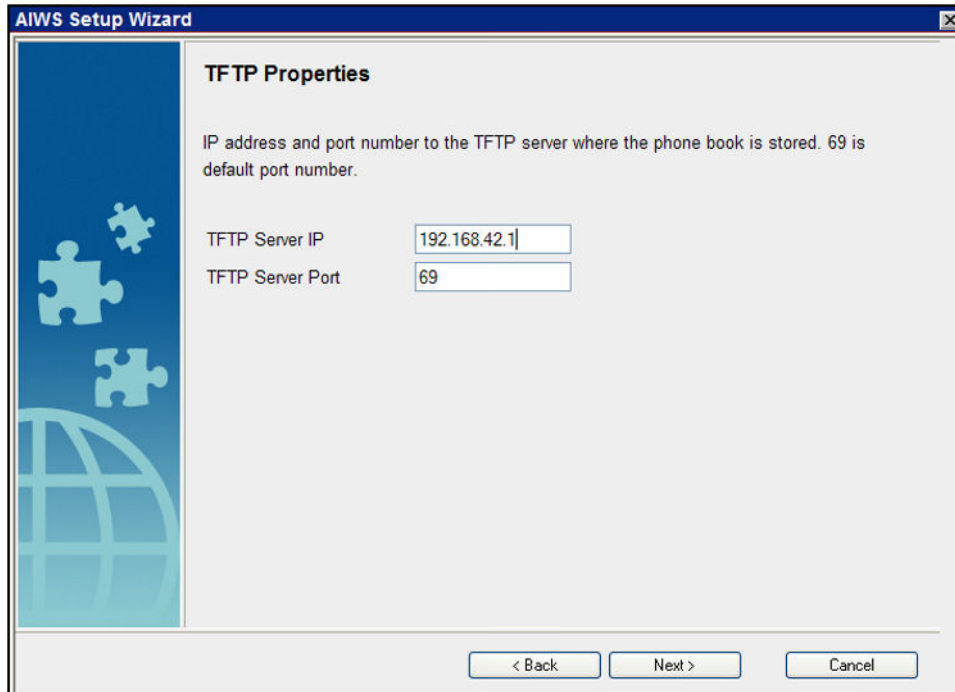

- Si nécessaire, modifiez les mots de passe par défaut, puis cliquez sur **Suivant**.

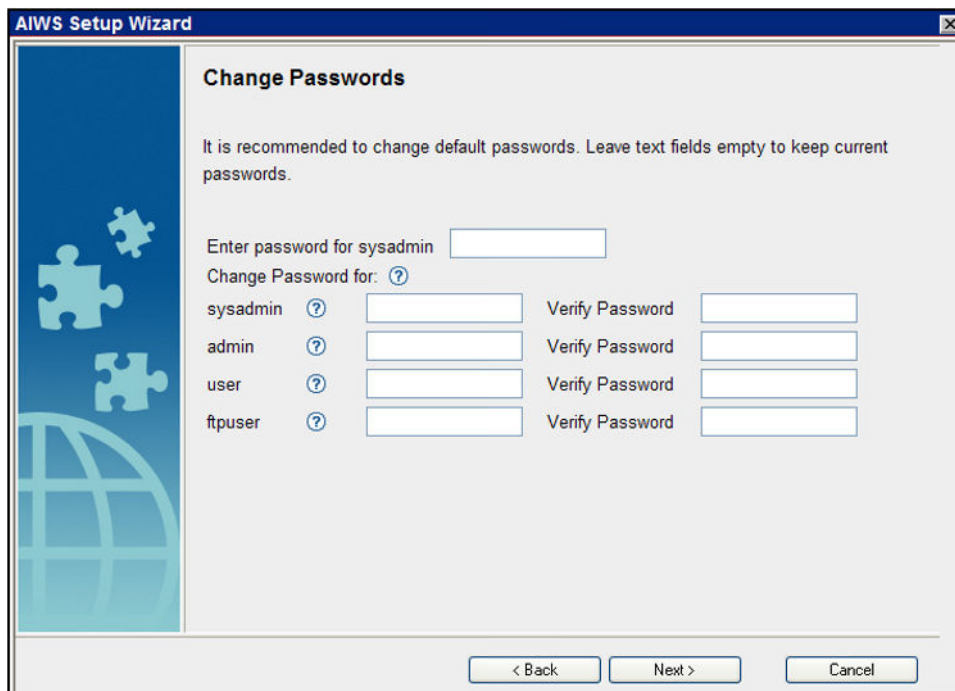

- Cliquez sur **Terminer** pour enregistrer les paramètres.

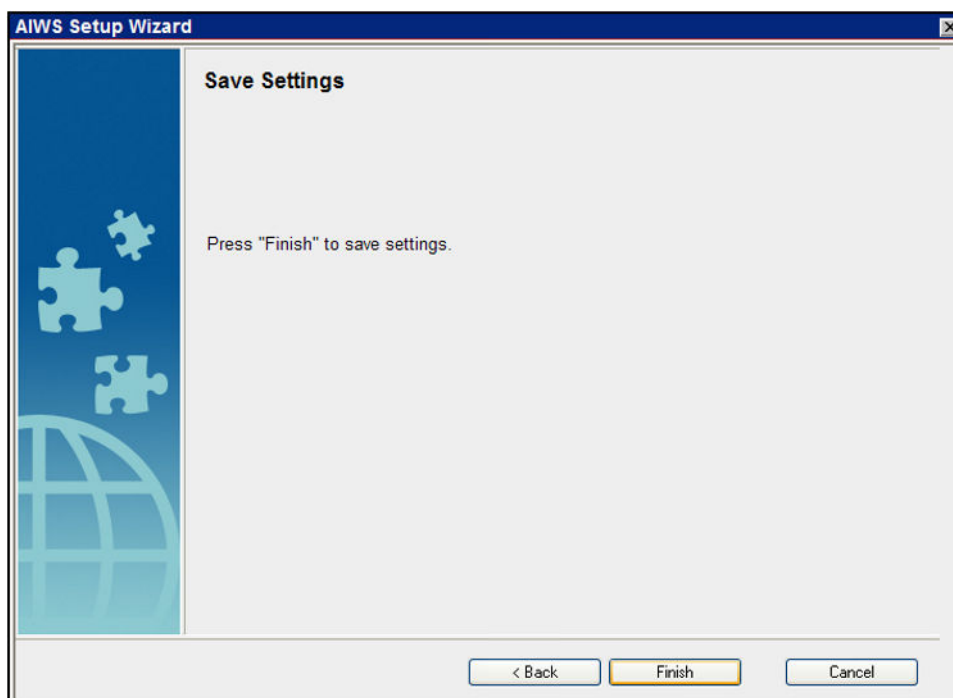

- Cliquez sur **Redémarrer maintenant.**

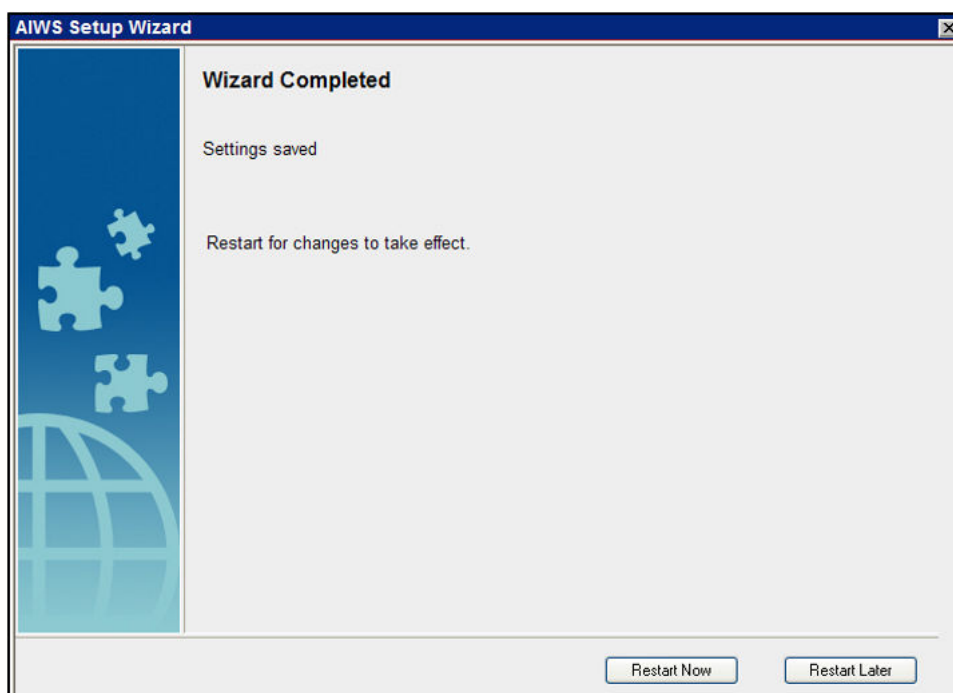

- Fermer la session d'accès par navigateur. Démarrez une nouvelle session à l'aide de la nouvelle adresse IP.

Liens connexes

[Installation de l'AIWS2](#) à la page 192

Activation de la connexion à la station de base ou à l'AIWS

L'adresse IP de l'AIWS nécessite d'être saisie dans la configuration des stations de base.

Liens connexes

[Installation de l'AIWS2](#) à la page 192

[Configuration de la connexion AIWS DECT \(Station principale uniquement\)](#) à la page 181

[Activation du Journal d'état \(Station de base principale et esclave\)](#) à la page 182

Configuration de la connexion AIWS DECT (Station principale uniquement)

À propos de cette tâche

Si le système comprend un AIWS, utilisez la procédure suivante pour configurer la station de base et la synchroniser avec l'AIWS.

S'il n'en contient pas, procédez à une [Intégration d'annuaire](#) à la page 87.

Procédure

1. Sélectionnez **Services**.
2. Sélectionnez **Annuaire** et désactivez l'option Annuaire.

Configuration	Update	Logging	HTTP	HTTP Client	SNMP	Provisioning	Phonebook	Logout
General								
LAN								
IP								
LDAP								
DECT								
VoIP								
Unite								
Services								
Administration								
Users								
Device Overview								
DECT Sync								
Traffic								

Enable

General Settings

Search Direction Numbers

Phonebook Number

TFTP Settings

Server IP Address

External Directory File

Internal Directory File

Synch. Interval [min]

OK Cancel

3. Cliquez sur **OK**.
4. Sélectionnez **UNITE**.

5. Sélectionnez l'onglet **Gestion des périphériques**.

6. Pour le champ **Unifier adresse IP**, saisissez l'adresse IP qui sera assignée à l'unité AIWS lors de son installation dans le système DECT.
7. Cliquez sur **OK** et réinitialisez la station de base principale.

Liens connexes

- [Activation de la connexion à la station de base ou à l'AIWS](#) à la page 181
- [Activation de la connexion à la station de base ou à l'AIWS](#) à la page 199

Activation du Journal d'état (Station de base principale et esclave)

Procédure

1. Dans le panneau de gauche, sélectionnez **UNITE**. Sélectionnez l'onglet **Journal d'état**.

2. Pour le champ **Unifier adresse IP**, saisissez l'adresse IP qui sera assignée à l'unité AIWS lors de son installation dans le système DECT.
3. Pour le champ **Unifier identité ressource**, saisissez un nom unique associé à la station de base.
4. Cliquez sur **OK**.
5. Sélectionnez l'onglet **SMS**. Saisissez à nouveau l'adresse IP qui sera assignée à l'unité AIWS lors de son installation dans le système DECT.
6. Cliquez sur **OK**.

Liens connexes

- [Activation de la connexion à la station de base ou à l'AIWS](#) à la page 181
- [Activation de la connexion à la station de base ou à l'AIWS](#) à la page 199

Mise à niveau du micrologiciel de l'AIWS

À propos de cette tâche

L'AIWS est fourni avec un ensemble de micrologiciels par défaut. Ceci doit être mis à niveau en fonction de la version du micrologiciel fournie avec l'application IP Office. Seul le micrologiciel fourni avec l'application IP Office ou indiqué dans le bulletin technique IP Office doit être utilisé avec les unités AIWS sur les systèmes IP Office. Systèmes DECT R4.

Grâce à une clé de mémoire USB avec Logiciel de démarrage (autoupdate.bin), le module peut être mis à niveau localement.

Procédure

1. Insérez la clé de mémoire USB dans le port USB supérieur numéro 1.
2. Effectuez un redémarrage en appuyant pendant 4 secondes sur le bouton Redémarrer.
Le voyant d'état clignote rapidement en bleu pour indiquer l'arrêt. Avant de redémarrer, le voyant d'état clignotera en jaune pendant une minute pour indiquer le chargement.
3. Maintenez le bouton Mode enfoncé pendant 3 secondes lorsque le voyant d'état clignote rapidement en bleu pour indiquer le redémarrage.

Le bouton Mode devrait indiquer le mode démarrage par une lumière bleue fixe.

Résultat

Le module détecte désormais la clé de mémoire et commence le processus de mise à niveau. Le voyant d'état indique cette action par une lumière jaune fixe. Le processus de mise à niveau prend environ 7 à 8 minutes.

Après la mise à niveau, le module continuera et démarrera le dernier logiciel d'application utilisé. L'opération totale peut prendre jusqu'à 10 minutes.

Pour vérifier que la mise à niveau a été effectuée avec succès, branchez à nouveau votre clé USB sur votre PC et ouvrez le fichier autoupdate.log. À la fin de ce fichier, vous devriez voir le texte « Mise à niveau effectuée avec succès ».

* Remarque :

Si la clé de mémoire USB contient un Logiciel de démarrage défaillant, le module démarrera en Mode Démarrage.

Liens connexes

[Installation de l'AIWS2](#) à la page 192

[Mise à niveau du logiciel AIWS2](#) à la page 201

[Logiciel de commutation](#) à la page 202

Mise à niveau du logiciel AIWS2

À propos de cette tâche

Assurez-vous qu'aucun Gestionnaire de périphériques client n'est ouvert et qu'aucun ftp client n'est connecté au module.

Les informations stockées dans la base de données ne seront pas remplacées lors de l'installation du nouveau logiciel. Les fichiers contenus dans le dossier Netpage dans la zone ftp, qu'ils soient nouveaux ou qu'ils aient été modifiés, seront sauvegardés lors de la mise à niveau.

Procédure

1. Sur la page d'accueil, cliquez sur **Configuration**.
2. Sélectionnez **Logiciel > Installation** dans le menu de la page de Configuration.

 **Remarque :**

Avaya recommande de toujours réaliser une sauvegarde avant d'installer le nouveau logiciel.

3. Sélectionnez le logiciel (.pkg) à télécharger. Le logiciel remplacera le logiciel non actif.
4. Sélectionnez **Basculer immédiatement** pour exécuter le nouveau logiciel.
5. Sélectionnez **Copier les paramètres actuels** pour les appliquer dans le nouveau logiciel.

Cette sélection n'aura aucun effet si les logiciels ne sont pas du même type. Le module démarrera toujours avec les paramètres d'usine si le logiciel n'est pas du même type.

6. Cliquez sur le bouton **Démarrer l'installation**.

Liens connexes

[Mise à niveau du micrologiciel de l'AIWS](#) à la page 201

Logiciel de commutation

À propos de cette tâche

Si deux versions du logiciel sont installées sur le module, vous pouvez basculer de l'une à l'autre.

Procédure

1. Sur la page d'accueil, cliquez sur **Configuration**.
2. Sélectionnez **Logiciel > Commutateur** dans le menu de la page de Configuration.
3. Dans le menu **Sélectionner les paramètres**, cliquez sur l'un des critères suivants :
 - Conserver les paramètres précédents — signifie que les paramètres précédemment utilisés pour le logiciel seront à nouveau activés après la commutation. Cette option est seulement disponible si le logiciel a déjà été utilisé au moins une fois.
 - Copier les paramètres actuels — signifie que vous copiez la configuration du logiciel actuellement en usage. Cette option est seulement disponible s'il s'agit de deux logiciels du même type.
 - Utiliser les paramètres d'usine par défaut — signifie que vous appliquez les paramètres par défaut définis par l'usine.

 **Remarque :**

Les paramètres réseau actuels du logiciel actif seront sauvegardés et appliqués au logiciel vers lequel vous souhaitez basculer.

4. Cliquez sur **Commutateur**.

Liens connexes

[Mise à niveau du micrologiciel de l'AIWS](#) à la page 201

Partie 10 : Installation sans approvisionnement

Chapitre 23 : Installation sans approvisionnement

Cette méthode d'installation est utilisée avec les systèmes antérieurs à la version 7.0 d'IP Office et les systèmes comprenant des combinés non compatibles avec l'approvisionnement à IP Office.

- **Quand utiliser l'installation sans approvisionnement**

L'utilisation de l'[installation avec approvisionnement](#) à la page 57 à IP Office est recommandée pour toutes les installations, à l'exception des téléphones de la série 3700.

- Il est présumé que vous maîtrisez l'installation et la configuration des systèmes IP Office.

Le processus d'installation et les captures d'écran présents dans le document sont uniquement utilisés à titre d'exemple. D'autres méthodes peuvent être utilisées et l'ordre des périphériques installés peut être différent lorsque vous commencez à maîtriser le processus d'installation. Par exemple, l'installation de toutes les stations de base esclaves avant celle de la station principale.

L'installation sans provisionnement consiste à suivre les étapes suivantes :

- [Décompression du logiciel DECT](#) à la page 207
- [Configuration des Lignes IP DECT](#) à la page 209
- [Ajout de licences](#) à la page 211
- [Configuration de la station de base principale](#) à la page 213
- [Configuration des stations de base esclaves IP](#) à la page 236
- [Montage des stations de base](#) à la page 247
- [Abonnement de téléphones DECT](#) à la page 250

Liens connexes

[Spécifications relatives à l'installation d'IP Office](#) à la page 58

[Spécifications relatives à l'installation de la station de base IP](#) à la page 205

[Spécifications relatives à l'abonnement de téléphones](#) à la page 206

[Décompression du logiciel DECT](#) à la page 207

Spécifications relatives à l'installation d'IP Office

- Il est présumé que vous maîtrisez l'installation et la configuration des systèmes IP Office.

Informations

- Nom d'utilisateur du service et mot de passe pour accéder à la configuration IP Office.
- Nom d'utilisateur du service et mot de passe pour accéder aux paramètres de sécurité IP Office.

- Adresse IP d'IP Office.
- Licences des extrémités IP Avaya.

Accessoires

- DVD du logiciel IP Office ou image du logiciel administrateur IP Office.

Outils

- PC de programmation avec l'application IP Office Manager installée. Vous devez disposer des droits d'administrateur de ce PC pour changer les paramètres relatifs à son adresse IP à moins qu'il ne s'agisse d'un client DHCP.
- Logiciel d'extraction de fichiers compressés.

Liens connexes

[Installation avec approvisionnement](#) à la page 57

[Installation sans approvisionnement](#) à la page 204

Spécifications relatives à l'installation de la station de base IP

Informations

- DECT R4SARI.
- Adresses IP des stations de base.
- Plans détaillés issus de l'enquête sur site indiquant les emplacements prévus des stations de base, les prises LAN et les prises d'alimentation secteur si nécessaire.

Accessoires

- Station de base

Elle comprend :

- la station de base ;
- deux vis de 3,5 mm et deux chevilles de 6 mm adaptées au montage sur un mur solide (brique ou similaire) ;
- un câble LAN d'1,2 mètre (4 pieds). En cas de remplacement par un câble plus long, le câble de remplacement devrait être un câble LAN Ethernet CAT5.

Important :

Pour IP Office version 10.0 et supérieures, les stations de base IPBS1 ne sont prises en charge que comme stations radio de base esclaves. Les stations de base IPBS1 ne sont plus prises en charge dans d'autres rôles, par exemple en tant que stations de base principales. Pour les systèmes en cours de mise à niveau, toute station de base IPBS1 existante utilisée dans un rôle non-esclave doit d'abord être remplacée dans ce rôle par une station IPBS2/IPBS3 ou IPBL1.

- Si Power over Ethernet est utilisé :
 - la station de base prend en charge Power over Ethernet, IEEE 802.3af, classe 2.

- Si Power over Ethernet n'est pas utilisé :
 - un bloc d'alimentation de la station de base.

Requis si Power over Ethernet n'est pas utilisé pour alimenter la station de base. Les blocs d'alimentation de la station de base sont pourvus d'un câble de 8 mètres (26 pieds) pour connecter le bloc à la station de base. Vérifiez que vous disposez du type de bloc d'alimentation approprié à votre situation géographique.

- BSX-0013 : Europe (sauf Royaume-Uni)
 - BSX-0014 : Royaume Uni
 - BSX-0015 : USA/Canada
 - BSX-0016 : Australie
 - Une prise secteur.
- Prise LAN

Outils

- PC de programmation avec le logiciel DECT R4.
- Navigateur Web.
- Perceuse et forets adaptés au montage mural de l'IPBS.
- Tournevis adaptés aux vis sélectionnées pour le montage mural de l'IPBS.

Liens connexes

[Installation sans approvisionnement](#) à la page 204

Spécifications relatives à l'abonnement de téléphones

Informations

- Nom d'utilisateur du service et mot de passe pour la configuration IP Office.
- Noms d'utilisateur et numéros de poste des téléphones DECT.
- Numéros IPEI des téléphones si le mode d'installation préconfiguré est utilisé.

Outils

- **IP Office Manager.**
- **Gestionnaire de périphériques**

Le logiciel installé sur chaque combiné peut nécessiter une mise à niveau avec le logiciel DECT R4. Ceci est effectué en utilisant le logiciel Windows Device Manager pour mettre à niveau les téléphones via un chargeur avancé ou en utilisant AIWS Device Manager pour la mise à niveau sans fil des téléphones .

- Navigateur Web (Internet Explorer ou Firefox sont pris en charge).

Liens connexes

[Installation sans approvisionnement ?](#) à la page 204

Décompression du logiciel DECT

À propos de cette tâche

Avant d'installer DECT R4, en plus d'installer IP Office Manager, décompressez le logiciel DECT R4 sur votre PC de programmation.

- DECT R4 est pris en charge par divers systèmes Avaya. Pour le fonctionnement d'IP Office, vous devez utiliser un logiciel spécifiquement documenté comme étant testé et pris en charge par IP Office. Les détails du logiciel pris en charge figurent dans le bulletin technique d'IP Office pour chaque version.

Procédure

1. Sur le PC de programmation, créez un dossier dont le nom indique sa raison d'être, par exemple `c:\IP_DECT_R4`.
2. Dans l'appliquet de l'administrateur IP Office (c.-à-d. le logiciel depuis lequel IP Office Manager est installé), localisez le dossier `IPDECT`.
 - Le dossier contient un fichier `DECT R4.zip`. Il s'agit du fichier contenant le logiciel pour DECT R4.
 - Le fichier `IPDECT.zip` contient le logiciel qui s'applique à l'ancien produit IP DECT et n'est pas utilisé pour DECT R4.
3. Copiez le fichier `DECT R4.zip` dans le dossier créé sur le PC de programmation.
4. À l'aide de WinZip ou d'un outil similaire, extrayez le contenu du fichier zip dans le dossier en maintenant la structure du répertoire de fichiers zip.

L'ensemble de fichiers devrait apparaître comme suit.

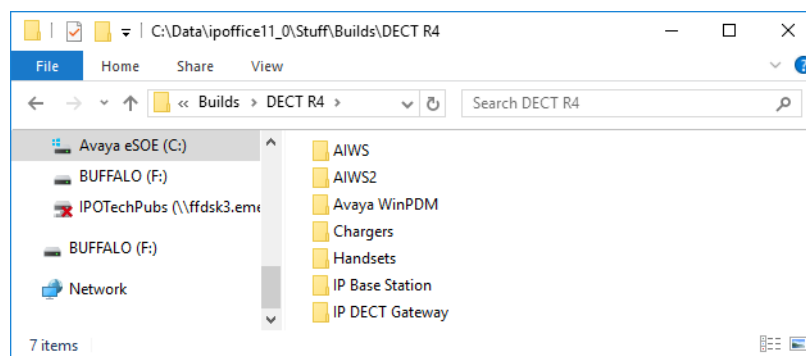

5. Vérifiez les versions du logiciel en procédant comme suit :
 - Ouvrez le dossier `IP Base Station`. Il existe des sous-dossiers distincts pour chaque modèle de station de base. Ouvrez chacun d'eux et notez la version du logiciel indiquée dans les noms de fichiers `.bin`. Il existe des fichiers distincts pour le fichier d'amorçage de la station de base et le fichier du micrologiciel. Toutes les stations de base installées dans le système fonctionnent avec la même version de logiciel.
 - Ouvrez le dossier `Handsets` et notez le niveau du logiciel indiqué dans les noms de fichiers `.pkg`. Les combinés du système fonctionnent avec cette version de logiciel ou une version ultérieure.

Installation sans approvisionnement

- Ouvrez le dossier `IP DECT Gateway` et notez la version du logiciel indiquée dans les noms de fichiers `.bin`. Ces versions doivent être du même niveau que les stations de base IP.

Liens connexes



[Installation sans approvisionnement](#) à la page 204

Chapitre 24 : Configuration de la ligne IP DECT

À propos de cette tâche

Veillez utiliser la procédure suivante pour créer une ligne IP DECT pour le trafic entre IP Office et le système DECT R4. La ligne est configurée avec l'adresse IP de la station de base principale. La configuration d'IP Office ne requiert qu'une seule ligne IP DECT.

Procédure

1. À l'aide de IP Office Manager, récupérez la configuration du système IP Office.
2. Cliquez sur **Ligne** . La liste des lignes existantes est affichée.
3. Cliquez sur l'icône  et sélectionnez **Ligne IP DECT**. Les paramètres de la ligne IP DECT sont affichés. Si l'option est grisée, la configuration contient déjà une ligne IP DECT.
4. Sous l'onglet **Ligne**, il n'existe aucun paramètre réglable. Une fois le système installé et opérationnel, cet onglet affiche la liste des postes DECT.

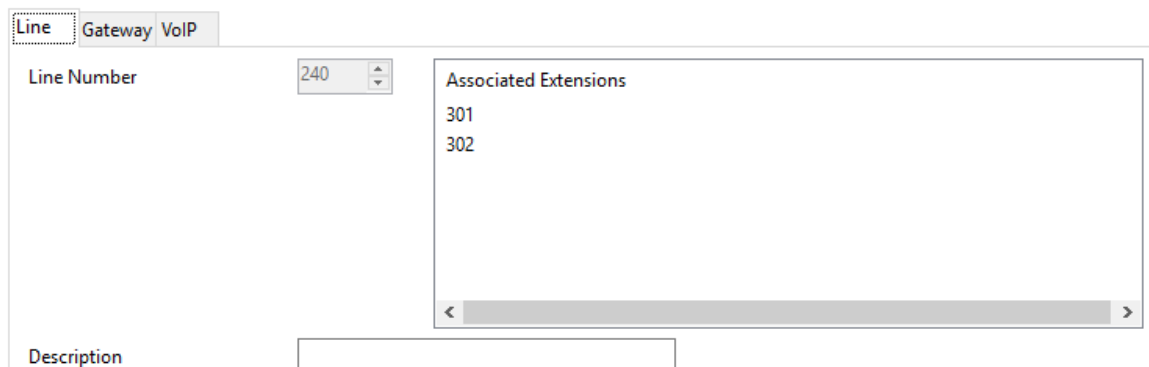

The screenshot shows the configuration interface for a DECT line in IP Office Manager. At the top, there are three tabs: "Line", "Gateway", and "VoIP", with "Line" selected. Below the tabs, there are several fields and a list:

- Line Number:** A text box containing the value "240".
- Associated Extensions:** A list box containing the values "301" and "302".
- Description:** A text box that is currently empty.

5. Sélectionnez l'onglet **VoIP**. Ce tableau est utilisé pour définir les détails de la station de base principale.

The screenshot shows the VoIP configuration page with the following fields and options:

- Line** | **Gateway** | **VoIP** (selected)
- Gateway IP Address: 192 . 168 . 0 . 226
- Standby IP Address: 0 . 0 . 0 . 0
- Codec Selection: Custom (dropdown)
- Unused: G.723.1 6K3 MP-MLQ
- Selected: G.711 ULAW 64K, G.711 ALAW 64K, G.729(a) 8K CS-ACELP
- VoIP Silence Suppression:
- Allow Direct Media Path:
- TDM->IP Gain: Default (dropdown)
- IP->TDM Gain: Default (dropdown)

6. Définissez la valeur du champ **Adresse IP de la passerelle** avec l'adresse IP qui sera assignée à la station de base principale.
7. Laissez le paramètre **Sélection du codec** défini sur **Configuration par défaut du système** si celle-ci inclut les codecs requis, sinon modifiez le paramètre sur **Personnalisé** et ajustez les codecs sélectionnés.
 - Les téléphones de la série 3700 ne prennent pas en charge les codecs OPUS et G.723.
 - Les téléphones 3755 et 3759 requièrent la prise en charge du codec G.722.
8. Sélectionnez l'onglet **Passerelle**.
9. Entrez le **SARI/PARK** et le **Code authentification** dans les champs appropriés. Ces valeurs sont utilisées pendant le processus d'abonnement des téléphones.

*** Remarque :**

- Pour identifier de manière unique un système unique (par ex. pour générer un code PARK), un certificat SARI (Identifiant des droits d'accès secondaire) est requis par installation DECT pour identifier le système.

Liens connexes

[Ajout de licences](#) à la page 211

[Réservation des licences](#) à la page 69

Ajout de licences

À propos de cette tâche

Pour les systèmes IP Office utilisant une licence PLDS, chaque poste IP DECT nécessite une licence **Avaya IP Endpoint**. Ceci s'applique même si le combiné abonné au système IP DECT R4 n'est pas un téléphone Avaya.

Les téléphones sans licence peuvent toutefois être abonnés et enregistrés, mais seront uniquement limités aux appels urgents (appels correspondant à un code court **Numérotation d'urgence**). L'utilisateur associé est considéré comme déconnecté. Si une licence devient disponible, elle est tout d'abord assignée à n'importe quel combiné DECT ne disposant pas de licence, puis à n'importe quel autre téléphone IP Avaya sans licence afin de pouvoir enregistrer les téléphones.

• Licences des terminaux IP Avaya

Les licences sont ajoutées à la configuration d'IP Office et sont basées sur un numéro de série unique au système.

- Généralement, les licences sont automatiquement affectées aux extensions dans l'ordre d'enregistrement. Cependant, les numéros de postes existants peuvent être configurés de façon à réserver une licence. Ceci permet de s'assurer que les licences ne deviennent pas caduques lorsque des numéros de postes récemment ajoutés arrivent à s'enregistrer immédiatement après un redémarrage du système.

Liens connexes

[Configuration de la ligne IP DECT](#) à la page 209

Réservation des licences

À propos de cette tâche

Les licences sont normalement automatiquement affectées aux numéros de postes dans l'ordre d'enregistrement. Cependant, les numéros de postes existant peuvent réserver une licence afin de s'assurer qu'elles restent valides lorsque de nouveaux numéros de postes ajoutés au système parviennent à s'enregistrer juste après un redémarrage du système.

Procédure

1. Dans IP Office Manager, sélectionnez **Extension** puis sélectionnez l'extension DECT.

2. Sélectionnez l'onglet **DECT IP**. L'affichage de ce menu varie selon qu'il s'agit d'une installation avec ou sans attribution de privilèges d'accès.

Extn IP DECT

DECT Line ID 240 (190.168.42.224)

Message Waiting Lamp Indication Type On

IPEI 0

Use Handset Configuration

Reserve Licence Reserve Avaya IP endpoint licence

3. Le paramètre **Réserver une licence de terminal IP Avaya** est utilisé pour réserver une licence existante pour le numéro de poste. L'option est grisée s'il n'existe aucune licence disponible dans la configuration.
4. Reproduisez la procédure pour tous les autres numéros de postes pour lesquels vous souhaitez réserver une licence.
5. Enregistrez la configuration sur le système IP Office.

Liens connexes

[Ajout de licences](#) à la page 69

[Configuration de la ligne IP DECT](#) à la page 209

Chapitre 25 : Configuration de la station de base principale

* Remarque :

Avaya recommande de configurer le Passerelle IP DECT en tant que station de base du système si un Passerelle IP DECT est installé. Pour obtenir des informations sur l'installation d'une passerelle IP DECT, consultez [Installation d'une passerelle IP DECT](#) à la page 137.

Liens connexes

[Conditions requises](#) à la page 214

[Informations](#) à la page 214

[Pièces requises](#) à la page 214

[Outils](#) à la page 215

[Définition de la station de base par défaut](#) à la page 215

[Accès à la configuration de la station de base](#) à la page 216

[Mise à jour du micrologiciel de la station de base](#) à la page 217

[Paramétrage de l'adresse IP de la station de base](#) à la page 220

[Configuration d'un réseau local virtuel \(VLAN - Virtual Local Area Network\)](#) à la page 221

[Définition de la source de synchronisation](#) à la page 223

[Paramètres QoS/ToS](#) à la page 223

[Définition d'une station de base en tant que station principale](#) à la page 224

[Activation des Services supplémentaires](#) à la page 226

[Définition du mode Commutation PBX.](#) à la page 227

[Configuration de lignes réseau IP](#) à la page 227

[Saisie des paramètres radio](#) à la page 228

[Réalisation d'une analyse RFP](#) à la page 87

[Saisie du PARI](#) à la page 229

[Saisie du SARI/PARK](#) à la page 230

[Configuration de la fonction Sync radio](#) à la page 230

[Intégration de l'annuaire IP Office](#) à la page 233

[Réinitialisation de la station de base principale](#) à la page 233

[Vérification de la radio de la station de base principale](#) à la page 234

Conditions requises

- IP Office connecté au réseau LAN et la ligne IP DECT configurée selon l'adresse IP de la station de base principale.

Liens connexes

[Configuration de la station de base principale](#) à la page 213

Informations

- DECT R4SARI.
- Adresses IP des stations de base.
- Plans détaillés issus de l'enquête sur site indiquant les emplacements prévus des stations de base, les prises LAN et les prises d'alimentation secteur si nécessaire.

Liens connexes

[Configuration de la station de base principale](#) à la page 213

[Conditions requises](#) à la page 236

Pièces requises

- Station de base

Elle comprend :

- la station de base ;
- deux vis de 3,5 mm et deux chevilles de 6 mm adaptées au montage sur un mur solide (brique ou similaire) ;
- un câble LAN d'1,2 mètre (4 pieds). En cas de remplacement par un câble plus long, le câble de remplacement devrait être un câble LAN Ethernet CAT5.

! Important :

Pour IP Office version 10.0 et supérieures, les stations de base IPBS1 ne sont prises en charge que comme stations radio de base esclaves. Les stations de base IPBS1 ne sont plus prises en charge dans d'autres rôles, par exemple en tant que stations de base principales. Pour les systèmes en cours de mise à niveau, toute station de base IPBS1 existante utilisée dans un rôle non-esclave doit d'abord être remplacée dans ce rôle par une station IPBS2/IPBS3 ou IPBL1.

- Si Power over Ethernet est utilisé :
 - la station de base prend en charge Power over Ethernet, IEEE 802.3af, classe 2.
- Si Power over Ethernet n'est pas utilisé :
 - un bloc d'alimentation de la station de base.

Requis si Power over Ethernet n'est pas utilisé pour alimenter la station de base.
Les blocs d'alimentation de la station de base sont pourvus d'un câble de 8 mètres

(26 pieds) pour connecter le bloc à la station de base. Vérifiez que vous disposez du type de bloc d'alimentation approprié à votre situation géographique.

- BSX-0013 : Europe (sauf Royaume-Uni)
 - BSX-0014 : Royaume Uni
 - BSX-0015 : USA/Canada
 - BSX-0016 : Australie
- Une prise secteur.
- Prise LAN

Liens connexes

[Configuration de la station de base principale](#) à la page 213

[Conditions requises](#) à la page 236

[Outils](#) à la page 215

Outils

- PC de programmation avec le logiciel DECT R4.
- Navigateur Web.
- Perceuse et forets adaptés au montage mural de l'IPBS.
- Tournevis adaptés aux vis sélectionnées pour le montage mural de l'IPBS.

Liens connexes

[Configuration de la station de base principale](#) à la page 213

[Pièces requises](#) à la page 214

Définition de la station de base par défaut

À propos de cette tâche

Cette procédure rétablira les paramètres par défaut d'une station de base ou de la Passerelle IP DECT, en effaçant sa configuration. Après le redémarrage de l'unité, l'adresse IP par défaut 192.168.0.1/255.255.255.0 sera rétablie.

Remarque :

Les instructions suivantes vous servent à installer une station de base IPBS2/IPBS3, qui dispose d'un voyant d'état. La station de base IPBS1 dispose de deux voyants d'état. Pour plus d'informations sur les voyants d'état de la station de base et leur signification, reportez-vous à la section [Voyants d'état de la station de base](#) à la page 19.

Procédure

1. Avec l'alimentation branchée uniquement, allumez la station de base.

Le voyant DEL de la station de base clignote en rouge pour indiquer qu'aucune connexion Ethernet n'est détectée.

2. Patientez environ cinq secondes.
3. Appuyez de façon prolongée (environ 10 secondes) sur le bouton **Rétablir** de la station de base.

Le voyant DEL de la station de base clignote rapidement en bleu, s'éteint, puis clignote de nouveau normalement en bleu.

4. Relâchez le bouton **Rétablir** et patientez jusqu'à la réinitialisation complète de la station de base.

Le voyant doit de nouveau s'allumer en jaune de manière continue.

5. Appuyez rapidement une fois sur le bouton **Rétablir**.

La station de base redémarre avec des paramètres par défaut. L'adresse IP par défaut est 192.168.0.1, avec le DHCP branché, mais inactif. Si vous souhaitez activer le DHCP, réinitialisez de nouveau la station de base.

 **Remarque :**

Avaya recommande de désactiver le DHCP sur la station de base et de configurer le système avec des adresses IP statiques. Pour plus d'informations sur comment désactiver le DHCP de la station de base, voir [Définir l'adresse IP de la station de base](#) à la page 75.

Liens connexes

[Configuration de la station de base principale](#) à la page 213

Accès à la configuration de la station de base

Procédure

Selon l'utilisation d'un DHCP ou non :

- a. Connecter la station de base au réseau ou à un PC en utilisant un câble LAN.
- b. Si vous êtes directement connecté à la station de base, changez l'adresse réseau de votre PC de programmation par 192.168.0.200 et le masque de sous-réseau par 255.255.255.0.
- c. Si votre PC et la station de base sont tous deux connectés à un réseau LAN avec un serveur DHCP, veillez à ce que votre PC soit configuré pour agir en tant que client DHCP ou qu'il dispose d'une adresse fixe valide sur le réseau.
- d. Démarrez votre navigateur Web et entrez http:// ou https:// suivi de l'adresse IP de la station de base. L'adresse IP par défaut est 192.168.0.1. Si une alerte de type certificat de sécurité apparaît, sélectionner pour continuer vers ce site Internet.
- e. La station de base devrait répondre en affichant son menu de connexion.

- f. Sélectionnez **Administration système**. Saisissez le nom d'utilisateur (**admin**) et le mot de passe par défaut (**changeme**), puis cliquez sur **Connexion**.
- g. Un résumé des connexions actuelles s'affiche. Cliquez sur **OK**.
- h. Le menu de configuration de la station de base est affiché.

Configuration	Info	Admin	EULA	Logout
General				
LAN	Version	IPBS[10.0.5], Bootcode[10.0.5], Hardware[IPBS1-Y4/PD]		
	Serial Number	09AD15300066		
Administration	MAC Address (LAN)	00-01-3e-01-6f-9c		
Backup	DRAM	32 MB		
Update	FLASH	8 MB		
Diagnostics	Coder	8 Channels of G.711,G.729,G.723		
Reset	SNTP Server	192.168.0.214		
	Time	**.**.* **.**		
	Uptime	0d 1h 38m 42s		

- i. Veuillez noter que les niveaux de logiciel sont affichés dans le menu **Général | Info**. Ils détermineront si le logiciel de la station de base nécessite d'être mis à niveau.

*** Remarque :**

Les Stations de base Compact ont leurs options de menu avancées masquées par défaut. Pour activer ou désactiver les menus d'Administration avancée, voir [Sélection du mode d'administration](#) à la page 80.

Liens connexes

[Configuration de la station de base principale](#) à la page 213

Mise à jour du micrologiciel de la station de base

À propos de cette tâche

Il se peut que la station de base doit être mise à niveau avec la version de logiciel fournie pour utiliser IP Office. Cette station de base est composée de deux éléments, un fichier micrologiciel et un fichier de démarrage. Toutes les stations de base d'un système DECT devraient utiliser la même version du logiciel.

Procédure

1. Accédez à la configuration de la station de base et notez les niveaux de logiciel affichés à côté de la ligne **Version**.

Configuration		Info	Admin	EULA	Logout
General	Version	IPBS[10.0.5], Bootcode[10.0.5], Hardware[IPBS1-Y4/PD]			
LAN	Serial Number	09AD1530066			
Administration	MAC Address (LAN)	00-01-3e-01-6f-9c			
Backup	DRAM	32 MB			
Update	FLASH	8 MB			
Diagnostics	Coder	8 Channels of G.711,G.729,G.723			
Reset	SNTP Server	192.168.0.214			
	Time	** ** ** ** **			
	Uptime	0d 1h 38m 42s			

2. Vérifiez que ces niveaux correspondent aux versions fournies avec le logiciel d'administration IP Office.

Comparez avec le dossier correct pour une station de base IPBS1, IPBS2 ou IPBS3. Dans le cas contraire, vous devrez procéder à la mise à niveau de la station de base.

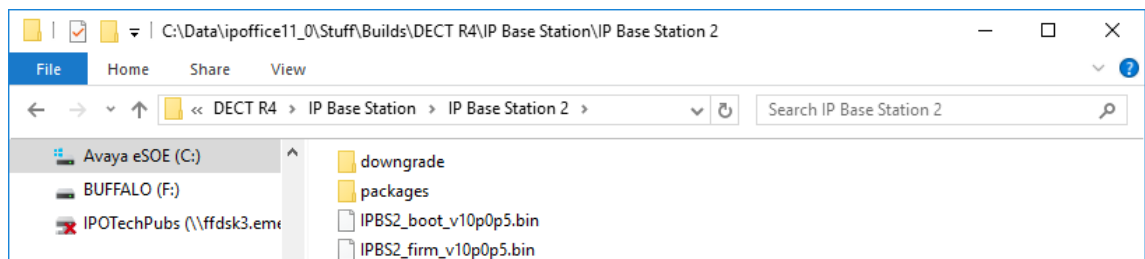

Si les deux fichiers de logiciel nécessitent une mise à niveau, le fichier de démarrage doit d'abord être mis à niveau.

3. Dans la colonne de gauche, sous l'option du menu **Administration**, sélectionnez **Mettre à jour**, puis sélectionnez l'onglet **Démarrage**.

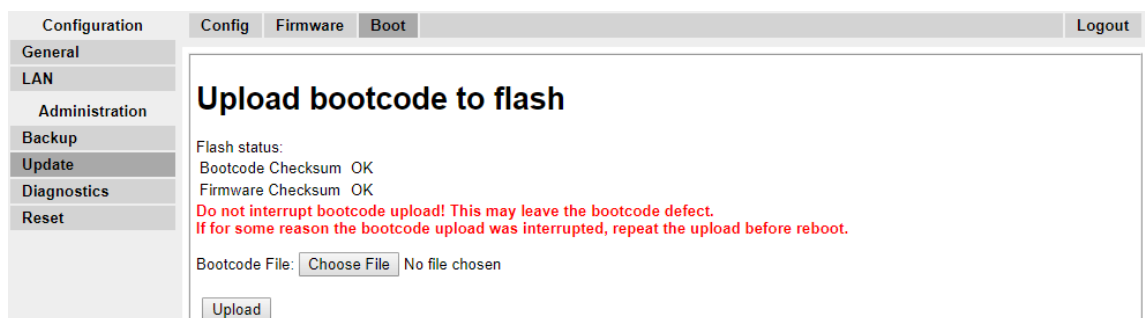

4. Cliquez sur le bouton **Parcourir** et accédez au sous-dossier **Station de base IP** du logiciel IP DECT R4.
5. Sélectionnez le fichier de démarrage approprié pour la mise à niveau que vous réalisez.
6. Cliquez sur **OK**.
7. Cliquez sur le bouton **Charger**.

Le navigateur affiche la progression du téléchargement et de la mise à niveau. Il indiquera quand le processus sera terminé.



8. Si nécessaire, reprenez l'ensemble du processus pour mettre à niveau les stations de base restantes.
9. Pour mettre à niveau le fichier de la station de base, sélectionnez **Mettre à jour** puis sélectionnez l'onglet **Micrologiciel**.

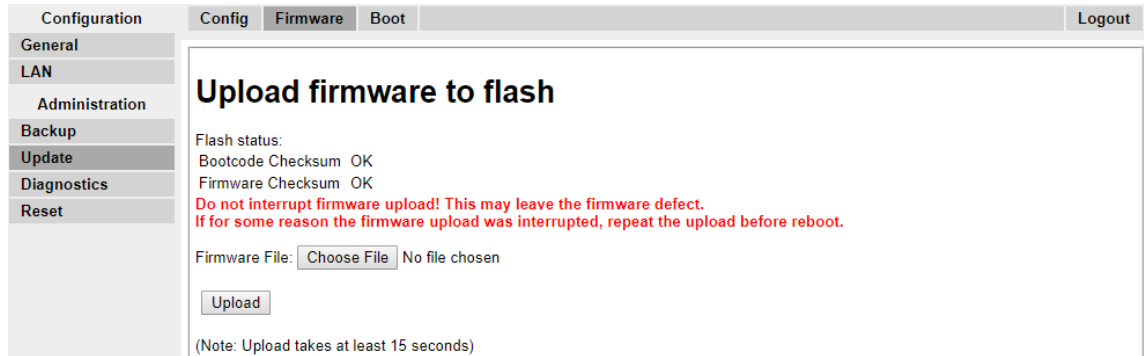

10. Cliquez sur le bouton **Parcourir** et accédez au sous-dossier **Station de base IP** du logiciel IP DECT R4 précédemment extrait sur le PC de programmation.
11. Sélectionnez le fichier micrologiciel approprié pour la mise à niveau que vous réalisez.
12. Cliquez sur **OK**.
13. Cliquez sur le bouton **Charger**.

Le navigateur affiche la progression du téléchargement et de la mise à niveau. Il indiquera quand le processus sera terminé.

14. Cliquez sur **Rétablir**.
15. Veuillez vous reconnecter. L'onglet **Général** > **Infos** devrait à présent afficher le nouveau micrologiciel.

Si nécessaire, répétez la procédure pour les stations de base restantes à l'aide du menu **Mettre à jour** > **Micrologiciel**.

Si nécessaire, procédez à la mise à jour du micrologiciel de la station de base pour les stations qui seront connectées à une passerelle IP DECT à l'aide du menu **Mettre à jour** > **Demande de proposition**.

Liens connexes

[Configuration de la station de base principale](#) à la page 213

Paramétrage de l'adresse IP de la station de base

À propos de cette tâche

Durant l'installation initiale, l'adresse IP de la station de base devient par défaut 192.168.0.1. Le processus ci-dessous peut être utilisé pour changer le mode DHCP et l'adresse IP de la station de base.

Procédure

1. Dans la fenêtre de configuration de la base de station, dans la colonne de gauche, sélectionnez **LAN**.
2. Sélectionnez l'onglet **IP**.

- a. Saisissez l'**Adresse IP** et le **Masque réseau** requis pour la station de base. Les autres paramètres sont facultatifs.
- b. Cliquez sur **OK**.

*** Remarque :**

Le menu affichera le message **Réinitialisation requise**. Ne cliquez pas sur ce message et ne réinitialisez pas la station de base pour l'instant.

- c. Sélectionnez l'onglet **DHCP**.

- d. Depuis le menu déroulant **Mode**, sélectionnez **Désactivé**.
- e. Cliquez sur **OK**.
- f. Sélectionnez **Réinitialisation** puis sélectionnez l'onglet **Réinitialisation**.
- g. Cliquez sur **OK**.
- h. En fonction de votre station de base, attendez que le voyant redevienne bleu ou vert fixe.
- i. Connectez-vous de nouveau à l'aide de la nouvelle adresse IP.

Liens connexes

[Configuration de la station de base principale](#) à la page 213

Configuration d'un réseau local virtuel (VLAN - Virtual Local Area Network)

Les unités IPBS1 et IPBS2/IPBS3 prennent en charge la fonctionnalité VLAN. L'ID du réseau VLAN doit être identique à l'ID configuré dans l'unité IPBS/IPBL, faute de quoi l'accès à cette dernière sera impossible.

* Remarque :

si le réseau VLAN est défini sur 0, la qualité de service sera inactive conformément à la norme 802.1q. Évitez également de définir le réseau VLAN sur 1 car ce paramètre est souvent utilisé comme paramètre VLAN par défaut.

Liens connexes

[Configuration de la station de base principale](#) à la page 213

[Configuration d'un réseau local virtuel \(VLAN\)](#) à la page 76

Configuration d'un réseau local virtuel (VLAN)

À propos de cette tâche

Suivez la procédure suivante pour configurer une ID VLAN sur un système composé de commutateurs et de points d'extrémité qui ne prennent pas en charge le balisage VLAN (IEEE 802,1q).

Procédure

1. Dans le menu **Configuration**, accédez au réseau **LAN**, puis sélectionnez l'onglet **VLAN**.

2. Dans le champ **ID**, saisissez le paramètre configuré dans l'unité IPBS/IPBL.
3. Cliquez sur **OK**.

Liens connexes

[Configuration d'un réseau local virtuel \(VLAN - Virtual Local Area Network\)](#) à la page 76

[Affichage des statistiques du réseau LAN](#) à la page 77

[Désactivation du port LAN \(IPBL uniquement\)](#) à la page 77

[Configuration d'un réseau local virtuel \(VLAN - Virtual Local Area Network\)](#) à la page 221

[Affichage des statistiques du réseau LAN](#) à la page 77

[Désactivation du port LAN \(IPBL uniquement\)](#) à la page 77

Affichage des statistiques du réseau LAN

À propos de cette tâche

Pour afficher les statistiques des événements LAN.

Procédure

1. Sur une unité IPBS, sélectionnez **LAN > Statistiques**. Sur une unité IPBL, sélectionnez **LAN1 > Statistiques**.



2. Appuyez sur **Effacer** pour réinitialiser les compteurs de statistiques Ethernet. Vous devrez peut-être faire défiler l'écran vers le bas pour afficher le bouton **Effacer**.

Liens connexes

[Configuration d'un réseau local virtuel \(VLAN\) à la page 76](#)

[Configuration d'un réseau local virtuel \(VLAN\) à la page 76](#)

Désactivation du port LAN (IPBL uniquement)

À propos de cette tâche

La passerelle IP DECT (IPBL) possède deux ports LAN. Le port LAN2 est destiné à des fins d'administration uniquement. Si nécessaire, vous pouvez désactiver ce port.

Procédure

1. Sélectionner **LAN2 > IP**.

Remarque : le port LAN2 est destiné à des fins d'administration uniquement. Il s'agit précisément du port que vous souhaitez désactiver.

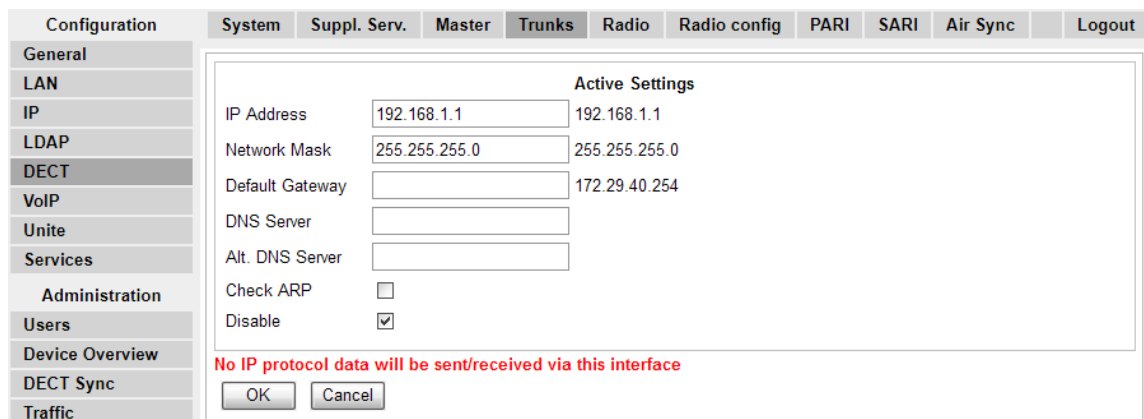

2. Cochez la case **Désactiver**.
3. Cliquez sur **OK**.

Liens connexes

[Configuration d'un réseau local virtuel \(VLAN\)](#) à la page 76

[Configuration d'un réseau local virtuel \(VLAN\)](#) à la page 76

Définition de la source de synchronisation

À propos de cette tâche

La station de base peut obtenir l'heure depuis l'unité de contrôle d'IP Office.

Procédure

1. Dans la colonne de gauche, sélectionnez **Général**. Sélectionnez l'onglet **NTP**.

Configuration	Info	Admin	NTP	Kerberos Server	Certificates	EULA	Logout
General							
LAN							
IP							
LDAP							
DECT							
VoIP							
Unite							
Services							
Administration							
Users							
Device Overview							

Active Settings

Time Server:

Alt. Time Server:

Interval [min]: 60

Timezone: ▾

String: CET-1CEST-2.M3.5.0/2.M10.5.0/3

Current Server:

Last Sync: 26.10.2017 14:20

2. Dans le champ **Serveur d'horloge**, saisissez l'adresse IP du système IP Office.
3. Cliquez sur **OK**.

Liens connexes

[Configuration de la station de base principale](#) à la page 213

Paramètres QoS/ToS

À propos de cette tâche

Si le réseau utilise les paramètres QoS/ToS pour le trafic VoIP, la station de base devrait être configurée pour utiliser les mêmes paramètres.

Procédure

1. Avec une connexion à la station de base par navigateur, dans le panneau de gauche, sélectionnez **IP**. Sélectionnez l'onglet **Paramètres**.

The screenshot shows the configuration page for the IP settings. The left sidebar has 'IP' selected. The main content area has 'Settings' as the active tab. Under 'Priority/DiffServ', there are two fields: 'ToS Priority - RTP Data' with a value of 0xb8 and 'ToS Priority - VoIP Signalling' with a value of 0x88. Below this, the 'Port Ranges' section shows 'First UDP-RTP Port' at 16384 and 'Last UDP-RTP Port' at 32767. There are 'OK' and 'Cancel' buttons at the bottom of the configuration area.

2. Définissez la valeur du champ **Priorité ToS - Données RTP** par la valeur **DSCP (Hex)** d'IP Office.
3. Définissez la valeur du champ **Priorité ToS - Signalisation VoIP** par la valeur **SIG DSCP (Hex)** d'IP Office.
4. Cliquez sur **OK**.

Liens connexes

[Configuration de la station de base principale](#) à la page 213

Définition d'une station de base en tant que station principale

À propos de cette tâche

Plusieurs menus sont désactivés jusqu'à ce que la station de base soit définie en tant que station principale pour le système DECT R4 d'IP Office.

Procédure

1. Sélectionnez **DECT** dans le panneau de gauche, puis l'onglet **Station principale**.

The screenshot shows the DECT configuration page. The left sidebar has 'DECT' selected. The main content area has 'Station principale' as the active tab. The 'Mode' dropdown menu is set to 'Off'. There are 'OK' and 'Cancel' buttons at the bottom of the configuration area.

2. Utilisez le menu déroulant **Mode** pour sélectionner **Actif**, puis cliquez sur **OK**.

3. Cliquez sur le message **Réinitialisation requise !**

Configuration	System	Suppl. Serv.	Master	Trunks	Radio	Radio config	PARI	SARI	Air Sync	Logout
General										
LAN										
IP										
LDAP										
DECT										
VoIP										
Unite										
Services										

Mode Active

No Admin password. Configure Admin password on DECT/System page.

Reset required!

4. Cliquez sur **OK**.

Configuration	System	Suppl. Serv.	Master	Trunks	Radio	Radio config	PARI	SARI	Air Sync	Logout
General										
LAN										
IP										
LDAP										
DECT										

Reset only if the system is idle (no active calls, etc.)

5. Dans le panneau de gauche, sélectionnez **DECT**. Sélectionnez l'onglet **Système**.

Configuration	System	Suppl. Serv.	Master	Trunks	Radio	Radio config	PARI	SARI	Air Sync	Logout
General										
LAN										
IP										
LDAP										
DECT										
VoIP										
Unite										
Services										
Administration										
Users										
Device Overview										
DECT Sync										
Traffic										
Backup										
Update										

System Name

Password

Confirm Password

Subscriptions With System AC

Authentication Code

Default Language English

Frequency Europe

Enabled Carriers

0	1	2	3	4	5	6	7	8	9
<input checked="" type="checkbox"/>	<input checked="" type="checkbox"/>	<input checked="" type="checkbox"/>	<input checked="" type="checkbox"/>	<input checked="" type="checkbox"/>	<input checked="" type="checkbox"/>	<input checked="" type="checkbox"/>	<input checked="" type="checkbox"/>	<input checked="" type="checkbox"/>	<input checked="" type="checkbox"/>

Coder G729A Frame (ms) Exclusive SC

6. Définissez et vérifiez les valeurs suivantes :

• **Nom du système**

Définissez le nom permettant d'identifier le système DECT. Ce nom doit être unique s'il existe d'autres systèmes DECT dans la même zone.

• **Mot de passe**

Saisissez le même mot de passe que celui utilisé par les administrateurs pour accéder aux stations de base. Le mot de passe par défaut est **changeme**. Entrez de nouveau le mot de passe dans le champ **Confirmer le mot de passe** (Confirm Password).

• **Abonnements**

Sélectionnez **Avec CA système**. Ceci permet aux téléphones d'être abonnés au système en utilisant le code d'authentification système tel que défini ci-dessous.

• **Code d'authentification**

Ce code est requis par les téléphones pendant la procédure d'abonnement au système DECT.

- **Langue par défaut**

Sélectionnez la langue requise par le client.

- **Fréquence**

Vous devez vous assurer que la région appropriée est sélectionnée. Ceci affecte la fréquence utilisée pour la signalisation DECT sans fil et d'autres facteurs.

- Ne modifiez pas les options de **Codeur**.
- Cliquez sur **OK**.

Liens connexes

[Configuration de la station de base principale](#) à la page 213

Activation des Services supplémentaires

À propos de cette tâche

L'activation des services supplémentaires est nécessaire au fonctionnement d'IP Office.

Procédure

1. Sélectionnez **DECT** dans le panneau de gauche, puis l'onglet **Serv. suppl.**.

The screenshot shows the configuration interface for IP Office. On the left is a navigation pane with 'DECT' selected. The main area has tabs for 'System', 'Suppl. Serv.', 'Master', 'Trunks', 'Radio', 'Radio config', 'PARI', 'SARI', 'Air Sync', and 'Logout'. The 'Suppl. Serv.' tab is active, showing a 'Supplementary Services' section with a checked box for 'Enable Supplementary Services' and a 'Logout User' field containing '#11*\$#'. Below this is a 'Voice Mail' section with a 'Fix Message Center No.' field containing '*17'. 'OK' and 'Cancel' buttons are at the bottom.

2. Sélectionnez **Activer les Services supplémentaires**.
3. Dans le champ **Définir le N° du centre du Messagerie** saisissez *17. Il s'agit du code court IP Office par défaut permettant d'accéder à la messagerie vocale. Si IP Office a été configuré pour utiliser un code court différent, saisissez ce code.
4. Cliquez sur **OK**.

Liens connexes

[Configuration de la station de base principale](#) à la page 213

Définition du mode Commutation PBX.

À propos de cette tâche

La station de base principale doit être configurée pour le type de PBX avec lequel elle fonctionne et le protocole à utiliser pour la communication avec ce PBX.

Procédure

1. Sélectionnez **DECT** dans le panneau de gauche, puis l'onglet **Station principale**.

The screenshot shows a configuration window with a sidebar on the left containing menu items: Configuration, System, Suppl. Serv., Master, Trunks, Radio, Radio config, PARI, SARI, Air Sync, Logout. The 'DECT' menu item is highlighted. The main window has a 'Mode' dropdown set to 'Active'. Below it is a section titled 'IP-PBX' containing several fields: 'PBX' (dropdown set to 'IPO'), 'PBX Resiliency' (checkbox), 'Protocol' (dropdown set to 'H.323/XMobile'), 'ARS Prefix' (text box), 'International CPN Prefix' (text box), and 'National CPN Prefix' (text box). At the bottom are 'OK' and 'Cancel' buttons.

2. Depuis le menu déroulant **PBX** sélectionnez **IPO**.
3. Vérifiez que le **Protocole** est défini sur **H.323/XMobile**.
4. Cliquez sur **OK**.
 - Le message **Réinitialisation requise !** est affiché. À ce stade, d'autres modifications sont nécessaires. Ne réinitialisez **pas** la station de base.

Liens connexes

[Configuration de la station de base principale](#) à la page 213

Configuration de lignes réseau IP

À propos de cette tâche

Une jonction IP à IP Office doit être configurée. Une seule jonction est prise en charge.

Procédure

1. Sélectionnez **DECT** dans le panneau de gauche, puis l'onglet **Lignes réseau**.

The screenshot shows a configuration window with a sidebar on the left containing menu items: Configuration, System, Suppl. Serv., Master, Trunks, Radio, Radio config, PARI, SARI, Air Sync, Logout. The 'DECT' menu item is highlighted. The main window has a section titled 'Trunk List' containing a table of 'Primary Trunks'. The table has columns: Name, Local Port, CS IP Address, CS Port, and Status. One row is visible with the following values: Name: Trunk1, Local Port: 1720, CS IP Address: 192.168.0.210, CS Port: 1720, Status: Active. At the bottom are 'OK' and 'Cancel' buttons.

Name	Local Port	CS IP Address	CS Port	Status
Trunk1	1720	192.168.0.210	1720	Active

2. Saisissez les paramètres suivants :
 - **Nom** : définissez un nom identifiant le système IP Office.
 - **Port local** : définissez-le sur **1720**.
 - **Adresse IP du CS** : définissez ce champ avec l'adresse IP du système IP Office.
 - **Port CS** : définissez-le sur **1720**.
3. Cliquez sur **OK**.
 - Le message **Réinitialisation requise !** est affiché. À ce stade, d'autres modifications sont nécessaires. Ne réinitialisez **pas** la station de base.

Liens connexes

[Configuration de la station de base principale](#) à la page 213

Saisie des paramètres radio

À propos de cette tâche

Lorsqu'une station de base est configurée en tant que station principale, le composant radio de cette station peut être configuré. IP Office ne prend pas en charge l'utilisation d'une station de base principale en veille.

Procédure

1. Dans le panneau de gauche, sélectionnez **DECT**. Sélectionnez l'onglet **Radio**.

The screenshot shows the IP Office configuration interface. On the left is a navigation menu with the following items: Configuration, General, LAN, IP, LDAP, DECT (highlighted), VoIP, Unite, Services, Administration, Users, Device Overview, DECT Sync, Traffic, Backup, and Update. The main content area has tabs for System, Suppl. Serv., Master, Trunks, Radio (selected), Radio config, PARI, SARI, Air Sync, and Logout. The 'Radio' tab is active, showing a 'Disable' checkbox (unchecked), a 'Master' section with fields for Name (DECT), Password (masked with dots), Master IP Address (127.0.0.1), and Standby Master IP Address (empty). Below these is a 'Status' section showing 'No Connection to Master' and a table of 'Uninitialized Master Connections' with one entry: IP Address 192.168.42.210, State Up. At the bottom are 'OK' and 'Cancel' buttons, and a red message 'Reset required!'.

2. Définissez les valeurs suivantes :
 - **Nom**
Définissez ce champ en fonction du **Nom du système** défini sous l'onglet **DECT | Système**.
 - **Mot de passe**
Définissez ce champ en fonction du **Mot de passe** défini sous l'onglet **DECT | Système**.

- **Adresse IP primaire**

Définissez l'adresse 127.0.0.1 correspondant à la station de base. (Vous pouvez aussi la définir en fonction de l'adresse IP assignée à la station de base sous l'onglet **LAN | IP**).

- Cliquez sur **OK**.

- Le message **Réinitialisation requise !** est affiché. À ce stade, d'autres modifications sont nécessaires. Ne réinitialisez **pas** la station de base.

Liens connexes

[Configuration de la station de base principale](#) à la page 213

Réalisation d'une analyse RFP

À propos de cette tâche

Les processus suivants sont uniquement requis si le système DECT opère dans la même zone que les autres systèmes DECT.

Le PARI (Primary Access Rights Identifier) fait partie de l'identité de diffusion IPBS qui identifie uniquement chaque système DECT. Le PARI est automatiquement attribué à chaque station principale dans le système. Cependant, si plusieurs systèmes DECT opèrent dans la même zone de couverture, chaque système doit avoir un PARI unique attribué afin d'être différencié.

Pour voir les ID de système occupés des autres systèmes IP DECT Avaya dans la zone de couverture, réalisez une analyse RFP en suivant la procédure décrite ci-dessous :

Procédure

1. Sélectionnez **Diagnostics**
2. Sélectionnez **Analyse RFP**
3. Cliquez sur **Démarrer l'analyse**

 **Remarque :**

L'exécution de l'analyse RFP mettra un terme à tous les appels sur l'unité IPBS.

Liens connexes

[Configuration de la station de base principale](#) à la page 72

[Configuration de la station de base principale](#) à la page 213

Saisie du PARI

À propos de cette tâche

Un identifiant des droits d'accès primaire (PARI - Primary Access Rights Identifier) est nécessaire pour identifier les stations de base principales du système DECT R4. Utilisez la procédure suivante pour configurer le PARI de la station de base principale.

Procédure

1. Dans le panneau de gauche, sélectionnez **DECT**. Sélectionnez l'onglet **PARI**.



The screenshot shows a configuration window with a sidebar on the left containing menu items: Configuration, General, LAN, IP, LDAP, and DECT. The main area has tabs for System, Suppl. Serv., Master, Trunks, Radio, Radio config, PARI, SARI, Air Sync, and Logout. The PARI tab is active, and the System ID field contains the value 30. There are OK and Cancel buttons at the bottom of the field.

2. Entrez une valeur numérique comprise entre 1 et 35. Cette valeur doit être différente des autres stations de base principales DECT R4 de la zone.
3. Cliquez sur **OK**.

Liens connexes

[Configuration de la station de base principale](#) à la page 213

Saisie du SARI/PARK

À propos de cette tâche

Le code SARI est la licence du système DECT R4.

Procédure

1. Dans le panneau de gauche, sélectionnez **DECT**. Sélectionnez l'onglet **SARI**.



The screenshot shows the same configuration window as before, but with the SARI tab selected. The SARI field contains the value 31100243777703. There are OK and Cancel buttons at the bottom of the field.

2. Saisissez le code SARI fourni avec l'équipement DECT R4.
3. Cliquez sur **OK**.

Liens connexes

[Configuration de la station de base principale](#) à la page 213

Configuration de la fonction Sync radio

À propos de cette tâche

Les stations de base du système DECT R4 doivent être synchronisées. Ceci peut être effectué avec un signal minimal de 90 dB entre stations de base.

L'une des stations de base est désignée en tant que « station principale de synchronisation radio ». Il s'agit généralement de la station de base principale. Chacune des autres stations de base peut se synchroniser directement avec cette station ou indirectement via la chaîne de

synchronisation. Cependant, il est préférable que le nombre de « sauts » de synchronisation entre n'importe quelle station de base et la station de base principale soit aussi faible que possible. Pour cela, il est recommandé que la station principale de synchronisation radio soit placée au centre de l'ensemble des stations de base.

Dans la mesure du possible, chaque station de base doit être placée dans le champ de synchronisation de plusieurs stations de base, ce qui permet à ces dernières de maintenir la synchronisation en cas de panne ou de mise hors tension d'une station à des fins de maintenance. Lorsqu'il a lieu dans le champ de synchronisation de plusieurs stations de base, le processus de synchronisation via la distance la plus courte vers la station principale de synchronisation est automatique.

Procédure

1. Dans le panneau de gauche, sélectionnez **DECT**. Sélectionnez l'onglet **Sync radio**.

The screenshot shows a web-based configuration interface for DECT. On the left is a navigation menu with categories: Configuration, Administration, Users, and Device Overview. Under 'Configuration', the 'DECT' option is selected. The main panel shows the 'Sync radio' configuration. The 'Sync Mode' is set to 'Master'. There are input fields for 'Reference RFPI' and 'Alternative reference RFPI'. The 'Sync Region' is set to '0'. Under 'Action at reference sync failure', the 'Resynchronize on command' option is selected. Other options include 'Resynchronize every day at 00:00' and 'Resynchronize every Sunday at 00:00'. There are 'OK' and 'Cancel' buttons at the bottom.

2. Définissez le **Mode sync** sur **Station principale**.
3. Cliquez sur **OK**.

Liens connexes

[Configuration de la station de base principale](#) à la page 213

[Scénario avancé : emplacements individuels](#) à la page 53

Scénario avancé : emplacements individuels

Dans la plupart des cas, la station de base principale (standard ou compact) est également utilisée en tant que station principale de synchronisation pour toutes les autres stations de base esclaves et ce manuel traite précisément de ce scénario. Cependant, dans les cas où les stations de base se trouvent dans des emplacements individuels n'étant pas situés dans leur champ de synchronisation, il est possible d'assigner une station principale de synchronisation pour chaque emplacement. Pour cela, aucun chevauchement (< 90 dB) ne doit exister entre les groupes de stations de base individuels. Tout chevauchement pourrait entraîner des pertes fréquentes de synchronisation.

Vous pouvez définir des emplacements individuels et configurer la synchronisation de chacun de ces emplacements à l'aide des paramètres de l'onglet **DECT | Sync radio** de chaque station de base. Définissez l'option **Région de synchronisation** sur la même valeur pour toutes les stations de base figurant dans un emplacement, et sur une valeur différente pour chaque emplacement. Vous pouvez également utiliser le menu déroulant **Mode sync** pour configurer l'une des stations de base dans chaque emplacement en tant que station de base **principale**.

*** Remarque :**

Dans les déploiements des systèmes mixtes à l'aide de stations de base IP et de passerelles IP-DECT, les passerelles IP-DECT doivent être connectées physiquement pour la synchronisation radio. Lors de la configuration d'une passerelle IP-DECT en tant que station principale de synchronisation radio, utilisez la région de synchronisation 0. Toutes les autres stations de base doivent être configurées en tant que stations esclaves. Les systèmes dotés d'un IPBS dans les régions de synchronisation uniquement pourvues d'un IPBS doivent utiliser une région de synchronisation autre que 0 et doivent être configurés avec au moins une station de synchronisation principale dotée des IPBS restant configurés en tant qu'esclaves.

Liens connexes

- [Enquête sur site et planification](#) à la page 49
- [Configuration de la station de base principale](#) à la page 72
- [Configuration de la fonction Sync radio dans des emplacements distincts](#) à la page 90
- [Configuration de la fonction Sync radio](#) à la page 230
- [Configuration de la fonction Sync radio dans des emplacements distincts](#) à la page 90

Configuration de la fonction Sync radio dans des emplacements distincts

Procédure

1. Pour chaque station de base du système, configurez un numéro de **Région de synchronisation** sous l'onglet **DECT | Sync radio** du Gestionnaire de périphériques, puis cliquez sur **OK**.

Toutes les stations de base d'une région doivent contenir le même numéro de **Région de synchronisation**, mais chaque région doit avoir son propre numéro. Par défaut, la **Région de synchronisation = 0**, ce qui signifie qu'aucune région n'est définie.
2. Pour chaque nouvelle région de synchronisation créée, configurez une station de base en tant que **Station principale** à l'aide du menu déroulant **Mode sync**, puis cliquez sur **OK**.

Vous devez configurer au moins une station de base principale par région.

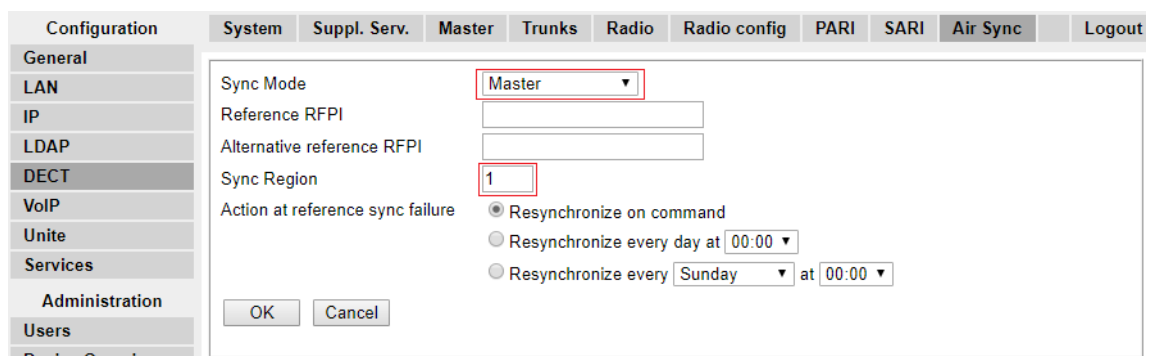

Liens connexes

- [Scénario avancé : emplacements individuels](#) à la page 53
- [Scénario avancé : emplacements individuels](#) à la page 53

Intégration de l'annuaire IP Office

À propos de cette tâche

Avec IP Office version 6 et les versions ultérieures, la station de base principale peut directement obtenir les informations de l'annuaire depuis l'unité de contrôle IP Office au lieu de recourir à l'unité AIWS. Pour cela, la station de base principale doit être capable d'accéder à l'unité de contrôle IP Office via le serveur TFTP. L'import de l'annuaire est limité à 6000 entrées.

L'activation de l'intégration de répertoire via la station de base principale désactive la prise en charge des SMS. Si la fonction SMS et l'intégration de répertoire sont requises, une unité AIWS doit être utilisée.

Procédure

1. Dans le panneau de gauche, sélectionnez **Annuaire**.

Configuration	Update	Logging	HTTP	HTTP Client	SNMP	Provisioning	Phonebook	Logout
General								
LAN								
IP								
LDAP								
DECT								
VoIP								
Unite								
Services								
Administration								
Users								
Device Overview								
DECT Sync								
Traffic								
Backup								

Enable

General Settings

Search Direction Numbers

Phonebook Number

TFTP Settings

Server IP Address

External Directory File

Internal Directory File

Synch. Interval [min]

2. Sélectionnez **Activer**.
3. Sélectionnez les autres paramètres comme indiqué ci-dessus, avec l'**adresse IP du serveur** définie selon l'adresse IP de l'unité de contrôle IP Office.
4. Cliquez sur **OK**.

Liens connexes

[Configuration de la station de base principale](#) à la page 213

Réinitialisation de la station de base principale

À propos de cette tâche

Après avoir modifié la configuration, la station de base doit être réinitialisée.

Procédure

1. Dans le panneau de gauche, sélectionnez l'option **Réinitialisation**. Sélectionnez l'onglet **Réinitialisation** ou **Réinitialisation inactive**.

Configuration | **Idle-Reset** | Reset | TFTP | Boot | Logout

General

LAN

IP

LDAP

DECT

Reset only if the system is idle (no active calls, etc.)

OK

2. Cliquez sur **OK**.

Liens connexes

[Configuration de la station de base principale](#) à la page 213

Vérification de la radio de la station de base principale

À propos de cette tâche

Après la réinitialisation, le fonctionnement du composant radio peut être contrôlé.

Procédure

1. Dans le panneau de gauche, sélectionnez **DECT**. Sélectionnez l'onglet **Radio**.

Configuration | System | Suppl. Serv. | Master | Trunks | **Radio** | Radio config | PARI | SARI | Air Sync | Logout

General

LAN

IP

LDAP

DECT

VoIP

Unite

Services

Administration

Users

Device Overview

DECT Sync

Traffic

Backup

Update

Diagnostics

Reset

Disable

Master

Name

Password

Master IP Address

Alt. Master IP Address

Status

Max RTP Streams

Number of Streams

Received Configuration

SARI 3110024377703

RFPI 9014AC1008

Subscriptions Disable

Authentication Code

Default Language English

Frequency 1920-1930 MHz (North America)

Enabled Carriers 23 24 25 26 27

Early Encryption disabled

ICE enabled

Coder 20 ms

Secure RTP Key Exchange No encryption

OK Cancel

2. L'état devrait indiquer **Connecté à la station principale**.
3. Les paramètres **Configuration reçue** devraient correspondre aux paramètres saisis pendant la configuration.

Liens connexes

[Configuration de la station de base principale](#) à la page 213

Chapitre 26 : Configuration des stations de base esclaves IP

La procédure d'installation de la station de base consiste à suivre les étapes suivantes.

Liens connexes

[Conditions requises](#) à la page 236

[Définition de la station de base par défaut](#) à la page 238

[Accès à la configuration de la station de base](#) à la page 239

[Mise à jour du micrologiciel de la station de base](#) à la page 240

[Définition de l'adresse IP de la station de base](#) à la page 242

[Paramétrage de la station de base en tant que station esclave](#) à la page 243

[Réinitialisation d'une station de base](#) à la page 244

Conditions requises

- IP Office connecté au réseau LAN et la ligne IP DECT configurée selon l'adresse IP de la station de base principale.

Liens connexes

[Configuration des stations de base esclaves IP](#) à la page 236

[Informations](#) à la page 214

[Pièces requises](#) à la page 214

Informations

- DECT R4SARI.
- Adresses IP des stations de base.
- Plans détaillés issus de l'enquête sur site indiquant les emplacements prévus des stations de base, les prises LAN et les prises d'alimentation secteur si nécessaire.

Liens connexes

[Configuration de la station de base principale](#) à la page 213

[Conditions requises](#) à la page 236

Pièces requises

- Station de base

Elle comprend :

- la station de base ;
- deux vis de 3,5 mm et deux chevilles de 6 mm adaptées au montage sur un mur solide (brique ou similaire) ;
- un câble LAN d'1,2 mètre (4 pieds). En cas de remplacement par un câble plus long, le câble de remplacement devrait être un câble LAN Ethernet CAT5.

! Important :

Pour IP Office version 10.0 et supérieures, les stations de base IPBS1 ne sont prises en charge que comme stations radio de base esclaves. Les stations de base IPBS1 ne sont plus prises en charge dans d'autres rôles, par exemple en tant que stations de base principales. Pour les systèmes en cours de mise à niveau, toute station de base IPBS1 existante utilisée dans un rôle non-esclave doit d'abord être remplacée dans ce rôle par une station IPBS2/IPBS3 ou IPBL1.

- Si Power over Ethernet est utilisé :
 - la station de base prend en charge Power over Ethernet, IEEE 802.3af, classe 2.
- Si Power over Ethernet n'est pas utilisé :
 - un bloc d'alimentation de la station de base.

Requis si Power over Ethernet n'est pas utilisé pour alimenter la station de base. Les blocs d'alimentation de la station de base sont pourvus d'un câble de 8 mètres (26 pieds) pour connecter le bloc à la station de base. Vérifiez que vous disposez du type de bloc d'alimentation approprié à votre situation géographique.

- BSX-0013 : Europe (sauf Royaume-Uni)
- BSX-0014 : Royaume Uni
- BSX-0015 : USA/Canada
- BSX-0016 : Australie
- Une prise secteur.
- Prise LAN

Liens connexes

[Configuration de la station de base principale](#) à la page 213

[Conditions requises](#) à la page 236

[Outils](#) à la page 215

Outils

- PC de programmation avec le logiciel DECT R4.
- Navigateur Web.
- Perceuse et forets adaptés au montage mural de l'IPBS.
- Tournevis adaptés aux vis sélectionnées pour le montage mural de l'IPBS.

Liens connexes

[Configuration de la station de base principale](#) à la page 213

[Pièces requises](#) à la page 214

Définition de la station de base par défaut

À propos de cette tâche

Cette procédure rétablira les paramètres par défaut d'une station de base ou de la Passerelle IP DECT, en effaçant sa configuration. Après le redémarrage de l'unité, l'adresse IP par défaut 192.168.0.1/255.255.255.0 sera rétablie.

* Remarque :

Les instructions suivantes vous servent à installer une station de base IPBS2/IPBS3, qui dispose d'un voyant d'état. La station de base IPBS1 dispose de deux voyants d'état. Pour plus d'informations sur les voyants d'état de la station de base et leur signification, reportez-vous à la section [Voyants d'état de la station de base](#) à la page 19.

Procédure

1. Avec l'alimentation branchée uniquement, allumez la station de base.
Le voyant DEL de la station de base clignote en rouge pour indiquer qu'aucune connexion Ethernet n'est détectée.
2. Patientez environ cinq secondes.
3. Appuyez de façon prolongée (environ 10 secondes) sur le bouton **Rétablir** de la station de base.
Le voyant DEL de la station de base clignote rapidement en bleu, s'éteint, puis clignote de nouveau normalement en bleu.
4. Relâchez le bouton **Rétablir** et patientez jusqu'à la réinitialisation complète de la station de base.
Le voyant doit de nouveau s'allumer en jaune de manière continue.
5. Appuyez rapidement une fois sur le bouton **Rétablir**.
La station de base redémarre avec des paramètres par défaut. L'adresse IP par défaut est 192.168.0.1, avec le DHCP branché, mais inactif. Si vous souhaitez activer le DHCP, réinitialisez de nouveau la station de base.

* Remarque :

Avaya recommande de désactiver le DHCP sur la station de base et de configurer le système avec des adresses IP statiques. Pour plus d'informations sur comment désactiver le DHCP de la station de base, voir [Définir l'adresse IP de la station de base](#) à la page 75.

Liens connexes

[Configuration des stations de base esclaves IP](#) à la page 236

Accès à la configuration de la station de base

Procédure

Selon l'utilisation d'un DHCP ou non :

- Connecter la station de base au réseau ou à un PC en utilisant un câble LAN.
- Si vous êtes directement connecté à la station de base, changez l'adresse réseau de votre PC de programmation par 192.168.0.200 et le masque de sous-réseau par 255.255.255.0.
- Si votre PC et la station de base sont tous deux connectés à un réseau LAN avec un serveur DHCP, veillez à ce que votre PC soit configuré pour agir en tant que client DHCP ou qu'il dispose d'une adresse fixe valide sur le réseau.
- Démarrez votre navigateur Web et entrez http:// ou https:// suivi de l'adresse IP de la station de base. L'adresse IP par défaut est 192.168.0.1. Si une alerte de type certificat de sécurité apparaît, sélectionner pour continuer vers ce site Internet.
- La station de base devrait répondre en affichant son menu de connexion.

- Sélectionnez **Administration système**. Saisissez le nom d'utilisateur (**admin**) et le mot de passe par défaut (**changeme**), puis cliquez sur **Connexion**.
- Un résumé des connexions actuelles s'affiche. Cliquez sur **OK**.
- Le menu de configuration de la station de base est affiché.

Configuration	Info	Admin	EULA	Logout
General				
LAN	Version IPBS[10.0.5], Bootcode[10.0.5], Hardware[IPBS1-Y4/PD]			
Administration	Serial Number 09AD15300066			
Backup	MAC Address (LAN) 00-01-3e-01-6f-9c			
Update	DRAM 32 MB			
Diagnostics	FLASH 8 MB			
Reset	Coder 8 Channels of G.711,G.729,G.723			
	SNTP Server 192.168.0.214			
	Time ** ** ** **			
	Uptime 0d 1h 38m 42s			

- Veillez noter que les niveaux de logiciel sont affichés dans le menu **Général | Info**. Ils détermineront si le logiciel de la station de base nécessite d'être mis à niveau.

* Remarque :

Les Stations de base Compact ont leurs options de menu avancées masquées par défaut. Pour activer ou désactiver les menus d'Administration avancée, voir [Sélection du mode d'administration](#) à la page 80.

Liens connexes

[Configuration des stations de base esclaves IP](#) à la page 236

Mise à jour du micrologiciel de la station de base

À propos de cette tâche

Il se peut que la station de base doive être mise à niveau avec la version de logiciel fournie pour utiliser IP Office. Cette station de base est composée de deux éléments, un fichier micrologiciel et un fichier de démarrage. Toutes les stations de base d'un système DECT devraient utiliser la même version du logiciel.

Procédure

1. Accédez à la configuration de la station de base et notez les niveaux de logiciel affichés à côté de la ligne **Version**.

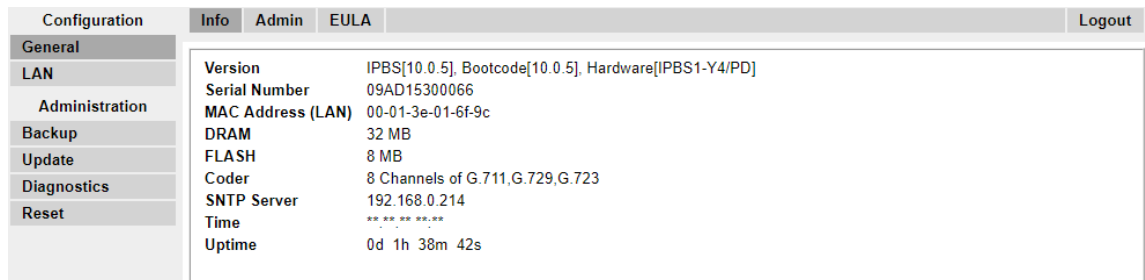

2. Vérifiez que ces niveaux correspondent aux versions fournies avec le logiciel d'administration IP Office.

Comparez avec le dossier correct pour une station de base IPBS1, IPBS2 ou IPBS3. Dans le cas contraire, vous devrez procéder à la mise à niveau de la station de base.

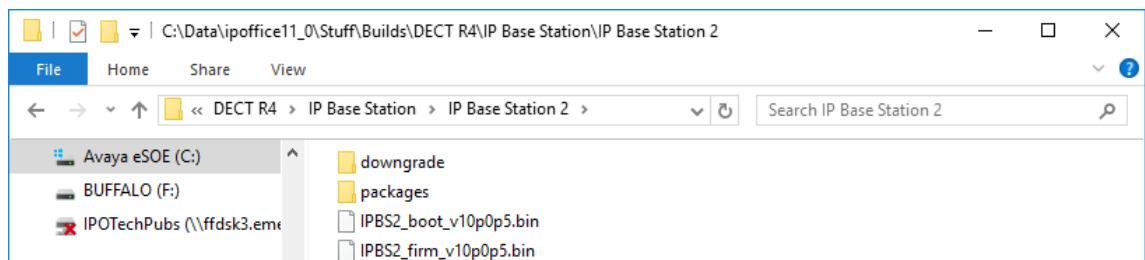

Si les deux fichiers de logiciel nécessitent une mise à niveau, le fichier de démarrage doit d'abord être mis à niveau.

3. Dans la colonne de gauche, sous l'option du menu **Administration**, sélectionnez **Mettre à jour**, puis sélectionnez l'onglet **Démarrage**.

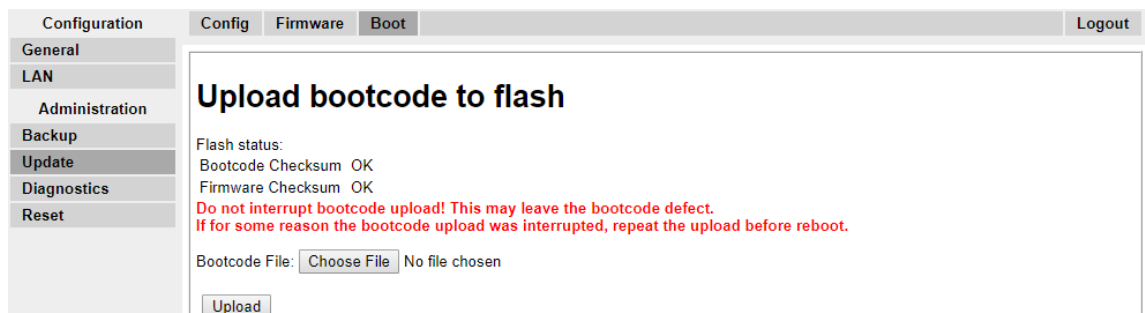

4. Cliquez sur le bouton **Parcourir** et accédez au sous-dossier **Station de base IP** du logiciel IP DECT R4.

5. Sélectionnez le fichier de démarrage approprié pour la mise à niveau que vous réalisez.
6. Cliquez sur **OK**.
7. Cliquez sur le bouton **Charger**.

Le navigateur affiche la progression du téléchargement et de la mise à niveau. Il indiquera quand le processus sera terminé.



8. Si nécessaire, reprenez l'ensemble du processus pour mettre à niveau les stations de base restantes.
9. Pour mettre à niveau le fichier de la station de base, sélectionnez **Mettre à jour** puis sélectionnez l'onglet **Micrologiciel**.

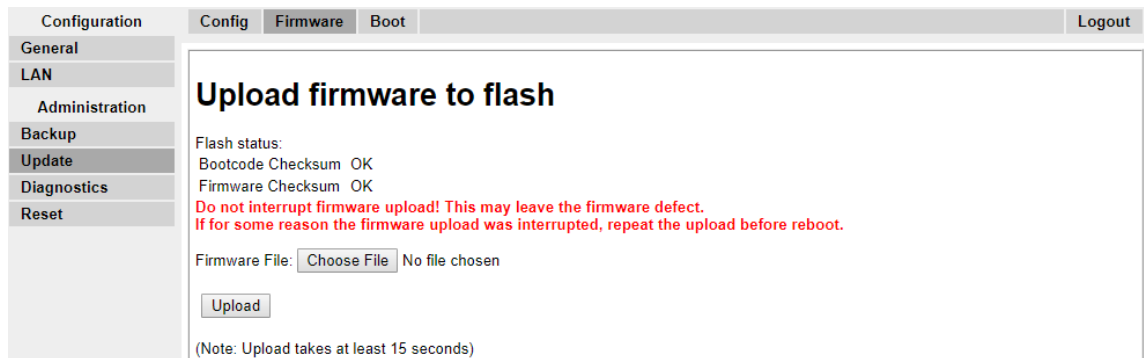

10. Cliquez sur le bouton **Parcourir** et accédez au sous-dossier **Station de base IP** du logiciel IP DECT R4 précédemment extrait sur le PC de programmation.
11. Sélectionnez le fichier micrologiciel approprié pour la mise à niveau que vous réalisez.
12. Cliquez sur **OK**.
13. Cliquez sur le bouton **Charger**.

Le navigateur affiche la progression du téléchargement et de la mise à niveau. Il indiquera quand le processus sera terminé.

14. Cliquez sur **Rétablir**.
15. Veuillez vous reconnecter. L'onglet **Général** > **Infos** devrait à présent afficher le nouveau micrologiciel.

Si nécessaire, répétez la procédure pour les stations de base restantes à l'aide du menu **Mettre à jour** > **Micrologiciel**.

Si nécessaire, procédez à la mise à jour du micrologiciel de la station de base pour les stations qui seront connectées à une passerelle IP DECT à l'aide du menu **Mettre à jour** > **Demande de proposition**.

Liens connexes

[Configuration des stations de base esclaves IP](#) à la page 236

Définition de l'adresse IP de la station de base

À propos de cette tâche

Durant l'installation initiale, l'adresse IP de la station de base devient par défaut 192.168.0.1. Le processus ci-dessous peut être utilisé pour changer le mode DHCP et l'adresse IP de la station de base.

Procédure

1. Dans la fenêtre de configuration de la base de station, dans la colonne de gauche, sélectionnez **LAN**.
2. Sélectionnez l'onglet **IP**.

- a. Saisissez l'**Adresse IP** et le **Masque réseau** requis pour la station de base. Les autres paramètres sont facultatifs.
- b. Cliquez sur **OK**.

*** Remarque :**

Le menu affichera le message **Réinitialisation requise**. Ne cliquez pas sur ce message et ne réinitialisez pas la station de base pour l'instant.

- c. Sélectionnez l'onglet **DHCP**.

- d. Depuis le menu déroulant **Mode**, sélectionnez **Désactivé**.
- e. Cliquez sur **OK**.
- f. Sélectionnez **Réinitialisation** puis sélectionnez l'onglet **Réinitialisation**.
- g. Cliquez sur **OK**.
- h. En fonction de votre station de base, attendez que le voyant redevienne bleu ou vert fixe.
- i. Connectez-vous de nouveau à l'aide de la nouvelle adresse IP.

Liens connexes

[Configuration des stations de base esclaves IP](#) à la page 236

Paramétrage de la station de base en tant que station esclave

À propos de cette tâche

Il ne peut exister qu'une seule station de base principale dans le système DECT R4 IP Office. Cette procédure consiste à vérifier que la station de base ne se comporte pas en tant que station de base principale et à configurer ses paramètres radio pour l'accès à la station de base principale.

Procédure

1. Dans la colonne de gauche, sélectionnez **DECT**. Sélectionnez l'onglet **Station principale**.

The screenshot shows the configuration interface with the 'DECT' tab selected in the left sidebar. The 'Station principale' tab is active, displaying a 'Mode' dropdown menu set to 'Off'. There are 'OK' and 'Cancel' buttons below the dropdown.

2. Vérifiez que **Mode** est défini sur **désactivé**.
3. Cliquez sur **OK**.
4. Sélectionnez l'onglet **Radio**.

The screenshot shows the configuration interface with the 'Radio' tab selected in the left sidebar. The 'Master' section is expanded, showing fields for Name (IPBS2), Password (masked), Master IP Address (192.168.0.227), and Alt. Master IP Address (192.168.0.226). The status is 'Connected to Master 192.168.0.227'. Below this, the 'Max RTP Streams' section shows 'Number of Streams' set to 1. The 'Received Configuration' section shows various parameters: SARI (31100243777703), RFPI (9014AC1008), Subscriptions (Disable), Authentication Code, Default Language (English), Frequency (1920-1930 MHz (North America)), Enabled Carriers (checked for 23, 24, 25, 26, 27), Early Encryption (disabled), ICE (enabled), Coder (20 ms), and Secure RTP Key Exchange (No encryption). There are 'OK' and 'Cancel' buttons at the bottom.

5. Définissez les valeurs suivantes :
 - **Nom**

Définissez ce champ en fonction du **Nom du système** défini sous l'onglet **DECT | Système** de la station de base principale.

- **Mot de passe**

Définissez ce champ en fonction du **Mot de passe** défini sous l'onglet **DECT | Système** de la station de base principale.

- **Adresse IP primaire**

Saisissez l'adresse IP de la station de base principale définie sous l'onglet **LAN | IP**.

- Cliquez sur **OK**.

- Sélectionnez l'onglet **Sync radio**

The screenshot shows a configuration window with a sidebar on the left containing tabs: Configuration, System, Suppl. Serv., Master, Trunks, Radio, Radio config, PARI, SARI, Air Sync, and Logout. The 'Air Sync' tab is selected. The main area contains the following fields:

- Sync Mode: A dropdown menu with 'Slave' selected.
- Sync RFPI: An empty text input field.
- Alternative sync RFPI: An empty text input field.
- Sync Region: A text input field containing the number '0'.

At the bottom of the main area are two buttons: 'OK' and 'Cancel'.

- Définissez le **Mode sync** sur **Esclave**.

- Cliquez sur **OK**.

Liens connexes

[Configuration des stations de base esclaves IP](#) à la page 236

Réinitialisation d'une station de base

Procédure

1. Dans le panneau de gauche, sélectionnez l'option **Réinitialisation**. Sélectionnez l'onglet **Réinitialisation** ou **Réinitialisation inactive**.

The screenshot shows a configuration window with a sidebar on the left containing tabs: Configuration, Idle-Reset, Reset, TFTP, Boot, and Logout. The 'Idle-Reset' tab is selected. The main area contains the following text and button:

Reset only if the system is idle (no active calls, etc.)

OK

2. Cliquez sur **OK**.

Liens connexes

[Configuration des stations de base esclaves IP](#) à la page 236

Chapitre 27 : Vérification de la signalisation entre les stations de base

Suivez la procédure suivante pour vérifier la signalisation entre les stations de base.

Liens connexes

[Station de base principale](#) à la page 245

[Station de base esclave](#) à la page 246

Station de base principale

Procédure

1. Dans la colonne de gauche, sélectionnez **Présentation périphériques**. Sélectionnez l'onglet **Radios**. Les détails des stations de base du système sont affichés.



Name	RFPI	IP Address	Sync	LDAP	Device Name	Version	Connected Time
IPBS-01-5d-e0	9014CC1008	192.168.42.210	Master	OK	-	IP-DECT Base Station [3.1.16/v3.080915/IPBS1-Y3/PC]	0d 18h 47m 42s
IPBS-01-5d-f0	9014CC2009	192.168.42.212	Slave	OK	-	IP-DECT Base Station [3.1.16/v3.080915/IPBS1-Y3/PC]	0d 0h 2m 0s

2. Sélectionnez l'onglet **Sync radio**. Le statut de la synchronisation sans fil entre la station de base principale et les autres stations de base est affiché.

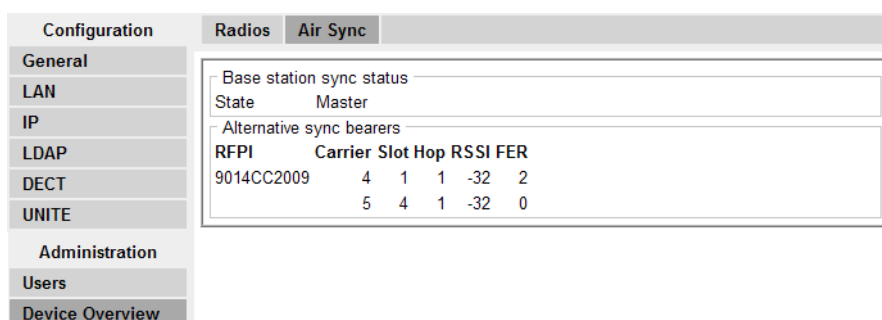

RFPI	Carrier	Slot	Hop	RSSI	FER
9014CC2009	4	1	1	-32	2
	5	4	1	-32	0

Liens connexes

[Vérification de la signalisation entre les stations de base](#) à la page 245

Station de base esclave

Procédure

Dans la colonne de gauche, sélectionnez **Présentation périphériques**. Sélectionnez l'onglet **Sync radio**.

Configuration	Radios	Air Sync
General		
LAN		
IP		
LDAP		
DECT		
UNITE		
Administration		
Users		
Device Overview		
Traffic		
Backup		
Update		

Base station sync status					
State	Slave, synchronized				
Sync offset	-96 ns				
Drift	0.9166 PPM				
Active sync bearer					
RFPI	Carrier	Slot	Hop	RSSI	FER
9014CC1008	4	7	0	-38	0
Alternative sync bearer					
RFPI	Carrier	Slot	Hop	RSSI	FER
9014CC1008	0	11	0	-38	11
Counters					
Sync lost	0				
Hop value	1				

Liens connexes

[Vérification de la signalisation entre les stations de base](#) à la page 245

Chapitre 28 : Montage d'une station de base

À propos de cette tâche

La station de base peut à présent être mise hors tension et montée selon sa position opérationnelle prévue. Le support de fixation amovible situé au dos des stations de base peut être utilisé pour un montage mural à l'aide de deux vis adaptées à la surface de fixation, ou pour un montage sur colonne à l'aide de deux bandes métalliques.

Liens connexes

[Montage mural d'une station de base](#) à la page 101

[Montage de la station de base sur pilier/colonne](#) à la page 103

Montage mural d'une station de base

À propos de cette tâche

Retirez le support de fixation de la station de base. Utilisez-le comme modèle pour marquer les trous des vis de fixation. Le schéma ci-dessous indique l'espace nécessaire pour accrocher la station de base au support de fixation.

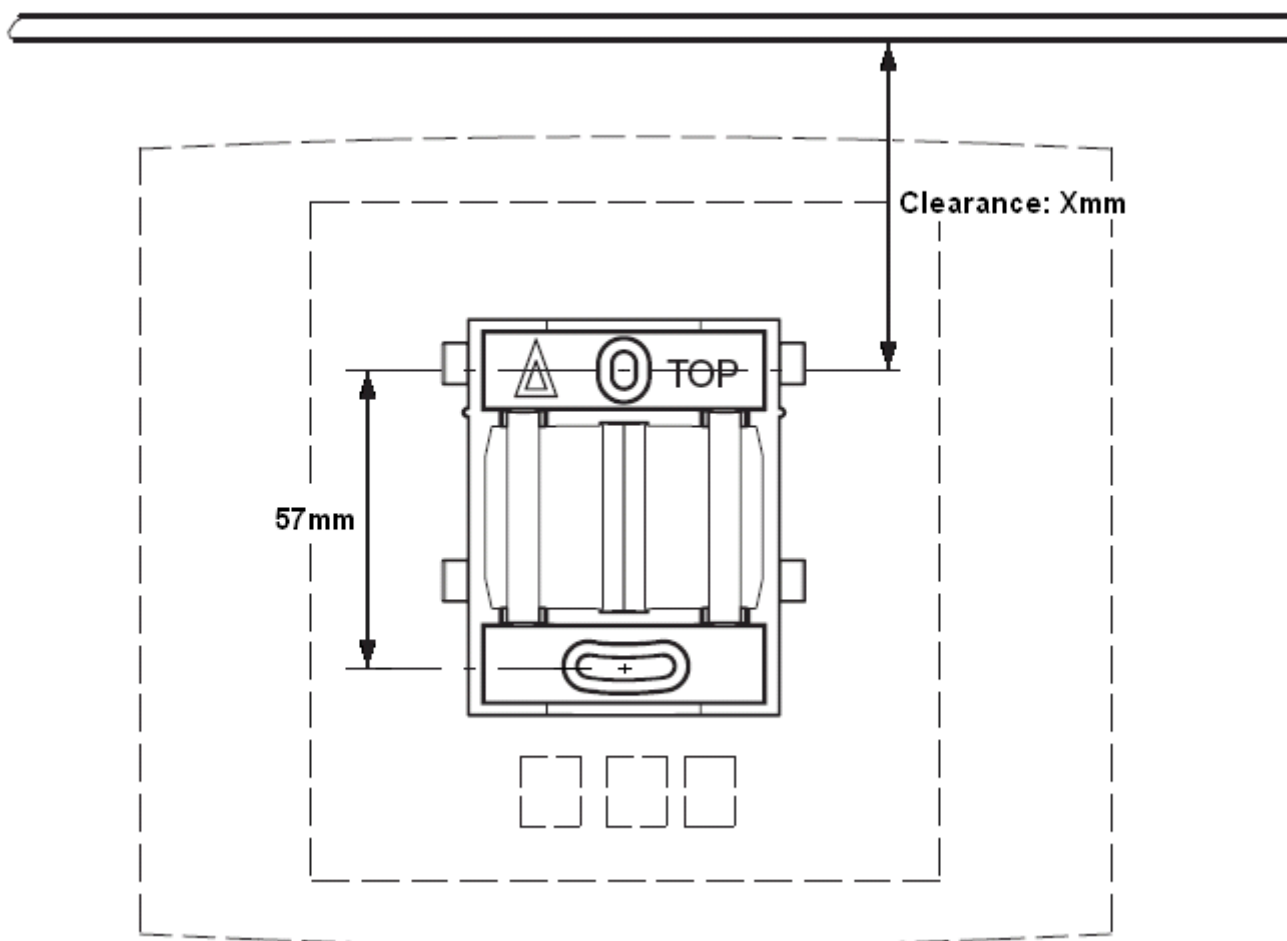

Procédure

1. Maintenez le support de fixation côté plat contre le mur de façon à ce que le texte « HAUT » soit vers le haut puis marquez les deux trous. Respectez la distance minimale entre le trou de la vis supérieure et le plafond. Cette distance dépend du type de station de base, comme indiqué dans le tableau suivant :

Type de station de base	Antennes internes	Antennes externes
IPBS1 Station de base numérique	65 mm	160 mm
IPBS2/IPBS3	100 mm	195 mm

2. Percez les deux trous à l'aide d'un foret de 6 mm de diamètre puis insérez les chevilles fournies.
3. Positionnez le support de fixation côté plat contre le mur et fixez-le à l'aide des deux vis de 3,5 mm de diamètre.

Liens connexes

[Montage de la station de base](#) à la page 101

[Montage](#) à la page 139

[Montage d'une station de base](#) à la page 247

Montage de la station de base sur pilier/colonne

Le support de fixation peut être fixé sur un pilier de 45 mm de diamètre ou plus, ou sur une poutre d'une largeur minimale de 50 mm à l'aide d'une sangle ou d'une bande métallique flexible d'une largeur de moins de 30 mm. La sangle ou bande métallique flexible adaptée n'est pas fournie avec la station de base.

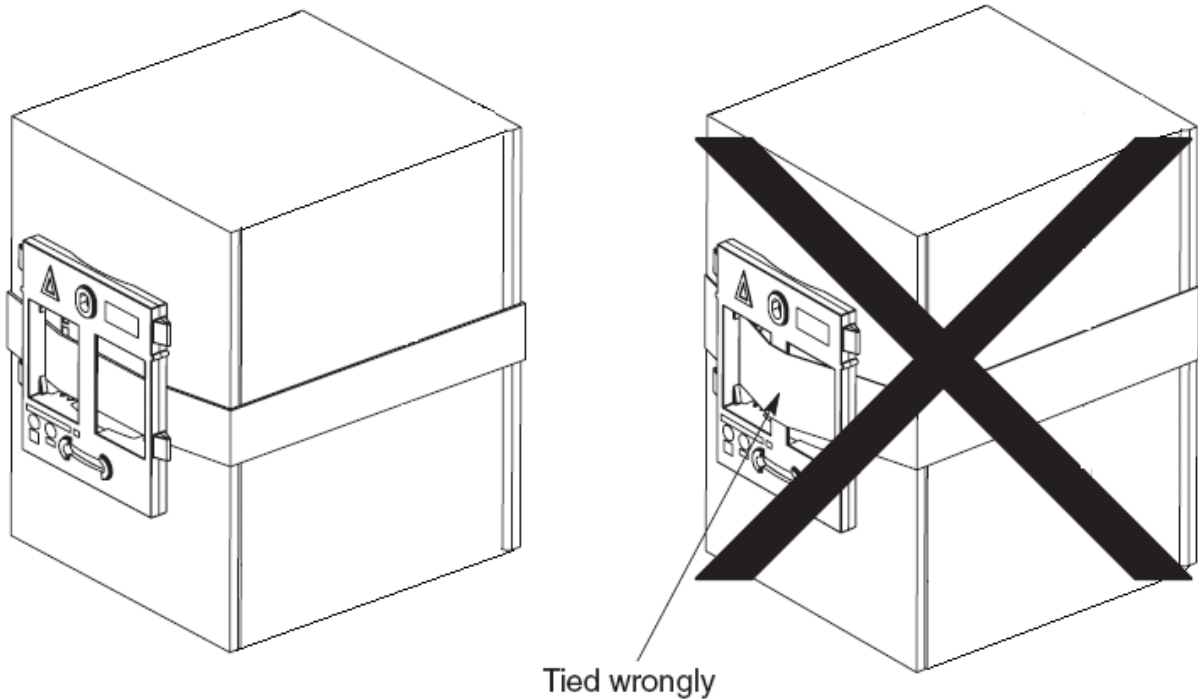

Remarque : monter une station de base sans fil directement sur une poutre ou un pilier en acier peut entraîner des interruptions de signal, comme des zones mortes ou des réflexions. Si monter la station de base sur une surface métallique est indispensable, utilisez des entretoises pour séparer la station de base de la surface de 20 à 25 cm.

Liens connexes

[Montage de la station de base](#) à la page 101

[Montage](#) à la page 139

[Montage d'une station de base](#) à la page 247

Chapitre 29 : Abonnement des téléphones

Une fois la station de base principale configurée et connectée à IP Office, vous pouvez commencer l'abonnement du téléphone.

Il existe deux méthodes d'abonnement de téléphone : l'abonnement anonyme et l'abonnement préconfiguré. Les deux méthodes nécessitent que les utilisateurs DECT soient préconfigurés dans la configuration de la station de base principale. Cependant, l'abonnement anonyme permet de préconfigurer l'utilisateur sans connaître l'IPEI du téléphone DECT que l'utilisateur utilisera.

Liens connexes

[Conditions requises](#) à la page 250

[Autorisation de l'abonnement](#) à la page 251

[Création d'entrées utilisateur](#) à la page 253

[Abonnement d'un téléphone](#) à la page 255

[Réalisation d'une connexion anonyme](#) à la page 258

[Désactivation de la fonction Abonnement](#) à la page 258

Conditions requises

- Station de base principale installée et connectée au réseau.
- IP Office connecté au réseau.

Liens connexes

[Abonnement des téléphones](#) à la page 250

[Informations](#) à la page 250

[Outils](#) à la page 251

Informations

- Nom d'utilisateur du service et mot de passe pour la configuration IP Office.
- Noms d'utilisateur et numéros de poste des téléphones DECT.
- Numéros IPEI des téléphones si le mode d'installation préconfiguré est utilisé.

Liens connexes

[Conditions requises](#) à la page 250

Outils

- **IP Office Manager.**
- **Gestionnaire de périphériques**

Le logiciel installé sur chaque combiné peut nécessiter une mise à niveau avec le logiciel DECT R4. Ceci est effectué en utilisant le logiciel de gestion de périphériques Windows pour mettre à niveau les téléphones via un chargeur avancé ou en utilisant le gestionnaire de projet AIWS pour la mise à niveau sans fil des téléphones.

- Navigateur Web (Internet Explorer ou Firefox sont pris en charge).

Liens connexes

[Conditions requises](#) à la page 250

Autorisation de l'abonnement

Avant que les téléphones ne soient abonnés, l'abonnement doit être autorisé par les systèmes IP Office et DECT R4.

Liens connexes



[Abonnement des téléphones](#) à la page 250

[Activation de l'abonnement IP Office](#) à la page 106

[Station de base principale](#) à la page 252

Activation de l'abonnement IP Office

Procédure

1. Démarrez IP Office Manager et recevez la configuration du système IP Office.
2. Dans le volet de navigation gauche, cliquez sur l'icône  **Ligne**.
3. Sélectionnez la  **ligne IP DECT**.

4. Sélectionnez l'onglet **Passerelle**.

The screenshot shows a configuration window with three tabs: 'Line', 'Gateway', and 'VoIP'. The 'Gateway' tab is selected. The configuration options are as follows:

- Auto-Create Extension:
- Auto-Create User:
- Enable DHCP Support:
- Boot File:
- ADMM MAC Address:
- VLAN ID:
- Base Station Address List: A large empty table with buttons 'Add...', 'Remove', and 'Edit...' on the right.
- Enable Provisioning:
- SARI/PARK:
- Subscriptions:
- Authentication Code:
- Enable Resiliency:
- Status Enquiry Period:
- Prioritize Primary:
- Supervision Timeout:

5. Vérifiez que les options **Créer automatiquement un poste** et **Créer automatiquement un utilisateur** sont sélectionnées.
6. Cliquez sur **OK**.
7. Renvoyez la configuration à l'IP Office.

Liens connexes

- [Autorisation de l'abonnement](#) à la page 106
- [Autorisation de l'abonnement](#) à la page 251

Station de base principale

Procédure

1. Accédez à la configuration des stations de base principales.

2. Dans le panneau de gauche, sélectionnez **DECT**. Sélectionnez l'onglet **Système**.

Configuration	System	Suppl. Serv.	Master	Trunks	Radio	Radio config	PARI	SARI	Air Sync	Logout
General										
LAN										
IP										
LDAP										
DECT										
VoIP										
Unite										
Services										
Administration										
Users										
Device Overview										
DECT Sync										
Traffic										
Backup										
Update										

System Name	<input type="text" value="DECT"/>
Password	<input type="password" value="....."/>
Confirm Password	<input type="password" value="....."/>
Subscriptions	<input type="text" value="With System AC"/> ▾
Authentication Code	<input type="text" value="1234"/>
Default Language	<input type="text" value="English"/> ▾
Frequency	<input type="text" value="Europe"/> ▾
Enabled Carriers	0 1 2 3 4 5 6 7 8 9 <input checked="" type="checkbox"/> <input checked="" type="checkbox"/> <input checked="" type="checkbox"/> <input checked="" type="checkbox"/> <input checked="" type="checkbox"/> <input checked="" type="checkbox"/> <input checked="" type="checkbox"/> <input checked="" type="checkbox"/> <input checked="" type="checkbox"/> <input checked="" type="checkbox"/>
Coder	<input type="text" value="G729A"/> ▾ Frame (ms) <input type="text" value="60"/> Exclusive <input type="checkbox"/> SC <input type="checkbox"/>
<input type="button" value="OK"/> <input type="button" value="Cancel"/>	

3. Vérifiez le champ **Abonnements** :

- **Avec CA système**

Sélectionnez cette option pour autoriser l'abonnement anonyme des téléphones.

- **Avec CA utilisateur**

Sélectionnez cette option pour autoriser l'abonnement en fonction des entrées utilisateur.

- Notez la série de chiffres dans le champ **Code d'authentification**. Ce numéro est utilisé pour l'abonnement anonyme.
- Cliquez sur **OK**.

Liens connexes

[Autorisation de l'abonnement](#) à la page 251

Création d'entrées utilisateur

À propos de cette tâche

L'abonnement requiert une entrée utilisateur dans la configuration de la station de base principale. À la fin de l'abonnement, des entrées utilisateur correspondant au numéro de poste sont automatiquement créées dans la configuration IP Office.

Procédure

1. Dans le panneau de gauche, sélectionnez **Utilisateurs** dans le menu **Administration**. Sélectionnez l'onglet **Utilisateurs**.

The screenshot shows a web interface with a sidebar on the left containing 'Configuration' and 'Administration' (expanded) with 'Users' selected. The main area has tabs for 'Users' and 'Anonymous'. A user entry for 'PARK 3110024377703' is displayed with fields for '3rd party' (2110024534) and 'Master Id' (0). There are 'show' and 'new' buttons.

2. Cliquez sur **Nouveau**. Une boîte de dialogue apparaît pour saisir les détails de l'utilisateur.

The screenshot shows a dialog box titled 'Edit User - Google Chrome'. The URL bar shows '192.168.0.227/GW-DECT/mod_cmd_login.xml?cmd=show&user-new=*&xs=asc_dect_edit...'. The 'User type' section has 'User' selected. The 'Long Name', 'Display Name', 'Number', and 'IPEI / IPDI' fields are empty. The 'Auth. Code' field contains '3180'. There are 'OK', 'Apply', and 'Cancel' buttons at the bottom.

3. Saisissez les détails de l'utilisateur :

- **Nom complet**

Ce nom est utilisé pour information dans les paramètres du système DECT R4.

- **Nom d'affichage**

Ce nom est affiché sur le téléphone lorsque celui-ci est inactif. Il s'agit également du nom utilisé pour l'utilisateur créé dans la configuration IP Office. Ce nom doit être unique.

- **Numéro**

Il s'agit du numéro de poste du téléphone à la fois sur le système IP Office et sur le système DECT R4. Ce numéro doit être unique.

*** Remarque :**

Les deux champs restant ne doivent pas être renseignés si vous souhaitez utiliser l'abonnement anonyme. Ceci supprime l'obligation de connaître les numéros IPEI du téléphone pendant l'installation.

• **IPEI/IPDI**

Saisissez le numéro IPEI des téléphones. Pour les téléphones 3720 et 3725, il est imprimé sur l'étiquette à l'intérieur du compartiment de la batterie. Le numéro IPEI peut aussi être affiché sur l'IU du téléphone.

• **Code d'authentification**

Saisissez le code du compte devant être utilisé lorsque vous devrez abonner le téléphone.

• Cliquez sur **OK**.

• Répétez la procédure pour tout autre téléphone à abonner.

• Sous l'onglet **Utilisateurs | Utilisateurs** cliquez sur **Afficher** pour afficher une liste des utilisateurs configurés.

Long Name	No	Display	IPEI / IPDI	AC	Prod	SW	EE	Registration
Extension400	400	Extn400		1945				Not Subscribed
Extension401	401	Extn401		1503				Not Subscribed

• Les téléphones configurés seront affichés. Vous pouvez à présent commencer à abonner les téléphones.

Liens connexes



[Abonnement des téléphones](#) à la page 250

Abonnement d'un téléphone

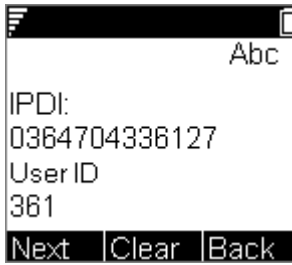
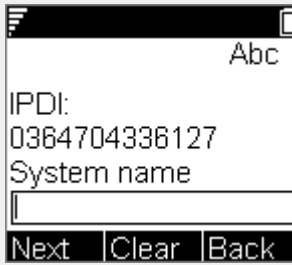
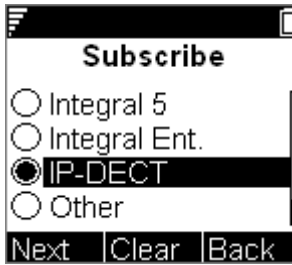
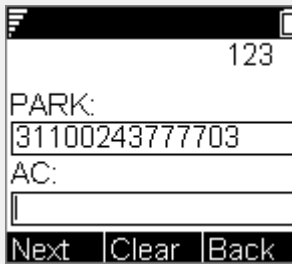

À propos de cette tâche

À l'aide de l'interface utilisateur du téléphone, suivez la procédure suivante pour abonner les combinés.

- Allumez le téléphone :
 - **3720** : Sélectionnez **Menu | Paramètres | Système | Abonner**.
 - **Autres** : Sélectionnez **Menu | Connexions | Système | Abonner**.

Afficher	Actions
 <p>Abc IPDI: 0364704336127 User ID 361 Next Clear Back</p>	<p>Les détails de l'abonnement actuel du téléphone sont affichés. Sélectionnez Suivant.</p>
 <p>Abc IPDI: 0364704336127 System name [] Next Clear Back</p>	<p>Le Nom du système est uniquement utilisé par le téléphone pour identifier les différents abonnements dont il peut disposer. Saisissez un nom et sélectionnez Suivant.</p>
 <p>Subscribe <input type="radio"/> Integral 5 <input type="radio"/> Integral Ent. <input checked="" type="radio"/> IP-DECT <input type="radio"/> Other Next Clear Back</p>	<p>Le téléphone affichera une liste de types de systèmes téléphoniques auxquels il peut se connecter. Faites défiler l'option sélectionnée vers IP-DECT et sélectionnez Suivant.</p>
 <p>123 PARK: 31100243777703 AC: [] Next Clear Back</p>	<p>À présent, le téléphone requiert le PARK (SARI) et le CA (code d'authentification) du système auquel il doit s'abonner. Saisissez le PARK puis faites défiler l'écran jusqu'au champ CA. Saisissez le CA système et sélectionnez Suivant.</p>
 <p>123 PARK: 31100243777703 Protection on? Yes No Back</p>	<p>Le message Protection activée ? est affiché.</p> <ul style="list-style-type: none"> • Si vous sélectionnez Non, l'utilisateur peut effacer l'abonnement de la liste des abonnements connus du téléphone. • Si vous sélectionnez Oui, l'utilisateur ne peut effacer l'abonnement.
 <p>Subscribe IP-DECT PARK: 31100243777703 AC: 1234 OK Clear Back</p>	<p>Un récapitulatif des détails de l'abonnement est affiché. Vérifiez que les valeurs sont correctes.</p>

Le tableau continue ...

Afficher	Actions
	<p>Sélectionnez OK.</p> <p>Le téléphone recherche les systèmes DECT auxquels il peut s'abonner.</p>
	<p>Lorsqu'un système DECT est localisé, le combiné tentera de s'y abonner.</p>
	<p>La réussite ou l'échec de l'abonnement sera indiqué.</p>

Liens connexes

[Abonnement des téléphones](#) à la page 250

[Abonnement de téléphones 3701/3711](#) à la page 257

Abonnement de téléphones 3701/3711

Procédure

1. Allumez le téléphone.
2. Sélectionnez **Menu | Système | Abonnement | Abonner HS**.
3. Sélectionnez **PABX-PIN**.
4. Saisissez le code d'authentification.

Résultat

1. Le téléphone est abonné de manière anonyme et devrait afficher **Veillez vous connecter**.

Liens connexes

[Abonnement d'un téléphone](#) à la page 255

Réalisation d'une connexion anonyme

À propos de cette tâche

Dans la configuration de la station de base principale, sélectionnez l'onglet **Utilisateurs | Anonyme**. Cet onglet affiche les téléphones actuellement abonnés au système DECT de manière anonyme. Le système DECT autorisera l'abonnement d'un maximum de 8 dispositifs anonymes à la fois.

Configuration	Users	Anonymous	Logout
General	036470433612 Delete		
LAN			
IP			
LDAP			
DECT			
UNITE			
Services			
Administration			
Users			

Cette procédure remplace un abonnement anonyme par un abonnement connu. Lorsqu'un téléphone est abonné de manière anonyme, l'écran affiche **Veillez vous connecter**.

Procédure

Pour vous connecter, composez le ***M*N*AC#** où :

- **M** est l'**ID de la station de base principale** du système DECT. Ceci figure sous l'onglet **Utilisateurs | Utilisateurs** de la station de base.
- **N** est le numéro de poste requis. Il doit correspondre à un utilisateur non abonné figurant sous l'onglet **Utilisateurs | Utilisateurs** dans la configuration de la station de base principale.
- **AC** est le **Code d'authentification utilisateur**.
- Par exemple, sur un système dont l'ID de la station principale est 0, pour enregistrer un dispositif abonné de manière anonyme sous le numéro de poste 403, composez le ***0*403*AC#**.

Liens connexes

[Abonnement des téléphones](#) à la page 250

Désactivation de la fonction Abonnement

À propos de cette tâche

Lorsque tous les téléphones DECT sont abonnés, Avaya recommande de désactiver tout abonnement ultérieur.

Assurez-vous qu'aucune instance de la configuration n'est ouverte dans Manager au moment de l'abonnement, car le renvoi d'une copie de la configuration au système IP Office écrasera les abonnements, obligeant à réabonner les combinés. Après chaque abonnement de combinés, une nouvelle copie de la configuration devrait toujours être chargée dans IP Office Manager si une autre modification de la configuration est nécessaire.

Procédure

1. Accédez à la configuration des stations de base principales.
2. Dans le panneau de gauche, sélectionnez **DECT**.

Configuration	System	Suppl. Serv.	Master	Trunks	Radio	Radio config	PARI	SARI	Air Sync	Logout
General										
LAN										
IP										
LDAP										
DECT										
VoIP										
Unite										
Services										
Administration										
Users										
Device Overview										
DECT Sync										
Traffic										
Backup										
Update										

System Name: DECT

Password: ●●●●●●

Confirm Password: ●●●●●●

Subscriptions: With System AC

Authentication Code: 1234

Default Language: English

Frequency: Europe

Enabled Carriers: 0 1 2 3 4 5 6 7 8 9

Coder: G729A Frame (ms): 60 Exclusive SC

OK Cancel

3. Sélectionnez l'onglet **Système**.
4. Vérifiez que le champ **Abonnements** est **Désactivé**.
5. Cliquez sur **OK** pour enregistrer la configuration dans le système IP Office.

Liens connexes

[Abonnement des téléphones](#) à la page 250

Partie 11 : Aide supplémentaire

Chapitre 30 : Aide et documentation supplémentaires

Les pages suivantes fournissent des sources d'aide supplémentaire.

Liens connexes

[Manuels et guides de l'utilisateur supplémentaires](#) à la page 261

[Obtenir de l'aide](#) à la page 261

[Recherche d'un partenaire commercial Avaya](#) à la page 262

[Ressources IP Office complémentaires](#) à la page 262

[Formation](#) à la page 263

Manuels et guides de l'utilisateur supplémentaires

Le site Web de l'[Centre de documentation Avaya](#) contient des guides de l'utilisateur et des manuels pour les produits Avaya, dont IP Office.

- Pour obtenir la liste des manuels et guides de l'utilisateur actuels d'IP Office, consultez le document [Manuels et guides d'utilisation d'Avaya IP Office™ Platform](#).
- Les sites Web de l'[Base de connaissances Avaya IP Office](#) et de l'[Support Avaya](#) permettent également d'accéder aux guides de l'utilisateur et aux manuels techniques d'IP Office.
 - Notez que, dans la mesure du possible, ces sites redirigent les utilisateurs vers la version du document hébergée par l'[Centre de documentation Avaya](#).

Pour d'autres types de documents et d'autres ressources, consultez les différents sites Web d'Avaya (voir la section [Ressources IP Office complémentaires](#) à la page 262).

Liens connexes

[Aide et documentation supplémentaires](#) à la page 261

Obtenir de l'aide

Avaya vend IP Office par le biais de partenaires commerciaux accrédités. Ces partenaires commerciaux fournissent une assistance directe à leurs clients et peuvent faire remonter les problèmes à Avaya si nécessaire.

Si votre système IP Office ne dispose pas actuellement d'un partenaire commercial Avaya assurant l'assistance et la maintenance, vous pouvez utiliser l'outil Avaya Partner Locator

pour trouver un partenaire commercial. Voir [Recherche d'un partenaire commercial Avaya](#) à la page 262.

Liens connexes

[Aide et documentation supplémentaires](#) à la page 261

Recherche d'un partenaire commercial Avaya

Si votre système IP Office ne dispose pas actuellement d'un partenaire commercial Avaya assurant l'assistance et la maintenance, vous pouvez utiliser l'outil Avaya Partner Locator pour trouver un partenaire commercial.

Procédure

1. Au moyen d'un navigateur, accédez à l'[Site Web Avaya](#) à l'adresse <https://www.avaya.com>.
2. Sélectionnez **Partenaires**, puis **Rechercher un partenaire**.
3. Saisissez vos informations d'emplacement.
4. Pour les partenaires commerciaux IP Office, à l'aide du **Filtre**, sélectionnez **Petites et moyennes entreprises**.

Liens connexes

[Aide et documentation supplémentaires](#) à la page 261

Ressources IP Office complémentaires

En plus du site Web de la documentation (voir la section [Manuels et guides de l'utilisateur supplémentaires](#) à la page 261), il existe une série de sites Web qui fournissent des informations sur les produits et les services Avaya, notamment IP Office.

- [Site Web Avaya \(https://www.avaya.com\)](https://www.avaya.com)

Il s'agit du site Web officiel d'Avaya. La page principale permet également d'accéder aux sites web Avaya individuels pour des régions et pays différents.

- [Portail des ventes et partenaires Avaya \(https://sales.avaya.com\)](https://sales.avaya.com)

Il s'agit du site Web officiel pour tous les partenaires commerciaux d'Avaya. Le site requiert l'enregistrement d'un nom d'utilisateur et d'un mot de passe. Une fois que vous y avez accédé, vous pouvez personnaliser le portail pour afficher des produits spécifiques et le type d'informations que vous souhaitez voir.

- [Base de connaissances Avaya IP Office \(https://ipofficekb.avaya.com\)](https://ipofficekb.avaya.com)

Ce site donne accès à une version en ligne, régulièrement mise à jour, du manuel technique et des guides de l'utilisateur IP Office.

- [Support Avaya \(https://support.avaya.com\)](https://support.avaya.com)

Ce site permet aux installateurs et aux responsables de la maintenance des produits Avaya d'accéder aux logiciels, à la documentation et aux autres services de ces produits Avaya.

- **Forums de support Avaya** (<https://support.avaya.com/forums/index.php>)

Ce site propose des forums pour discuter des problèmes liés aux produits.

- **Groupe d'utilisateurs internationaux Avaya** (<https://www.iuag.org>)

Il s'agit de l'organisation pour les clients Avaya. Elle propose des groupes de discussion et des forums.

- **Avaya DevConnect** (<https://www.devconnectprogram.com/>)

Ce site fournit des détails sur les API et les SDK pour les produits Avaya, notamment IP Office. Le site fournit également des notes d'application pour les produits tiers non-Avaya qui interagissent avec IP Office en utilisant ces API et SDK.

- **Formation Avaya** (<https://www.avaya-learning.com/>)

Ce site donne accès à des cours de formation et à des programmes d'accréditation pour les produits Avaya.

Liens connexes

[Aide et documentation supplémentaires](#) à la page 261

Formation

La formation et les accréditations Avaya garantissent que nos partenaires commerciaux disposent des capacités et des compétences requises pour vendre, mettre en œuvre et appuyer les solutions Avaya et dépasser les attentes des clients avec succès. Les accréditations suivantes sont disponibles :

- Spécialiste de ventes certifié d'Avaya (APSS)
- Spécialiste professionnel de mise en œuvre d'Avaya (AIPS)
- Spécialiste d'assistance technique certifié d'Avaya (ACSS)

Les cartes d'identifiants sont disponibles sur le site Internet [Formation Avaya](#).

Liens connexes

[Aide et documentation supplémentaires](#) à la page 261

Glossaire

Les définitions suivantes s'appliquent aux abréviations courantes utilisées dans les applications du système DECT R4 :

Élément	Définition
Élément	Définition
Système DECT R4	Dans le présent guide, un « système DECT R4 » se réfère à la configuration d'une solution DECT R4 sur une Ligne IP DECT créée sur un IP Office, et non sur l'ensemble de la solution IP Office, aussi complexe soit-elle.
AIWS	Avaya In-Building Wireless Server
MAJ	Common Access Profile, profil d'accès commun
DECT	Digital Enhanced Cordless Telecommunications - Norme mondiale en matière de téléphonie sans fil.
ELISE	Embedded Linux SErver - Terme désignant l'AIWS.
FER	Taux d'erreur de trame
GAP	Generic Access Profile - Norme associée aux systèmes DECT.
IPBS	Station de base IP DECT
IPDI	Lorsque le téléphone est livré, l'IPEI et l'IPDI sont identiques et l'un ou l'autre peut être utilisé pour l'abonnement au réseau. Si un téléphone est remplacé par un autre à l'aide de la procédure de Remplacement facilité, l'IPDI sera changé et ne sera plus identique à l'IPEI. Si l'IPEI et l'IPDI diffèrent, l'IPDI devra être utilisé pour l'abonnement au réseau.
IPEI	International Portable Equipment Identity - Numéro d'identification GAP mondial unique du téléphone. Ce code est nécessaire à l'administrateur système pour activer l'abonnement au réseau.
PARI	Primary Access Rights Identity
PARCAGE	Portable Access Rights Key
PABX	PBX Private Branch Exchange - Système téléphonique d'une entreprise permettant de commuter les appels entre lignes locales et permettant à tous les utilisateurs de partager un certain nombre de lignes externes.
PDM	Portable Device Manager
PP	Composant portatif - Terme désignant les téléphones DECT.
RFP	Radio Fixed Part - Terme désignant les stations de base DECT.
RFPI	Radio Fixed Part Identity
SARI	Secondary Access Rights Identifier
SS	Puissance du signal
SST	Outil d'enquête sur site
WSM	Services sans fil et messagerie - Module permettant d'activer les services sans fil tels que l'annuaire central et la messagerie entre dispositifs portables (autre terme pour l'AIWS).

Index

*17	226
1720	227
192.168.0.1	73
3700	11
3720	26
3725	26

A

Abonnement	
Abonnement des téléphones	250
Autoriser	106 , 251
Connexion	258
Désactiver	258
Téléphone	255
Abonnement des téléphones	255
Abonnements	224
Activer les Services supplémentaires	226
Administrateur	261
Administrateur système	261
Adresse IP	
Adresse IP de la station de base	75 , 94 , 220 , 242
AIWS	193
Adresse IP du CS	227
Adresse IP du serveur temporel	193
Adresse IP primaire	97 , 228 , 243
Aide	261
AIWS	11 , 41
Adresse IP	193
Couv.	170
Éteindre	189
Gestionnaire de périphériques	152
Mise à niveau	201
Montage mural	189
Parcourir	174
Remise en place du couvercle	190
Voyant d'état	43
Antenne	21
Antenne double directionnelle	21
Antenne simple directionnelle	21
Antennes	15 , 21
Antennes externes	15
Antennes internes	15
API	262
Appels d'urgence	133
Appels simultanés	15
assistance	262
Assistant configuration	193
Autonomie en veille	26
Autoriser l'abonnement	106 , 251
Avaya In-Building Wireless Server	11 , 41
Avec CA système	106 , 224 , 251
Avec CA utilisateur	106 , 251

B

Batterie	26
AIWS	173
RTC	173
Batterie RTC	173
Bear	54
Bluetooth	26
Bulletin technique	201
Bulletins techniques	60 , 262

C

C7 S10	54
Cages d'escalier	49
Charger	
Modèles de téléphones	155
Chargeurs	
Chargeur avancé	11 , 40
Chargeur de base	11 , 40
Chargeur de batterie	11 , 40
Multi-chargeur	11 , 40
Chevauchement	49 , 51
Classe 2	15
Code d'authentification	106 , 224 , 251 , 253
Codecs	65
commutateur de réinitialisation	73
Commutateur de réinitialisation	14
Configuration combiné	41
Connexion	258
Connexion anonyme	258
Conseils techniques	60
cours	262
Couv.	
Supprimer	170
Couverture	49
Remise en place	190
Couverture radio	15
Créer des entrées utilisateur	253

D

Date et Heure	193
Décompresser le logiciel	60
DECT	11
DECT R4.zip	60
définir la station de base par défaut	73
Définir le N° du centre du messagerie	226
Démarrer	
AIWS Device Manager	152
Gestionnaire de périphériques Windows	164
Désactiver Abonnement	258
Disposition du bâtiment	54

E

Emplacement	133
-------------------	---------------------

Emplacements individuels	52	Masque de sous-réseau	193
Enquête sur site	49, 51	Messagerie SMS	41
F		Mettre en miroir	122
formation	262, 263	Micrologiciel	60, 78
forums	262	Mise à niveau de la station de base	78, 95, 217, 240
Fréquence	224	Micrologiciel pris en charge	60
		mis à niveau	78
G		Mise à niveau	
G.722	65	AIWS Firmware	201
GAP	26	Logiciel du téléphone	113
Gestionnaire de périphériques	152, 164	Micrologiciel de la station de base	78, 95, 217, 240
AIWS	152	Mise en miroir de la station de base	122
WinPDM	152	Mise hors tension	
Gestionnaire de périphériques Windows	164	AIWS	189
Guides de l'utilisateur	261	Mises à niveau logiciel	41
Guides de référence rapide	261	Mode Enquête site 3725	54
		Mode Enquête sur site	54
H		Mode esclave	97, 243
Haut-parleur	26	Mode sync	97, 243
Heure		Modèle	157
En veille	26	Modifier	158
Source de synchronisation de la station de base	223	Modèle de couverture	15
Voix	26	Modèles de téléphones	
		Charger	155
I		Modif modèles	158
IEEE 802.3af	15	Montage	
Info DECT	54	AIWS	189
Informations d'emplacement basées sur l'appel	134	Station de base	101
Intégration des annuaires	11, 233	Montage mural	101
IP LAN	11	AIWS	189
IP Office		Montage sur colonne	101
Emplacement	133	Montage sur pilier	101
Intégration des annuaires	233	Mot de passe	224
IP Office Version	11	Multi-chargeurs	49
IP44	26	N	
IPBS	11	Nom	
IPDI	253	Afficher	253
IPEI	253	Long	253
Itinérance	52	Nom complet	253
		Nom d'affichage	253
L		Nom d'hôte	193
Langue	224	Nom du système	224
Langue par défaut	224	Nombre d'appels	15
Langues	26	Nombre de stations de base	49, 51
Licence	11	Notes applicatives	262
Liste d'appels	26	Nouveau	13
Logiciel	60	Numéro	253
Mise à niveau de la station de base	78, 95, 217, 240	O	
		Omnidirectionnelle	21
M		Options de sauvegarde SCN	130
Mains libres	26	OPUS	65
MAJ	26	outil de localisation de partenaires commerciaux	262
Manuels	261	P	
		PARCAGE	230
		Parcourir	

Parcourir (<i>suite</i>)		Station de base (<i>suite</i>)	
AIWS	174	Réinitialiser	233 , 244
Stations de base	74 , 93 , 216 , 239	Source de synchronisation	223
PARI	54 , 88 , 229	Voyants d'état	19
Pari, Radio, RFP	87 , 229	Station de base IP-DECT	11
Parquer	54	Station de base principale	15 , 224
PBX	227	Configuration	213
PDM	152	station principale synch radio	52
Pièces blindées	49	Support	15
Plage	49	Sync radio	88 , 230
PoE	15	synchronisé	52
Port CS	227		
Port local (Local Port)	227	T	
Portable Device Manager	152	Taux d'erreur	54
Portes coupe-feu	49	Taux d'erreur Q2	54
Power over Ethernet	15	Téléphone	
Prend en charge le remplacement	130	Abonnement	250
Présentation périphériques	245	Connexion	258
Prises LAN	11	Fichiers de modèle	157
Propriétés annuaire	193	Mise à niveau logicielle	113
Protocole	227	Modifier le modèle	158
		Téléphones	26
Q		Téléphones DECT	26
QoS	223	Temps de conversation	26
		TFTP	193
R		ToS	223
Redémarrer	14	Transfert vers un autre téléphone	52
Réinitialisation aux paramètres d'usine	14		
Réinitialisation inactive	233	U	
Réinitialiser	233	USB	11 , 40
Station de base	233 , 244		
Remise en place du couvercle de l'AIWS	190	V	
Résilience	122	VCM	11
Résilience du commutateur	122	ventes	262
Retrait du couvercle de l'AIWS	170	Vibreur	26
Revendeur	261	VLAN	76 , 221
		Voyant d'état	
S		AIWS	43
S10	54	Voyant LED	97 , 243
Sans fil		Voyants d'état	
Configuration combiné	41	Station de base	19
Mise à niveau du logiciel	41		
SARI	230	W	
Sauvegarde mes téléphones IP Dect	130	Windows Portable Device Manager	152
SDK	262	WinPDM	152
Serveur horloge NTP	193		
Services supplémentaires	226		
Sites Web	262		
SMS	11 , 26		
ss	54		
Station de base	11 , 15		
Accéder à la configuration	74 , 93 , 216 , 239		
Adresse IP	75 , 94 , 220 , 242		
Commutateur de réinitialisation	14		
Emplacement	133		
Montage	101		
Parcourir	74 , 93 , 216 , 239		
Redémarrer	14		